

**Міністерство освіти і науки, молоді та спорту України
ДЕРЖАВНИЙ ВИЩИЙ НАВЧАЛЬНИЙ ЗАКЛАД
"НАЦІОНАЛЬНИЙ ГІРНИЧИЙ УНІВЕРСИТЕТ"**



*Р.С. Кірін
В.Л. Хоменко
І.М. Коросташова*

ІНТЕЛЕКТУАЛЬНА ВЛАСНІСТЬ

Підручник

**Дніпропетровськ
2012**

УДК: 347.77/78
ББК 67.9(4Укр)304я73
К 43

Затверджено Міністерством освіти і науки, молоді та спорту України як підручник для студентів вищих навчальних закладів (лист №1/11-11959 від 20.12.2011).

Рецензенти:

Дзера О.В. – д-р техн. наук, професор, професор кафедри цивільного права Київського національного університету імені Тараса Шевченка, академік Академії Вищої школи України, член-кореспондент Національної академії правових наук України, заслужений юрист України;

Дмитришин В.С. – канд. юр. наук, доцент, заступник голови Державної служби інтелектуальної власності;

Цибульов П.М. – д-р техн. наук, професор, перший проректор Інституту інтелектуальної власності Одеської національної юридичної академії в м. Києві.

Автори:

Р.С. Кірін – вступ, розділи 2; 7; 8; 13; 14;

В.Л. Хоменко – розділи 4; 9; 10; 11; 12; додатки;

І.М. Коросташова – розділи 1; 2 (2.3); 3; 5; 6; 7 (7.1).

Кірін, Р.С.

К 43 Інтелектуальна власність [Текст]: підручник / Р.С. Кірін, В.Л. Хоменко, І.М. Коросташова. – Д.: Національний гірничий університет, 2012. – 320 с.

ISBN 978-966-350-323-3

Розглянуто систему інтелектуальної власності в Україні. Викладено основні положення законодавства України з питань інтелектуальної власності та її правової охорони; відзначено особливості авторського права і суміжних прав, а також права промислової власності. Відображено відомості про порядок проведення патентних досліджень та складання звіту про них, порядок виявлення винаходу та проведення експертизи заявки на об'єкти промислової власності, а також висвітлено питання міжнародного співробітництва у сфері інтелектуальної власності.

Для студентів вищих навчальних закладів усіх спеціальностей. Може бути використаний аспірантами, викладачами і тими, хто бажає поглибити свої знання у сфері інтелектуальної власності.

ISBN 978-966-350-323-3

УДК: 347.77/78

ББК 67.9(4Укр)304я73

© Р.С. Кірін, В.Л. Хоменко, І.М. Коросташова, 2012

© Державний ВНЗ "Національний гірничий університет", 2012

ЗМІСТ

ВСТУП	7
1. ЗАГАЛЬНІ ПОЛОЖЕННЯ	
ПРО ІНТЕЛЕКТУАЛЬНУ ВЛАСНІСТЬ.....	10
1.1. Поняття інтелектуальної власності	10
1.1.1. Результат інтелектуальної праці як об'єкт власності	10
1.1.2. Особливості права інтелектуальної власності.....	12
1.2. Еволюція правової охорони інтелектуальної власності.....	14
1.2.1. Еволюція правової охорони інтелектуальної власності у світі	14
1.2.2. Еволюція правової охорони інтелектуальної власності в Україні.....	18
1.3. Спільне й відмінне в авторському й патентному праві	19
2. СИСТЕМА ІНТЕЛЕКТУАЛЬНОЇ ВЛАСНОСТІ	
ТА ЇЇ СКЛАДОВІ	23
2.1. Законодавство України та міжнародні договори у сфері інтелектуальної власності	23
2.2. Об'єкти права інтелектуальної власності	24
2.3. Суб'єкти права інтелектуальної власності	31
2.4. Управління майновими правами суб'єктів інтелектуальної власності	33
2.5. Державна система правової охорони та управління інтелектуальною власністю.....	35
3. ПРАВОВА ОХОРОНА ІНТЕЛЕКТУАЛЬНОЇ ВЛАСНОСТІ.....	41
3.1. Поняття правової охорони інтелектуальної власності, мета і принципи її здійснення	41
3.2. Охорона об'єктів авторського права і суміжних прав.....	42
3.2.1. Охорона об'єктів авторського права	42
3.2.2. Охорона суміжних прав.....	43
3.3. Охорона прав на об'єкти промислової власності	44
3.4. Охорона прав на нетрадиційні об'єкти інтелектуальної власності.....	47
3.5. Об'єкти, що не можуть одержати правову охорону	51
4. ЕКОНОМІКА ІНТЕЛЕКТУАЛЬНОЇ ВЛАСНОСТІ	53
4.1. Економічне значення інтелектуальної власності.....	53
4.2. Інтелектуальна власність як товар.....	54
4.3. Інтелектуальна власність як нематеріальний актив.....	57
4.4. Оцінка вартості майнових прав інтелектуальної власності.....	57
4.4.1. Випадки, в яких необхідно визначити вартість майнових прав інтелектуальної власності.....	58
4.4.2. Етапи проведення оцінки вартості майнових прав інтелектуальної власності.....	59
4.4.3. Підходи до оцінки вартості майнових прав інтелектуальної власності.....	62

5. ДОГОВОРИ У СФЕРІ ІНТЕЛЕКТУАЛЬНОЇ ВЛАСНОСТІ	77
5.1. Передача (відчуження) майнових прав суб'єктів права інтелектуальної власності	77
5.2. Поняття договору. Види договорів у сфері інтелектуальної власності	77
5.3. Авторські договори	80
5.4. Договори на використання об'єктів промислової власності	83
5.4.1. Ліцензійні договори та їх види	83
5.4.2. Договори на використання ноу-хау	87
5.4.3. Договори комерційної концесії.....	90
5.5. Примусове відчуження прав власника патенту	95
6. ЗАХИСТ ПРАВ ІНТЕЛЕКТУАЛЬНОЇ ВЛАСНОСТІ.....	97
6.1. Поняття захисту прав інтелектуальної власності	97
6.2. Порушення прав інтелектуальної власності.....	99
6.2.1. Види порушень прав інтелектуальної власності.....	99
6.2.2. Дії, що визнаються порушенням прав інтелектуальної власності.....	101
6.3. Форми захисту прав інтелектуальної власності.....	104
6.4. Система захисту прав інтелектуальної власності, її елементи	107
6.5. Способи правового захисту прав інтелектуальної власності, їх види	112
6.5.1. Цивільно-правовий захист прав інтелектуальної власності	112
6.5.2. Адміністративно-правовий захист прав інтелектуальної власності	117
6.5.3. Кримінально-правовий захист прав інтелектуальної власності.....	124
7. МІЖНАРОДНА ПРАВОВА ОХОРОНА ІНТЕЛЕКТУАЛЬНОЇ ВЛАСНОСТІ.....	131
7.1. Всесвітня організація інтелектуальної власності (ВОІВ)	131
7.2. Міжнародні угоди з авторського права.....	135
7.2.1. Бернська конвенція про охорону літературних і художніх творів (Бернська конвенція).....	135
7.2.2. Всесвітня конвенція про авторське право (Всесвітня конвенція).....	136
7.2.3. Договір ВОІВ по авторському праву (ДАП)	137
7.2.4. Договір про міжнародну реєстрацію аудіовізуальних творів (RFT)	138
7.3. Міжнародні угоди з суміжних прав.....	138
7.3.1. Міжнародна конвенція про охорону прав виконавців, виробників фонограм і організацій ефірного мовлення (Римська конвенція).....	138
7.3.2. Конвенція про охорону інтересів виробників фонограм від незаконного відтворення їх фонограм (Конвенція про фонограми).....	140
7.3.3. Договір ВОІВ про виконання і фонограми (ДВФ)	140
7.3.4. Брюссельська конвенція про розповсюдження сигналів, що несуть програми, які передаються через супутники (Конвенція про супутники)	141
7.4. Міжнародні угоди з охорони промислової власності.....	142
7.4.1. Паризька конвенція про охорону промислової власності (Паризька конвенція)	142

7.4.2. Договір про патенту кооперацію (PCT)	144
7.4.3. Договір про патентне право (PLT)	144
7.4.4. Гаазька угода про міжнародне депонування промислових зразків	145
7.5. Міжнародні угоди з охорони засобів індивідуалізації учасників цивільного обороту, товарів і послуг	146
7.5.1. Мадридська угода про міжнародну реєстрацію знаків (Мадридська угода)	146
7.5.2. Протокол до Мадридської угоди про міжнародну реєстрацію знаків.....	147
7.5.3. Договір про закони щодо товарних знаків (Договір TLT).....	147
7.5.4. Найробський договір про охорону олімпійського символу	148
7.6. Міжнародні угоди про охорону нетрадиційних об'єктів інтелектуальної власності	149
7.6.1. Міжнародна конвенція про охорону селекційних досягнень.....	149
7.6.2. Будапештський договір про міжнародне визнання депонування мікроорганізмів з метою патентної процедури	150
7.7. Захист права інтелектуальної власності в рамках Угоди про торговельні аспекти прав інтелектуальної власності (Угоди TRIPS).....	150
8. АВТОРСЬКЕ ПРАВО І СУМІЖНІ ПРАВА	155
8.1. Авторське право	155
8.1.1. Виникнення і здійснення авторського права. Презумпція авторства.....	155
8.1.2. Права автора.....	156
8.1.3. Авторське право на комп'ютерні програми	164
8.1.4. Авторське право в Інтернеті.....	166
8.1.5. Строк дії авторського права. Перехід його в спадщину і в суспільне надбання	168
8.1.6. Оформлення заявки на державну реєстрацію прав автора	169
8.2. Суміжні права	170
8.2.1. Виникнення і здійснення суміжних прав.....	171
8.2.2. Права суб'єктів суміжних прав.....	172
8.2.3. Строк дії суміжних прав	175
9. ПОШУК ІНФОРМАЦІЇ ПРО ВІНАХОДИ	177
9.1. Види пошуку інформації про винаходи.....	177
9.2. Зміст і порядок патентних досліджень	179
9.3. Джерела інформації про об'єкти промислової власності	185
9.4. Класифікації винаходів.....	187
9.5. Класифікації інших об'єктів промислової власності.....	192
10. ВИЯВЛЕННЯ ВІНАХОДУ Й ОФОРМЛЕННЯ ЗАЯВКИ НА ВІНАХІД (КОРИСНУ МОДЕЛЬ).....	194
10.1. Роль промислової власності в економічному розвитку	194
10.2. Умови надання правової охорони об'єктам промислової власності	195
10.3. Основні етапи процесу виявлення винаходу.....	201

10.4. Структура опису винаходу (корисної моделі).....	203
10.5. Складання формули винаходу	208
10.5.1. Основні вимоги, які висувають до формули винаходу (корисної моделі)	209
10.5.2. Загальна структура формули винаходу (корисної моделі)	212
10.5.3. Вимоги до складових частин формули винаходу (корисної моделі).....	213
10.5.4. Особливості формули винаходу на пристрій	213
10.5.5. Особливості формули винаходу на спосіб	214
10.5.6. Особливості формули винаходу на «застосування...».....	215
11. ПОРЯДОК ОДЕРЖАННЯ ПАТЕНТУ	217
11.1. Загальні положення про оформлення прав на об'єкти промислової власності	217
11.2. Порядок оформлення та подання заявки на винахід або корисну модель.....	219
11.3. Експертиза заявки.....	221
11.4. Реєстрація патенту. Публікації про видачу патенту. Видача патенту. Строки дії правоохоронних документів.....	228
11.5. Оскарження рішення стосовно заявки	231
11.6. Порядок одержання патенту на промисловий зразок.....	232
11.7. Сплата зборів за дії, пов'язані з охороною прав на об'єкти інтелектуальної власності	234
11.8. Патентування об'єктів промислової власності в іноземних державах.....	236
12. ПРАВА І ОBOB'ЯЗКИ СУБ'ЄКТІВ ПАТЕНТНОГО ПРАВА	252
12.1. Особисті немайнові права на об'єкти патентного права.....	252
12.2. Майнові права на об'єкти патентного права	253
12.3.OBOB'язки суб'єктів патентного права	258
13. ПРАВОВІ ЗАСОБИ ІНДИВІДУАЛІЗАЦІЇ УЧАСНИКІВ ЦИВІЛЬНОГО ОБОРОТУ, ТОВАРІВ І ПОСЛУГ	260
13.1. Право на знаки для товарів і послуг	260
13.2. Право на комерційне (фірмове) найменування.....	267
13.3. Право на географічне зазначення (зазначення походження товару)	270
14. НЕТРАДИЦІЙНІ ОБ'ЄКТИ ІНТЕЛЕКТУАЛЬНОЇ ВЛАСНОСТІ	273
14.1. Право на комерційну таємницю	273
14.2. Право на компонування інтегральних мікросхем (ІМС)	275
14.3. Право на наукове відкриття	278
14.4. Право на раціоналізаторську пропозицію	280
14.5. Право на сорт рослин, породи тварин.....	282
Додатки.....	285
Список літератури (для поглибленого вивчення дисципліни).....	313
ПРЕДМЕТНИЙ ПОКАЖЧИК	316

ВСТУП

З найдавніших часів людство високо цінувало інтелект і творчість. Завжди в пошані були вчені, письменники, актори, співаки. До наших часів дійшли імена великих стародавніх мислителів і митців. Достатньо згадати Конфуція, Авіценну, Птолемея, Аристотеля, Сократа, Піфагора, Фідія, Хайяма, Вергілія, Гомера, Нестора та багатьох інших. Сучасники високо оцінили творчість цих геніїв і підняли їх на уявний, але дуже високий п'єдестал. Пройшли тисячоліття, а людство досі з вдячністю згадує і високо цінує їх інтелектуальну спадщину. Плин часу не стер у людській свідомості тісний взаємозв'язок між цими великими іменами і їх творами. З давніх-давен існував певний захист права інтелектуальної власності, який дозволяв автору літературного, мистецького або наукового твору отримати моральний і матеріальний зиск від створеного ним.

Але, незважаючи на таке шанобливе ставлення до творців і творчості, матеріальне виробництво мало значну перевагу над духовними цінностями. Люди повинні були в першу чергу задовольняти свої фізичні потреби і лише деякі з них мали змогу витратити свої зусилля на створення нематеріальних об'єктів.

З винаходом писемності, друкарства, радіо, телебачення, комп'ютерів, з покращенням умов життя практично будь-яка людина може проявити свої творчі здібності. Бурхливий розвиток засобів масової інформації дав можливість автору дуже швидко доносити своє творіння до споживача в будь-яку точку земної кулі. Завдяки цим факторам до процесу створення нової інтелектуальної власності долучаються все більше й більше людей. Звичайно, творчий потенціал кожного з них різний, і на жаль генії народжуються дуже рідко. Але творчість завжди корисна для суспільства, має для нього певну цінність і охороняється незалежно від того, чи є створене шедевром світового масштабу, чи приносить задоволення лише одній людині. Можна сміливо вважати, що на сьогодні в галузі створення інтелектуальної власності зайнято людей більше, ніж в усіх інших галузях, разом узятих. Звісно, лише для порівняно невеликої їх кількості творчість є основним видом діяльності й джерелом прибутку. Така велика кількість творців і невичерпність творчого потенціалу роблять саме інтелектуальну власність найважливішим рушієм як духовного, так і економічного розвитку кожної країни.

Тому будь-яка держава, що прагне досягти високого рівня життя своїх громадян, повинна створити дієву систему захисту інтелектуальної власності. Країни приймають закони з охорони інтелектуальної власності, зважаючи на дві основні причини: по-перше, вони прагнуть законодавчо оформити немайнові та майнові права авторів на їх твори і право суспільства на доступ до цих творів; по-друге, уряди країн свідомо намагаються заохочувати творчість, сприяти поширенню і застосуванню результатів творчої праці, а також створюють умови для вільної торгівлі в інтересах економічного та соціального розвитку.

Таким чином, наявність дієвої системи захисту і стимулювання інтелектуальної власності – неодмінна умова розвитку держави. Але для України в сучасних умовах вирішення завдання побудови такої системи має подвійне значення. Це зумовлене тим, що гармонізація українського законодавства з міжнародним є однією з найважливіших умов для вступу України до Світової організації торгівлі (СОТ).

Але мало розробити вдале законодавство. Потрібно також забезпечити суворе його дотримання. А для цього необхідне, по-перше, реформування судової системи з метою забезпечення чіткості й прозорості її функціонування. Особа, яка володіє правами на об'єкт інтелектуальної власності, повинна бути впевнена, що завжди зможе покарати порушника своїх прав. Відповідно, порушник прав інтелектуальної власності повинен усвідомлювати невідворотність покарання за свої протиправні вчинки. По-друге, необхідно провести велику просвітницьку роботу з тим, щоб укорінити в суспільній свідомості таке саме ставлення до інтелектуальної власності, як і до будь-якої іншої форми власності. І по-третє, але мабуть це чи не найголовніше, необхідно таким чином гармонізувати величини зборів і винагороди за дії, пов'язані з охороною і використанням об'єктів інтелектуальної власності, щоб і в платників зборів, і в одержувачів коштів не виникло відчуття несправедливості за неадекватний їх розмір.

Одним з кроків на цьому шляху є вивчення дисципліни «Інтелектуальна власність» у вищих навчальних закладах України.

Ця дисципліна потрібна і майбутнім інженерам, і державним службовцям, і підприємцям. Не існує такої сфери діяльності, де б не використовувалась інтелектуальна власність.

Дисципліна «Інтелектуальна власність» складається з двох основних розділів: «Авторське право і суміжні права», а також «Право промислової власності».

Перший розділ, який у спеціальній літературі часто називають «літературна і художня власність», поділяється на два основних інститути – авторське право і суміжні права. Авторське право об'єднує всі літературні й художні об'єкти творчої діяльності. Суміжне – складається з таких об'єктів: виконання літературних, драматичних, музичних та інших творів; фонограми, відеограми; передачі (програми) організацій мовлення. Суміжні права є похідними і залежними від авторських. Тому вони тісно переплетені, охороняються одним законом і становлять один з елементів права інтелектуальної власності.

Другий розділ також складається з двох елементів: «Патентне право» і «Засоби індивідуалізації учасників цивільного обороту, товарів і послуг». До об'єктів патентного права належать винаходи, корисні моделі й промислові зразки. До засобів індивідуалізації учасників цивільного обороту, товарів і послуг за чинним законодавством України належать: торговельні марки, товарні знаки, фірмові найменування, географічні зазначення тощо.

У результаті вивчення дисципліни «Інтелектуальна власність» студенти повинні

вміти:

- визначити об'єкти і суб'єкти права інтелектуальної власності;
- підготувати первинні документи для оформлення прав на об'єкти інтелектуальної власності;
- провести патентні дослідження;
- вибрати підходи до комерціалізації об'єктів інтелектуальної власності;
- вибрати підходи й методи для оцінки вартості прав інтелектуальної власності;
- оцінювати характер порушення прав інтелектуальної власності, якщо такі є;

знати:

- визначення об'єктів інтелектуальної власності, характеристику об'єктів і суб'єктів права інтелектуальної власності;
- історію права інтелектуальної власності;
- способи і процедури правової охорони прав інтелектуальної власності;
- основи економіки інтелектуальної власності;
- основні способи захисту прав інтелектуальної власності;
- систему міжнародного співробітництва у сфері інтелектуальної власності.

1. ЗАГАЛЬНІ ПОЛОЖЕННЯ ПРО ІНТЕЛЕКТУАЛЬНУ ВЛАСНІСТЬ

Навчальні цілі:

- знати, що таке інтелектуальна власність та її особливості;
- знати еволюцію правової охорони інтелектуальної власності у світі та в Україні.

1.1. Поняття інтелектуальної власності

1.1.1. Результат інтелектуальної праці як об'єкт власності

Інтелектуальна власність у широкому розумінні цього слова означає закріплені законом права на результати інтелектуальної діяльності у виробничій, науковій, літературній і художній сферах. Ці права належать не до матеріального об'єкта, а до відображеної в ньому інформації.

Поняття інтелектуальної власності вперше введено Стокгольмською конвенцією 1967 року, яка заснувала Всесвітню організацію інтелектуальної власності (ВОІВ). Це поняття, згідно з трактуванням у конвенції, передбачає, що інтелектуальна власність включає права, які належать до:

- літературних, художніх і наукових творів;
- виконавчої діяльності артистів, звукозапису, радіо- і телевізійних передач;
- винаходів у всіх галузях людської діяльності, наукових відкриттів;
- промислових зразків, товарних знаків, знаків обслуговування, фірмових найменувань і комерційних позначень;
- захисту проти недобросовісної конкуренції, а також всі інші права, що належать до інтелектуальної діяльності у виробничій, науковій, літературній і художній галузях.

Поняття «право інтелектуальної власності» вживають у двох значеннях: як цивільно-правовий інститут і як сукупність суб'єктивних прав творця на результат його творчої діяльності.

Під правом власності розуміють право володіти, користуватися і розпоряджатися об'єктом власності. Найважливішою характеристикою власності є те, що власник може використовувати її на свій розсуд, і ніхто не має права використовувати цю власність без його дозволу.

Але такий правовий режим власності не можна беззастережно застосовувати до нематеріальних об'єктів розумової діяльності. Він прийнятий лише для матеріальних носіїв результатів творчості. Тому для об'єктів інтелектуальної власності застосовують режим виключних прав, який полягає в тому, що тільки творці цих об'єктів, за винятком випадків, передбачених законом, мають право користуватися та розпоряджатися ними.

Відзначимо, що незаконно заволодіти матеріальним об'єктом власності важче, ніж об'єктом інтелектуальної власності. До того ж матеріальний об'єкт можна легко розпізнати. Інша справа – об'єкт інтелектуальної власності. Інколи, щоб заволодіти ним, досить тільки одержати про нього інформацію. У цьому випадку важко, а часто і неможливо визначити, хто насправді є власником такого об'єкта. З цією особливістю пов'язана підвищена складність охорони об'єктів інтелектуальної власності й захисту прав на них.

Розвиток суспільства і науково-технічний прогрес неможливі без розвитку інтелектуальної власності. Тому людство має можливість вільного доступу до інформації про об'єкти інтелектуальної власності. Наприклад, будь-хто може вільно отримати інформацію про винахід, прочитавши його опис, який публікується державним патентним відомством. У такому випадку володіння інформацією про об'єкт винаходу дозволяє користуватися нею для розробки нових винаходів, але право розпоряджатися цим об'єктом має лише патентовласник. Так само кожен має змогу використовувати творчість інших людей для втілення в життя власних шедеврів. Навіть у таких геніїв літератури як Пушкін або Лермонтов є твори, написані під впливом інших авторів. Так, сюжет казки Пушкіна «Про рибалку і рибку» взятий із збірника казок братів Грім (померанська казка «Про рибалку та його дружину»); сюжет казки «Про золотого півника» взятий із «Казок Альгамбри» В. Ірвінга (казка «Легенда про арабського звідаря»); а сюжетом вірша «Пісня про віщого Олега» послугувала літописна розповідь. У свою чергу вірш Лермонтова «Помираючий гладіатор» за змістом перекликається з четвертою піснею поеми Байрона «Чайльд Гарольд», звідки й взятий епіграф; а вірші «Балада», «З Гете» та «На півночі дикій стоїть самотньо...» є вільними перекладами відповідно віршів Шиллера, Гете і Гейне.

Але необхідно відділяти володіння інформацією про об'єкт інтелектуальної власності від володіння самим об'єктом. У всіх цих ви-

падках тільки автор твору має виключне право на його використання в будь-якій формі та будь-яким способом, а також право розпоряджатися ним. Усі інші особи значно обмежені у використанні твору і не мають жодних прав на розпорядження ним.

Потрібно також зазначити, що об'єкти інтелектуальної власності, на відміну від матеріальних об'єктів, не можуть охоронятися від неправомірного використання тільки тому, що ними хтось володіє. Цей основоположний факт, а саме, нездатність охороняти об'єкт шляхом самого лише володіння ним, є наріжним каменем законодавства у галузі права інтелектуальної власності.

Таким чином, правовий режим інтелектуальної власності характеризують такі особливості: право на нематеріальний об'єкт має обмежений строк дії; при відчуженні матеріального носія об'єкта інтелектуальної власності автор не втрачає з ним зв'язок, останній продовжує існувати у формі особистого немайнового права автора. Зазначені особливості закріплено в нормах авторського та винахідницького права, права на промисловий зразок, торговельну марку, географічне зазначення та інших інститутів інтелектуальної власності.

1.1.2. Особливості права інтелектуальної власності

Інтелектуальна власність має двоїсту природу. З одного боку, творець об'єкта інтелектуальної власності має виняткову можливість розпоряджатися цим об'єктом на свій розсуд, а також передавати це право іншим особам, тобто, як це буває з правом власності на матеріальні об'єкти (майновим правом). Такі права обмежені певним строком дії. З другого – поряд з майновим правом існує духовне право творця на результат своєї творчої праці. І такі права не можуть мати будь-яких часових обмежень. Автор завжди залишається батьком свого дітища: Вергілій завжди залишатиметься автором «Енеїди», Бетховен – «Місячної сонати», Ейнштейн – теорії відносності, Менделєєв – таблиці хімічних елементів, а Морзе – телеграфної азбуки. Таким чином, автор має одночасно сукупність особистих немайнових прав, що не можуть відчужуватися від їх власника внаслідок своєї природи, та майнових прав. Іншими словами, якщо майнове право на результат творчої праці може бути відокремленим від творця (переданим іншій особі в обмежене чи необмежене користування), то особисте немайнове право автора невіддільне від творця і ніколи не може бути передане іншій особі. Майнові й

особисті немайнові права на результат творчої діяльності взаємозалежні, вони дуже тісно переплітаються, утворюючи нерозривну єдність.

Особистими немайновими правами інтелектуальної власності є: право на визнання людини творцем (автором, виконавцем, винахідником тощо) об'єкта права інтелектуальної власності; право перешкоджати будь-якому посяганню на право інтелектуальної власності, здатному завдати шкоди честі або репутації творця об'єкта цього права; інші особисті немайнові права інтелектуальної власності, встановлені законом. Особисті немайнові права інтелектуальної власності належать творцеві об'єкта права інтелектуальної власності. У випадках, передбачених законом, особисті немайнові права інтелектуальної власності можуть належати іншим особам. Такі права, у більшості випадків, є чинними безстроково.

До майнових прав інтелектуальної власності відносять: право на використання об'єкта права інтелектуальної власності; виключне право дозволяти використання цього об'єкта; виключне право перешкоджати неправомірному використанню об'єкта права інтелектуальної власності, в тому числі забороняти таке використання; інші майнові права інтелектуальної власності, встановлені законом. Строки чинності майнових прав інтелектуальної власності встановлюються законодавством залежно від об'єкта цього права, у зв'язку з яким вони виникли, та можуть бути припинені достроково у випадках, встановлених законом, або за договором.

Двоїстість – найважливіша особливість права інтелектуальної власності, яка виражається в тому, що право інтелектуальної власності та право власності на річ не залежать одне від одного. Перехід права на об'єкт інтелектуальної власності не означає переходу права власності на річ, а перехід права власності на річ не означає переходу права на об'єкт інтелектуальної власності. Незалежність права інтелектуальної власності й права власності на річ впливає з особливостей відповідного змісту суб'єктних прав, який розкривається через право володіння, користування та розпорядження зазначеними об'єктами.

1.2. Еволюція правової охорони інтелектуальної власності

1.2.1. Еволюція правової охорони інтелектуальної власності у світі

В еволюції правової охорони інтелектуальної власності дослідники виділяють чотири основні етапи.

Перший етап захисту прав інтелектуальної власності почався на зорі розвитку людського суспільства. Так, за 4 тис. років до н.е. майстри Ассирії і Вавилону вирізали на камінні збудованих ними споруд свої фірмові знаки. У стародавніх Єгипті, Греції і Римі використовувались маркування ремісників, що свідчили про належність товарів певній майстерні. Англійське слово brand (тавро), яке часто вживають сьогодні як синонім товарного знака, засвідчує цю практику: брендом фермери називали маркування худоби клеймом за допомогою розжареного заліза. Вже в той час клейма і тавра реалізували важливий елемент законодавства про товарні знаки, що діє донині, а саме, фіксували зв'язок між товаром і виробником. І хоча не було визначено межі між інтелектуальною власністю і власністю на матеріальні об'єкти, підробка цих знаків досить суворо каралася.

Відомо також те, що в древніх Греції і Римі охоронялися права авторів творів, каралися літературна крадіжка і плагіат. Так, у 330 р. до н.е. в Афіській республіці було прийнято закон, який забезпечував право на захист цілісності творів найбільш шанованих авторів трагедій – Есхіла, Софокла і Еврипіда. Відповідно до цього закону оригінали їх творів підлягали зберіганню в офіційному архіві, а актори, виконуючи їх, повинні були дотримуватися офіційного тексту.

Таким чином охорона інтелектуальної власності виникла з появою перших її об'єктів, але які саме покарання було встановлено за той чи інший злочин, нам невідомо. Цей етап захисту інтелектуальної власності тривав приблизно до XII ст.

Другий етап охоплює період XII–XVIII ст. У цей час охорона результатів творчої діяльності мала вигляд привілеїв, які надавали носії верховної влади особам, що робили новий корисний внесок у життя держави. Це могло бути упровадження нового виробництва, введення нового способу виготовлення певних товарів, виявлення корисних копалин тощо. Привілеї передбачали достатній строк для впровадження новацій і давали розробнику відчутну перевагу в кон-

курентній боротьбі. Держава, у свою чергу, одержувала нову технологію виробництва, що сприяло зміцненню її економічної незалежності. Основними з правових засад надання привілеїв були такі: корисність розробки, її новизна для держави, монополія на використання привілейованою особою, покарання порушника. Першою прийняла положення про привілеї «Парте Венеціана» Венеціанська Республіка у 1474 р. Згідно з цим положенням автор нового і такого, що містить творчу думку, пристрою, мав виключне право на його використання протягом 10 років. Відзначимо, що у 1594 р. венеціанський патент на засіб для перекачування води отримав Г. Галілей.

Однією з найрозвинутіших країн тогочасного світу в економічному, військовому, правовому й інтелектуальному сенсі була Англія. У ній монопольні права закріплювалися документом, який називався «Letters Patent», що означало «відкрита грамота». Найдавніший патент на території Англії був подарований Генріхом VI в 1449 р. вихідцеві з Фламандії Джону з Ютімана на виготовлення кольорового скла для вікон Ітонського коледжу. А перший патент на винахід у світі був виданий у 1421 р. міською управою Флоренції на ім'я Філіппо Брунеллеські, який винайшов корабельний поворотний кран. Патенти як вид інтелектуальної (промислової) власності використовуються дотепер у ролі інструменту, що регулює створення і передачу нових технологій.

Але надання привілеїв королівською владою призводило до численних порушень. Тому в 1628 році було прийнято Положення про монополії, яке упорядковувало цей процес. Цим положенням було закладено важливий принцип патентного права – виключність прав і був чітко визначений строк чинності патенту, який становив чотирнадцять років.

Сприяли розвитку інтелектуальної власності, насамперед торговельних марок (товарних знаків), цехи й гільдії – об'єднання ремісників однієї професії. Вони широко використовували пробірні клейма, печатки та інші позначення для вирізнення виробів одного майстра чи гільдії від виробів інших майстрів і гільдій. Підробка знаків або зловживання ними суворо каралися. Так, французький Королівський едикт 1564 р. встановив смертну кару за підробку маркування.

Ключовим моментом у розвитку авторського права послужив винахід друкарства, що створило можливість копіювання творів письменства механічним способом, а не переписуванням від руки. Однак це вимагало великих додаткових витрат. У цих умовах знадобився захист від конкуренції з боку виробників і продавців незаконних копій. Королі Англії та Франції, а також курфюрсти Німеччини стали

надавати підприємцям привілеї у вигляді виключних прав на відтворення друкованих копій та їх поширення протягом обмеженого терміну. У випадку порушення цих прав вживали примусові заходи захисту через накладення штрафів, арешт, конфіскацію незаконних копій і вимог відшкодувати можливий збиток. З упровадженням друкарства різко зріс обсяг продажу, а отже, й дохід друкарів і продавців. Тому автори книг, у свою чергу, підняли питання про захист своїх прав. Унаслідок цього в Англії у 1709 році з'явився відомий Статут королеви Анни – перший закон про копірайт. Закон забезпечував автору виключне право друкувати і публікувати книгу протягом 14 років від дати виходу в світ, а також передавати це право видавцеві. Законом передбачалося, що після закінчення цього строку розпочинається другий строк тривалістю також 14 років, який надавали, якщо автор був живий. Закон також встановив, що опубліковані книжки потрібно було зареєструвати в Центрі книговидавців, а 9 примірників – депонувати для використання університетами і бібліотеками.

Система привілеїв існувала також в інших країнах і була схожою за своїм змістом.

Третій етап розпочався з кінця XVIII ст. У цей час система охорони промислової власності у формі привілеїв швидко втрачає своє значення і масштаби, суттєво падає також роль гільдій і цехів. У Франції гільдії були скасовані у 1791 році, в Англії привілеї гільдій протримались до 1835 року. На зміну системі привілеїв в економічно розвинених країнах вступає в силу патентна система. Перший патентний закон був прийнятий у США в 1790 році, а в 1791 році подібний закон приймає Франція. Патентна система встановила кілька важливих засад: будь-який творчий результат визнавався власністю його автора; держава гарантувала охорону прав власності шляхом видачі охоронного документа; вводилась система експертизи заявки на встановлення відповідності вимогам законодавства й обов'язкова державна реєстрація.

У цей же час на зміну привілеям на книговидання у Франції в 1791 і в 1793 роках приймають декрети, якими закладено фундамент системи авторського права. Вони вперше в історії гарантували захист усіх форм творчості (літературної, драматичної, музичної, образотворчої) при відтворенні всіма відомими тоді методами. Так, декрет 1793 р. надавав автору виключне право на відтворення власних творів протягом життя, а також право спадкоємцям і правонаступникам робити це протягом 10 років після його смерті.

Однак і в Англії, і у Франції авторські права розглядалися, по суті, як права власності, що мають економічну цінність. Наступний імпульс розвитку авторського права дали філософи Німеччини, зокрема, Кант. Вони розглядали права автора не просто як форму власності, що забезпечує економічний зиск, а щось більше – як частину його особистості, на охорону якої він мав право через природну справедливість. Зрештою, ця ідея привела до створення системи неекономічних або моральних прав.

Проте патентна система мала і негативні наслідки. Це в першу чергу пов'язано з тією обставиною, що вона почала заважати міжнародній торгівлі. Річ у тім, що вироби, в яких було використано запатентований винахід, не можна було ввозити до країни патентування без дозволу патентовласника. Ідея міжнародної охорони винаходів вступила в гостре протиріччя з принципом свободи міжнародної торгівлі.

Четвертий етап розпочався з кінця ХІХ ст. і триває донині. Він характеризується поглибленням міжнародної співпраці в галузі правової охорони інтелектуальної власності і був започаткований Паризькою конвенцією 1883 року, яка заснувала Союз промислової власності. Конвенція передбачала, що країни-учасниці зобов'язані надавати громадянами інших країн-учасниць цієї конвенції таку ж саму охорону, що і власним громадянам.

У 1886 році було підписано Бернську конвенцію про охорону літературних і художніх творів, яка заснувала Міжнародний союз з охорони літературних і художніх творів. Ця конвенція також зобов'язувала країни-учасниці надавати громадянами інших країн-учасниць таку ж саму охорону, що і власним громадянам.

Інтернаціоналізація правової охорони товарних знаків була започаткована Паризькою конвенцією і Мадридською угодою про міжнародну реєстрацію знаків, підписаною в 1891 році.

Питання про міжнародну охорону права виконавців і виробників фонограм почало розглядатися з 1934 р., але тільки на Дипломатичній конференції в Римі був остаточно погоджений текст Міжнародної конвенції про охорону інтересів виконавців, виробників фонограм і організацій мовлення.

Міжнародна співпраця у галузі охорони інтелектуальної власності набуває подальшого розвитку і поглиблення у все нових і численних багатосторонніх договорах та угодах.

1.2.2. Еволюція правової охорони інтелектуальної власності в Україні

Довгий час в Україні не було свого завершеного цивільного законодавства. На території України у різні часи діяло законодавство тих держав, до складу яких вона входила, тобто Великого Князівства Литовського, Речі Посполитої, Австро-Угорщини, Російської імперії, Радянського Союзу.

У Росії перший нормативний акт про привілеї був прийнятий у 1723 році. Він мав назву «Правила выдачи привилегии на заведение фабрик». У 1812 році був прийнятий закон Росії «О привилегиях на разные изобретения и открытия в художествах и ремеслах». Цим законом передбачалася видача привілеїв на власні винаходи і на ті, що завозилися з-за кордону строком до десяти років.

Авторське право в Російській імперії, а отже, і на Україні, законодавчо почало захищатися нормами Статуту цензурного, який був прийнятий у 1828 році. Відповідно до цього Статуту за автором визнавалося виключне право на друкування своїх творів. А вже в законі 1830 року право автора на написаний ним літературний твір визнається правом власності, яке можна відчужувати. Строк дії правової охорони майнових прав за цим законом тривав протягом усього життя автора і 35 років після його смерті. У 1875 році строк захисту майнових прав після смерті автора був збільшений до 50 років. У 1845 і 1896 роках було визнано право на музичну та художню власність.

У 1830 і 1838 роках в Росії були прийняті перші в світі закони про цивільно-правову охорону товарних знаків.

Першим законом про винаходи був закон від 1870 року, прийнятий під впливом законодавства країн Західної Європи.

Після Жовтневої революції 1917 року, внаслідок переваги суспільної форми власності і пануючої соціалістичної ідеології законодавство про інтелектуальну власність набуло специфічного характеру і суттєво відрізнялось від усього, що було створено раніше в світі. Загальне законодавство закріплювало можливість широкого використання результатів творчої праці громадян в інтересах держави і суспільства.

Перший радянський декрет про промислову власність був прийнятий 30 червня 1919 року. Цим декретом уперше запроваджувалося авторське свідоцтво замість патенту, а сам винахід оголошувався надбанням держави. Першим законом, що регулював авторські правовідносини, стали «Основи авторського права», прийняті в 1925 році.

Цим законом встановлювався строк дії авторських прав – усе життя автора і 25 років після його смерті.

Основними законодавчими актами були розділ IV «Авторське право» і розділ VI «Винахідницьке право» Цивільного кодексу УРСР, а також «Положення про відкриття, винаходи і раціоналізаторські пропозиції», затверджене Постановою РМ СРСР від 21.03.1973 року.

Після проголошення у 1991 році незалежності України почалося формування спеціального законодавства, що регулює правовідносини у сфері інтелектуальної власності.

Першим законодавчим актом незалежної України, який започаткував створення власного законодавства про інтелектуальну власність, став Закон України «Про власність» від 1991 року, який мав два важливих положення: по-перше, результати творчої діяльності визнавалися об'єктом інтелектуальної власності; по-друге, був сформований приблизний перелік результатів інтелектуальної діяльності, яким надавалася правова охорона.

Прийнята у 1996 році Конституція України проголосила: «Кожен має право володіти, користуватися і розпоряджатися своєю власністю, результатами інтелектуальної, творчої діяльності».

За роки незалежності створено 10 спеціальних законів України з питань інтелектуальної власності.

Важливим моментом у створенні законодавства України у сфері інтелектуальної власності стало прийняття в 2003 році Верховною Радою України Цивільного Кодексу України (ЦК України), книга четверта якого має назву «Право інтелектуальної власності».

1.3. Спільне й відмінне в авторському й патентному праві

Два інститути інтелектуальної власності між собою дуже подібні за цивільно-правовим регулюванням відносин, що складаються у зв'язку з їх створенням, використанням та охороною.

Це авторське право, до якого відносять твори науки, літератури й мистецтва та патентне право, до якого відносять результати винахідницької діяльності. Але незважаючи на таку подібність, розбіжності між цими двома інститутами дуже значні, а іноді навіть принципові. Тому дуже важливим є детально проаналізувати спільне й відмінне в авторському і патентному праві.

До спільних факторів відносяться нижченаведені.

1. Об'єктами авторських і патентних прав є саме результати творчої діяльності людини. Тому і в авторському, і в патентному законодавстві підкреслюється, що творцем може бути лише людина. Але при цьому слід мати на увазі, що суб'єктом творчої діяльності може бути справді лише людина або група, колектив людей, але не організація. Водночас суб'єктами авторських і патентних відносин можуть бути як громадяни, так і юридичні особи, а також держава.

2. Творча діяльність має завершитися певним результатом, який виражений у певній матеріальній формі або зафіксований на матеріальному носії. Якщо ж творчий пошук не завершився певним результатом, то немає й об'єкта правової охорони, тобто немає чого охороняти. Слід мати на увазі, що під правову охорону підпадає будь-який результат творчого пошуку, в тому числі й негативний, незалежно від його цінності.

3. Простір дії авторських і патентних прав – це територія України. Тобто авторські й патентні права мають територіальний характер, вони діють лише у межах України. Таким чином, патент, виданий патентним відомством України, дійсний тільки на території України. Для того, щоб захистити патентні права українського винахідника в іншій державі, треба цей самий винахід запатентувати саме в цій державі.

Що стосується авторського права, то воно поширюється і на твори, вперше оприлюднені за межами України, але після цього протягом 30 днів оприлюднені на території України.

4. Однакова дієздатність суб'єктів творчого процесу. Тобто, авторами будь-яких результатів творчої діяльності можуть бути як повнолітні громадяни, так і неповнолітні. Неповнолітні автори будь-яких творів літератури, мистецтва, об'єктів промислової власності мають такі самі права, що і їхні повнолітні колеги. Вони мають право на авторство, на ім'я, винагороду за використання їхніх творів чи об'єктів промислової власності та інші права й пільги.

5. Право авторства і право на ім'я виникає як у автора будь-якого твору літератури, науки і мистецтва, так і в автора винаходу чи будь-якого іншого об'єкта промислової власності. Кожен творець будь-якого результату творчої діяльності має право вважати себе автором свого винаходу чи іншого твору і вимагати цього від інших. Кожен з них має право випускати твір у світ або під власним іменем, або під псевдонімом, або анонімно. Автор об'єкта промислової власності має право просити, щоб його витвору було присвоєно його ім'я або яка-небудь спеціальна назва.

6. Право на винагороду і підстави для її виплати. Такою підставою відповідно до чинного законодавства є лише факт використання цього результату. За невикористаний твір чи винахід винагорода не виплачується, за винятком випадків, передбачених законом. Спільним є й те, що використання будь-якого результату творчої діяльності за загальним правилом може мати місце лише на підставі договору. Позадовірне використання таких об'єктів допускається лише у випадках, передбачених чинним законодавством.

7. Суб'єктом авторських і патентних прав може стати у випадках, визначених законодавством, держава. Так, після закінчення строку дії авторського права твір стає надбанням суспільства. Винахідник може передати виключне право на використання винаходу державі.

Відмінними факторами авторського й патентного права є такі:

1. Істотна відмінність у цивільно-правовому регулюванні цих відносин полягає передусім у різних об'єктах цих відносин. Об'єктом авторських відносин є продукти творчої діяльності гуманітарної сфери або духовної діяльності. Зокрема, це твори в галузі науки, літератури й мистецтва. Іншу групу об'єктів зазначених цивільно-правових відносин становлять об'єкти патентного права. Ці відносини регулюються патентним законодавством. Коло цивільно-правових відносин, що складаються у галузі науково-технічної діяльності, охоплює створення і використання винаходів, корисних моделей і промислових зразків.

2. Відмінність об'єктів зазначених цивільно-правових відносин зумовлює особливості правової охорони цих об'єктів. Об'єкти, що охороняються авторським правом, для одержання правової охорони не потребують здійснення будь-яких формальностей. Вони отримують правову охорону з моменту створення. На результати творчої духовної діяльності охоронні документи не видаються. Для одержання правової охорони таких результатів творчої діяльності досить надання їм певної матеріальної форми. Результати науково-технічної творчості мають бути втілені не просто в певну матеріальну форму, а й в установленому порядку визнані відповідним державним органом. Лише після виконання усіх необхідних процедур заявникам видаються охоронні документи у формі патентів.

3. Суттєва відмінність цивільно-правової охорони результатів духовної і науково-технічної творчості полягає також у тому, що строки дії авторського і патентного права різні. Варто відразу відзначити, що право авторства, право на ім'я, на недоторканність твору не обмежується будь-яким строком – вони охороняються вічно. Інші авторські

й патентні права обмежені певним строком дії. Так, авторське право діє протягом усього життя автора і 70 років після його смерті. Строк дії патентних прав для різних об'єктів промислової власності, встановлений чинним законодавством, різний. Строк дії патенту України на винахід становить 20 років, патенту на корисну модель – 10 років, патенту на промисловий зразок – 15 років від дати подання заявки до Державної служби інтелектуальної власності.

4. Відмітними є також етичні умови визнання об'єкта авторського або патентного права таким. Твір визнається об'єктом авторського права незалежно від його характеру, моральності, відповідності суспільним інтересам. Він може бути засуджений суспільством, підданий критичній оцінці, згідно з ЦК України він може бути визнаний таким, що не може бути опублікований, але це не означає, що він перестає бути об'єктом авторського права. Хоча тут потрібно відзначити, що автору такого твору належать не тільки відповідні права, але він також несе відповідальність за свій твір. У свою чергу правова охорона надається об'єкту патентного права, який не суперечить публічному порядку, принципам гуманності й моралі. Це пояснюється тим, що результати науково-технічного прогресу, які вступають у протиріччя із загальноприйнятими етичними нормами, можуть мати катастрофічні наслідки як для життя кожної окремої людини, так і для життя всього людства.

Висновок

У цьому розділі дано загальне уявлення про інтелектуальну власність та її особливості. Розглянуто історичний розвиток правової охорони інтелектуальної власності у світі та в Україні. Проаналізовано спільне й відмінне в авторському та патентному праві.

Контрольні питання

1. *Дайте визначення терміну «інтелектуальна власність».*
2. *Які етапи виділяють в еволюції правової охорони інтелектуальної власності?*
3. *Які основні особливості права інтелектуальної власності?*
4. *Охарактеризуйте еволюцію правової охорони інтелектуальної власності у світі.*
5. *Охарактеризуйте еволюцію правової охорони інтелектуальної власності в Україні.*
6. *У чому полягають спільні фактори цивільно-правового регулювання відносин в авторському і патентному праві?*
7. *Які особливості правової охорони об'єктів авторського і патентного права?*

2. СИСТЕМА ІНТЕЛЕКТУАЛЬНОЇ ВЛАСНОСТІ ТА ЇЇ СКЛАДОВІ

Навчальні цілі:

- уміти визначити вид і характеристику об'єктів інтелектуальної власності;
- уміти розрізняти способи управління майновими правами;
- знати, якими нормативними актами регулюються правовідносини в конкретній сфері інтелектуальної власності;
- знати структуру державного управління інтелектуальною власністю та вміти визначити орган, який вирішує конкретні питання, що виникають в процесі створення і використання об'єктів інтелектуальної власності.

Система інтелектуальної власності – це сукупність елементів (складових), кожен з яких являє собою підсистему, і які перебувають у безпосередньому зв'язку між собою. До складу системи інтелектуальної власності входять законодавчі акти України з питань інтелектуальної власності; міжнародні договори з питань інтелектуальної власності; об'єкти та суб'єкти інтелектуальної власності та державної системи управління інтелектуальною власністю.

2.1. Законодавство України та міжнародні договори у сфері інтелектуальної власності

Правовідносини у сфері інтелектуальної власності на території нашої держави регулюються окремими положеннями Конституції України (ст. 41, 54), нормами Цивільного кодексу України (книга четверта «Право інтелектуальної власності»), Кримінального, Митного кодексів України, Кодексу України про адміністративні правопорушення.

Крім того, діють 10 спеціальних законів у сфері інтелектуальної власності. Це Закони України: «Про охорону прав на винаходи і корисні моделі», «Про охорону прав на промислові зразки», «Про охорону прав на знаки для товарів і послуг», «Про охорону прав на сорти рослин», «Про охорону прав на зазначення походження товарів», «Про охорону прав на топографії інтегральних мікросхем», «Про авторське право і суміжні права», «Про захист від недобросовісної конкуренції», «Про розповсюдження примірників аудіовізуальних творів і фонограм», «Про особливості державного регулювання діяльності суб'єктів господарювання, пов'язаних з виробництвом, експортом, імпортом дисків для лазерних систем зчитування».

Крім законів, джерелами законодавства інституту інтелектуальної власності є підзаконні акти загального характеру, що видані Кабі-

нетом Міністрів України і центральними органами державної виконавчої влади, а також відомчі нормативні акти і локальні нормативні акти. Державним патентним відомством України було розроблено і прийнято близько ста підзаконних актів, що регулюють відносини у сфері набуття прав на об'єкти промислової власності.

Найважливішим джерелом законодавства інституту інтелектуальної власності є міжнародні договори й угоди. Статтею 5 Закону України «Про авторське і суміжні права» закріплено перевагу міжнародних договорів перед внутрішнім законодавством.

Україна – член Бернської конвенції з охорони літературних і художніх творів, Всесвітньої конвенції про авторське право, Конвенції з охорони інтересів виробників фонограм і організацій мовлення, Договору Всесвітньої організації інтелектуальної власності про виконання і фонограми та інших міжнародних договорів та угод. 24 вересня 1993 року було підписано Угоду про співробітництво у сфері авторського права і суміжних прав між одинадцятьма державами СНД. Ці угоди створюють правову базу для охорони прав українських авторів за кордоном, і закордонних авторів на території України.

Наступний крок на цьому шляху – це якнайскоріше приєднання України до таких міжнародних конвенцій і договорів як Локарнська угода про Міжнародну класифікацію промислових зразків 1968 р.; Страсбурзька угода про Міжнародну патентну класифікацію 1971 р.; Віденська угода про Міжнародну класифікацію зображувальних елементів знаків 1973 р.; Брюссельська конвенція про розповсюдження сигналів, що несуть програми, які передаються через супутники 1974 р.; Договір про міжнародну реєстрацію аудіовізуальних творів (RFT); Сінгапурський договір про право з торговельних марок 2006 р. та ряду інших багатосторонніх договорів.

2.2. Об'єкти права інтелектуальної власності

Об'єктом права інтелектуальної власності може бути тільки той творчий результат, що відповідає вимогам чинного законодавства.

Нижче наведено класифікацію об'єктів права інтелектуальної власності. Для зручності всі об'єкти поділено на три групи: об'єкти авторського права і суміжних прав, об'єкти промислової власності, нетрадиційні об'єкти інтелектуальної власності. У свою чергу об'єкти промислової власності поділяються на об'єкти патентного права і засоби індивідуалізації учасників цивільного обороту, товарів і послуг.



Відповідно до ЦК України і Закону України «Про авторське право і суміжні права» об'єктами авторського права є:

1) літературні та художні твори, зокрема:

- романи, поеми, статті та інші письмові твори;
- лекції, промови, проповіді та інші усні твори;
- драматичні, музично-драматичні твори, пантоміми, хореографічні, інші сценічні твори;
- музичні твори (з текстом або без тексту);
- аудіовізуальні твори;
- твори живопису, архітектури, скульптури та графіки;
- фотографічні твори;
- твори ужиткового мистецтва;
- ілюстрації, карти, плани, ескізи і пластичні твори, що стосуються географії, топографії, архітектури або науки;
- переклади, адаптації, аранжування та інші переробки літературних або художніх творів;
- збірники творів, якщо вони за добором або упорядкуванням їх складових частин є результатом інтелектуальної діяльності;

2) комп'ютерні програми;

3) компіляції даних (бази даних), якщо вони за доббором або упорядкуванням їх складових частин є результатом інтелектуальної діяльності;

4) інші твори.

Твір – це результат творчої праці, комплекс ідей, образів, поглядів тощо.

При цьому об'єктом авторського права може бути не будь-який твір, а лише той, що відповідає вимогам авторського права, тобто, має творчий характер і виражений у будь-якій об'єктивній формі. Форма вираження твору може бути усна, писемна, електронна, у вигляді звуко- чи відеозапису, зображення тощо. При цьому твір визнається об'єктом правової охорони незалежно від його завершеності, призначення, цінності, художнього рівня, а також змісту, способу чи форми його вираження. Для надання правової охорони не має значення, опублікований твір чи ні. Слід зауважити, що у творі захищається лише форма вираження, а не зміст, ідеї, теорії, концепції, процеси, методи тощо як такі. Тобто, виклад чужого твору іншими словами без дослівного збігу з текстом не буде порушенням авторського права на твір. Крім того, навіть коли твір за своїм змістом має анти-суспільний або аморальний характер, містить расистські вислови тощо він не перестає бути твором.

Об'єктом авторського права є не тільки твір загалом, а й частина твору, у тому числі його оригінальна назва, яка може бути використана самостійно.

Комп'ютерна програма – набір інструкцій у вигляді слів, цифр, кодів, схем, символів чи у будь-якому іншому вигляді, виражених у формі, придатній для зчитування комп'ютером, що приводять його у дію для досягнення певної мети або результату (це поняття охоплює як операційну систему, так і прикладну програму, виражені у вихідному або об'єктному кодах).

База даних (компіляція даних) – сукупність творів, даних або будь-якої іншої незалежної інформації у довільній формі, в тому числі – електронній, підбір і розташування складових частин якої та її упорядкування є результатом творчої праці, і складові частини якої є доступними індивідуально і можуть бути знайдені за допомогою спеціальної пошукової системи на основі електронних засобів (комп'ютера) чи інших засобів.

Відповідно до ЦК України і Закону України «Про авторське право і суміжні права» об'єктами суміжних прав без здійснення будь-яких

формальностей щодо цих об'єктів, незалежно від їх призначення, змісту, цінності тощо, а також способу чи форми їх вираження є: виконання, фонограми і відеограми, програми (передачі) організацій мовлення.

Виконання – це подання творів, фонограм, відеограм, виконань шляхом гри, декламації, співу, танцю як безпосередньо (у живому виконанні), так і за допомогою технічних засобів (телерадіомовлення, кабельного телебачення та ін.), а також показ кадрів аудіовізуального твору в їх послідовності (із звуковим супроводом або без нього).

Фонограма – звукозапис на відповідному носії (магнітній стрічці чи магнітному диску, грамофонній платівці, компакт-диску тощо) виконання або будь-яких звуків, крім звуків у формі запису, що входить до аудіовізуального твору. Фонограма є вихідним матеріалом для виготовлення її примірників (копій).

Відеограма – відеозапис на відповідному матеріальному носії (магнітній стрічці, магнітному диску, компакт-диску тощо) виконання або будь-яких рухомих зображень (із звуковим супроводом чи без нього), крім зображень у вигляді запису, що входить до аудіовізуального твору. Відеограма є вихідним матеріалом для виготовлення її копій.

Передача (програма) організації мовлення – це продукт творчої діяльності, створений самою організацією ефірного або кабельного мовлення чи на її замовлення за рахунок її коштів іншою організацією.

Об'єкти промислової власності поділяються на об'єкти патентного права і засоби індивідуалізації учасників цивільного обороту, товарів і послуг. До об'єктів патентного права належать: винаходи, корисні моделі і промислові зразки – ті об'єкти, які захищаються патентами. До засобів індивідуалізації учасників цивільного обороту, товарів і послуг відносяться: торговельні марки (знаки для товарів і послуг), географічні зазначення і фірмові найменування.

Винахід – це результат інтелектуальної діяльності людини в будь-якій сфері технології, що відповідає умовам патентоздатності.

Об'єктом винаходу може бути:

- продукт (пристрій, речовина, штам мікроорганізму, культура клітин рослини і тварини тощо);
- спосіб;
- застосування раніше відомого продукту чи способу за новим призначенням.

Згідно з Правилами складання і подання заявки на винахід та заявки на корисну модель для характеристики об'єкта винаходу

«пристрій» використовують, зокрема, такі ознаки: наявність конструктивних елементів; наявність зв'язків між елементами; взаємне розташування елементів; форму виконання елементів або пристрою в цілому; форму виконання зв'язків між елементами; параметри та інші характеристики елементів та їх взаємозв'язок; матеріал, з якого виготовлено елементи або пристрій в цілому, середовище, що виконує функцію елемента, та інші характеристики.

Під **«речовиною»** зазвичай розуміють індивідуальні хімічні сполуки (до яких також умовно належать високомолекулярні сполуки та об'єкти генної інженерії); композиції (сполуки, суміші, розчини, сплави тощо) та продукти ядерного перетворення.

Для характеристики об'єкта винаходу **«спосіб»** використовують, зокрема, такі ознаки: наявність дії або сукупності дій; порядок виконання таких дій у часі (попередньо, одночасно, у різних поєднаннях тощо); умови виконання дій: режим, використання речовин (вихідної сировини, реагентів, каталізаторів тощо), пристроїв (пристосувань, інструментів, обладнання тощо), штамів мікроорганізмів, культур клітин рослин чи тварин.

Для характеристики об'єкта винаходу **«застосування раніше відомого продукту чи способу за новим призначенням»** використовують такі ознаки: коротка характеристика застосовуваного об'єкта, достатня для його ідентифікації; встановлення нового призначення цього об'єкта.

Корисна модель – це нове і промислово придатне конструктивне виконання пристрою. Відповідно до Закону України «Про охорону прав на винаходи і корисні моделі» об'єктом корисної моделі може бути те саме, що й об'єкт винаходу, тобто продукт, спосіб і застосування раніше відомого продукту чи способу за новим призначенням. Але зазвичай як корисні моделі патентуються лише пристрої, а для характеристики корисної моделі використовують ті самі ознаки, що й для об'єкта винаходу «пристрій». Корисні моделі відрізняються від винаходів, головним чином, двома аспектами: по-перше, для корисної моделі не вимагається винахідницький рівень; по-друге, максимальний строк охорони, передбачений законодавством, менший за строк охорони винаходів.

Промисловий зразок – це нове конструктивне рішення виробу, що визначає його зовнішній вигляд, придатне для відтворення промисловим способом, тобто це результат творчої діяльності людини у галузі художнього конструювання. Об'єктом промислового зразка мо-

же бути форма, малюнок чи розфарбування або їх поєднання, які визначають зовнішній вигляд промислового виробу і призначені для задоволення естетичних та ергономічних потреб. Промислові зразки можуть бути об'ємними, площинними або комбінованими.

Промислові зразки присутні у широкому асортименті творів та виробів ремеслової творчості – від приладів і медичного обладнання до годинників, ювелірних виробів та інших предметів розкоші; від кухонного начиння і побутових електроприладів до транспортних засобів та архітектурних об'єктів, від малюнків на тканині до предметів дозвілля. Промисловий зразок головним чином має естетичну природу, він не припускає охорону будь-яких технічних особливостей виробу, частиною якого він є. За рахунок використання промислових зразків виріб набуває зовнішньої та споживчої привабливості, тому як результат відбувається підвищення його комерційної вартості та вірогідність реалізації на споживчому ринку.

До засобів індивідуалізації учасників цивільного обороту, товарів і послуг відносяться: торговельна марка, географічне зазначення і комерційне (фірмове) найменування.

Знак для товарів і послуг (торговельна марка, товарний знак) – це будь-яке позначення або будь-яка комбінація позначень, які придатні для вирізнення товарів (послуг), що виробляються (надаються) однією особою, від товарів (послуг), що виробляються (надаються) іншими особами. Такими позначеннями можуть бути, зокрема, слова, літери, цифри, зображувальні елементи, комбінації кольорів.

Географічне зазначення (зазначення походження товару) – це назва географічного місця, яке вживається для позначення товару, що походить з цього географічного місця та має певні якості, репутацію або інші характеристики, в основному зумовлені характерними для даного географічного місця природними умовами чи людським фактором або їх поєднанням.

Концепція географічного зазначення є більш широкою, ніж найменування місця походження. Оскільки особливі якості товару залежать від географічної території, де виробляється товар, існує особливий «зв'язок» між товарами і місцем, де вони були вироблені. Тому, географічні зазначення розглядаються споживачами як показник якості товарів.

Комерційне (фірмове) найменування – це назва або ім'я, під якими підприємець виступає в цивільному обороті і дає можливість

вирізнити одну особу з-поміж інших. Комерційне (фірмове) найменування може бути частиною торговельної марки.

Окрім названих, є також багато інших об'єктів інтелектуальної власності, які принципово відрізняються від вищенаведених і один від одного. Тому їх доцільно виділити в окрему групу нетрадиційних об'єктів, коротка характеристика яких подається далі.

Сорт рослин – окрема група рослин (клон, лінія, гібрид першого покоління, популяція) в рамках нижчого з відомих ботанічних таксонів.

Порода тварин – створена внаслідок цілеспрямованої творчої діяльності група племінних тварин (порода, породний тип, лінія, сім'я тощо), яка має нові високі генетичні ознаки, що стійко передаються їх потомкам.

Компонування (топографія) інтегральної мікросхеми – зафіксоване на матеріальному носії просторово-геометричне розміщення сукупності елементів інтегральної мікросхеми та з'єднань між ними.

Інтегральна мікросхема (ІМС) – мікроелектронний виріб кінцевої або проміжної форми, призначений для виконання функцій електронної схеми, елементи і з'єднання якого неподільно сформовані в об'ємі і (або) на поверхні матеріалу, що становить основу такого виробу, незалежно від способу його виготовлення.

Комерційна таємниця – інформація, яка є секретною в тому розумінні, що вона в цілому чи в певній формі та сукупності її складових невідома та не легкодоступна для осіб, які звичайно мають справу з видом інформації, до якого вона належить, у зв'язку з цим має комерційну цінність та була предметом адекватних існуючим обставинам заходів щодо збереження її секретності, вжитих особою, яка законно контролює цю інформацію.

Досить схожий, але більш наближений до виробництва зміст має поняття секрету виробництва або ноу-хау.

Ноу-хау – це конфіденційні знання, що містять відомості технічного, економічного, адміністративного, фінансового характеру, використання яких забезпечує певні переваги особі, що їх одержала.

Наукове відкриття – встановлення невідомих раніше, але об'єктивно існуючих закономірностей, властивостей та явищ матеріального світу, які вносять докорінні зміни у рівень наукового пізнання.

Раціоналізаторська пропозиція – визнана юридичною особою пропозиція, яка містить технологічне (технічне) або організаційне рішення у будь-якій сфері її діяльності.

2.3. Суб'єкти права інтелектуальної власності

Суб'єктами права інтелектуальної власності є автор (творець) об'єкта права інтелектуальної власності та інші особи, яким належать ці права. Результат інтелектуальної та творчої діяльності людини може бути створений лише фізичною особою. Визнання особи творцем (автором) об'єкта права інтелектуальної власності не залежить від обсягу її дієздатності. Фізичні особи, які не мають повної цивільної дієздатності, є носіями особистих немайнових прав інтелектуальної власності. Здійснення майнових прав інтелектуальної власності від імені таких осіб та в їх інтересах реалізують їх законні представники (батьки, усиновителі, піклувальники, опікуни). Суб'єктом права може бути будь-яка людина незалежно від громадянства, постійного місця проживання, роду занять, віку і навіть психічного стану.

За різними критеріями суб'єктів права інтелектуальної власності можна поділити на такі групи: 1) первинні й вторинні; 2) фізичні та юридичні особи; 3) за специфікою об'єктів права інтелектуальної власності; 4) за типами діяльності у сфері інтелектуальної власності.

За порядком набуття права інтелектуальної власності всіх суб'єктів цього права поділяють на первинних та вторинних. До первинних належать такі суб'єкти, що набули право інтелектуальної власності в результаті створення або державної реєстрації прав на об'єкт права інтелектуальної власності, – це творці (автори), за якими законодавець на загальних засадах закріплює і визнає весь обсяг особистих немайнових і майнових прав інтелектуальної власності. До вторинних належать суб'єкти, які набувають майнові, а у деяких випадках й частину немайнових прав за законом або договором і при цьому самі нічого не створюють. Це можуть бути як фізичні особи, що набувають права інтелектуальної власності за заповітом чи законом, так і юридичні особи, які набувають права інтелектуальної власності за договором чи на підставі державної реєстрації, а також організації, що керують майновими правами творців на колективній основі. Слід сказати, що організації, які керують майновими правами автора на колективній основі, не є власниками авторських прав. У відносинах із третіми особами вони виступають як представники авторів і діють від їх імені в їх інтересах.

Виходячи із специфіки об'єкта прав інтелектуальної власності, виділяють таких суб'єктів: авторського права, суміжних прав, права

інтелектуальної власності на наукові відкриття, на сорти рослин, на породи тварин, на комерційне (фірмове) найменування, на географічне зазначення, на торговельну марку; на промисловий зразок тощо.

Суб'єктами авторського права можуть бути видавництва, театри, кіностудії та інші організації, які займаються використанням творів.

Суб'єктами права на винаходи, корисні моделі, промислові зразки є автори або фізичні чи юридичні особи, до яких право авторів перейшло за договором чи заповітом.

Суб'єктами права на торговельні марки, зазначення походження товарів можуть бути юридичні особи, якщо вони здійснюють підприємницьку діяльність.

Суб'єктом правовідносин, що виникають у процесі створення і використання сортів рослин, може бути будь-яка юридична або фізична особа.

Суб'єктами права інтелектуальної власності на раціоналізаторську пропозицію є її автор та юридична особа, якій ця пропозиція подана.

Суб'єкти права на комерційну таємницю (ноу-хау) – це фізичні або юридичні особи, які займаються підприємницькою діяльністю.

Залежно від роду діяльності у сфері інтелектуальної власності виділяють таких суб'єктів права інтелектуальної власності: автори, виконавці, виробники фонограм, виробники відеограм тощо.

Авторами (творцями) визнаються особи, творчою працею яких створено твір. Авторами визнаються не тільки творці оригінальних творів, але й похідних (залежних), таких як переклади, переробки, копії творів мистецтва тощо.

Твір може бути створений не тільки одним автором, а й двома або кількома – співавторами.

Розрізняють два види **співавторства**:

- 1) нероздільне – коли неможливо виділити працю кожного співавтора (воно переважно властиве науково-технічній діяльності);
- 2) роздільне – коли складові частини чітко визначені, й відомо, хто із співавторів створив певну частину твору.

При роздільному співавторстві кожен із співавторів зберігає авторське право на свою частину, водночас він є співавтором твору в цілому. При нероздільному співавторстві об'єкт спільної праці може використовуватися лише за спільною угодою всіх співавторів. Проте право на використання твору або право на подання заявки на об'єкт промислової власності належить усім співавторам, якщо інше не передбачається угодою між ними. Винагорода за використання об'єкта

інтелектуальної власності належить усім співавторам у рівних частках, якщо інше не передбачене угодою між ними.

Для визнання співавторства необхідні такі умови:

- творчий результат має бути єдиним цілим;
- спільна праця обох співавторів повинна бути творчою;
- має бути угода про спільну працю в усній або письмовій формі;
- співавторство має бути добровільним.

Співавторством є також авторське право на *інтерв'ю*. Співавторами інтерв'ю вважаються особа, яка дала інтерв'ю, та особа, яка його взяла. Опублікування запису інтерв'ю допускається лише за згодою особи, яка дала інтерв'ю.

Існує відмінність між співавторством і наявністю кількох авторів. Наприклад, коли текст або хореографію додають до музичного твору або музику – до віршованого тексту, то в такому разі балет, опера, пісня будуть мати кілька авторів, а не співавторів.

Виконавець – актор (театру, кіно тощо), співак, музикант, танцюрист або інша особа, яка виконує роль, співає, читає, декламує, грає на музичному інструменті, танцює або будь-яким іншим способом виконує твори літератури, мистецтва чи твори народної творчості, циркові, естрадні, лялькові номери, пантоміми тощо, а також диригент музичних і музично-драматичних творів.

Виробник відеограми – фізична або юридична особа, яка взяла на себе ініціативу і несе відповідальність за перший відеозапис виконання або будь-яких рухомих зображень (як із звуковим супроводом, так і без нього).

Виробник фонограми – фізична або юридична особа, яка взяла на себе ініціативу і несе відповідальність за перший звукозапис виконання або будь-яких звуків.

2.4. Управління майновими правами суб'єктів інтелектуальної власності

Суб'єкти інтелектуальної власності можуть управляти своїми правами: особисто, через свого повіреного, через організацію колективного управління.

Сучасний ринок інтелектуальної власності багатогранний і складний. Будь-які цивільно-правові операції з об'єктом інтелектуальної власності тривалі, дорогі й копіткі. Сам автор далеко не завжди може передбачити наслідки тієї чи іншої угоди. Ліцензійні договори

досить складні за своїм змістом, тому автор об'єкта інтелектуальної власності може не знати про ті чи інші елементи, нюанси, які необхідно включити у договір. Управління майновими правами суб'єктів інтелектуальної власності потребує спеціального професійного підходу.

Уже сам процес оформлення прав на той чи інший об'єкт інтелектуальної власності часто буває просто не доступний його автору. Він не завжди може правильно і грамотно оформити заявку на видачу патенту. Заявникам доводиться звертатися по допомогу до фахівців. Для надання необхідної професійної допомоги авторам творів і науково-технічних досягнень уже давно почали з'являтися відповідні фахівці.

Суб'єкт авторського права і (або) суміжних прав може доручити управління своїми майновими правами повіреному на підставі укладеного з ним договору-доручення. Здійснюючи управління майновими правами, ця особа діє у межах повноважень, переданих їй суб'єктом авторського права і (або) суміжних прав.

Патентний повірений – це представник у справах інтелектуальної власності, який надає фізичним та юридичним особам допомогу: послуги, пов'язані з охороною прав на об'єкти промислової власності, представляє їх інтереси перед Державною службою інтелектуальної власності, а також судовими органами, кредитними установами, а також у відносинах з іншими фізичними та юридичними особами.

За чинним законодавством саме через патентних повірених здійснюється патентування вітчизняних об'єктів промислової власності за кордоном і патентування іноземних об'єктів в Україні.

Пізніше фахівці у галузі управління авторськими правами і (або) суміжними правами почали об'єднуватися у спеціалізовані організації і розмежовувалися між собою за характером послуг, які вони надавали творцям нового. Так виникла сфера діяльності, яку стали називати колективним управлінням майновими правами авторів.

Організації колективного управління повинні виконувати від імені суб'єктів авторського права і (або) суміжних прав на підставі отриманих повноважень такі функції:

- погоджувати з особами, які використовують об'єкти авторського права і (або) суміжних прав, розмір винагороди під час укладання договору;

- укладати договори про використання прав, переданих в управління;

- збирати, розподіляти і виплачувати зібрану винагороду за використання об'єктів авторського права і (або) суміжних прав

суб'єктам авторського права і (або) суміжних прав, правами яких вони управляють, а також іншим суб'єктам прав відповідно до Закону України «Про авторське право і суміжні права»;

– вчиняти інші дії, передбачені законодавством, необхідні для захисту прав, управління якими здійснює організація, в тому числі звертатися до суду за захистом прав суб'єктів авторського права і (або) суміжних прав відповідно до статутних повноважень і доручення цих суб'єктів.

Особливістю договору організації колективного управління з автором, є те, що він має публічний характер, тобто автору не можна відмовити в укладанні договору, якщо управління правами належить до статутної діяльності організації, тобто цей документ вважається договором приєднання. У конкретного автора є тільки можливість прийняти встановлені для всіх однакові умови або відмовитися від укладання договору взагалі. Такі самі особливості мають і договори організацій колективного управління з користувачами творів.

Суб'єкти авторського права і (або) суміжних прав, які не передали організаціям колективного управління повноважень на управління своїми правами, в тому числі повноважень на збирання винагороди, мають право вимагати від організацій колективного управління, які таку винагороду за використання їхніх творів і об'єктів суміжних прав зібрали, виплати цієї винагороди. Вони також можуть вимагати вилучення своїх творів та об'єктів суміжних прав із дозволів на використання, які надаються організаціями колективного управління шляхом укладання договорів з особами, що використовують ці об'єкти.

Основною організацією в Україні, яка здійснює колективне управління майновими правами, є Українське агентство з авторських та суміжних прав (ДП УААСП). Ця організація має спеціальні підрозділи, працівники яких обробляють звіти користувачів, розподіляють і виплачують зібрану винагороду.

2.5. Державна система правової охорони та управління інтелектуальною власністю

В Україні сформовано розгалужену організаційну структуру органів, які прямо чи опосередковано забезпечують державне управління інтелектуальною власністю. Верховна Рада України як законодавчий орган має в своєму складі Комітет з питань науки і освіти, при якому створено підкомітет з питань інтелектуальної власності. У

структурі судової гілки влади, а саме, в судах загальної юрисдикції та в спеціалізованих судах, запроваджено спеціалізацію суддів у сфері інтелектуальної власності. Так, у 2000 р. була сформована Судова палата Вищого господарського суду України з розгляду справ у господарських спорах, пов'язаних із захистом права на об'єкти інтелектуальної власності, а також були створені відповідні колегії у складі місцевих та апеляційних господарських судів.

Безпосереднє керівництво системою державного управління питаннями інтелектуальної власності здійснює Міністерство освіти і науки, молоді та спорту України. Виконання конкретних функцій у цій сфері міністерство доручило *Державній службі інтелектуальної власності* – в подальшому *Установа*. Державна служба уповноважена представляти, реєструвати і підтримувати на території України права на винаходи, корисні моделі, промислові зразки, торговельні марки, географічні зазначення, топографії інтегральних мікросхем, а також здійснювати реєстрацію об'єктів авторського права, зокрема, творів науки, літератури і мистецтва, комп'ютерних програм, баз даних тощо. Основні завдання служби формулюються таким чином: участь у забезпеченні реалізації державної політики у сфері інтелектуальної власності; прогнозування та визначення перспектив і напрямів розвитку у сфері інтелектуальної власності; розробка нормативно-правової бази функціонування державної системи охорони інтелектуальної власності; організаційне забезпечення охорони прав на об'єкти інтелектуальної власності. Цей заклад також удосконалює міжнародне співробітництво у цій сфері, забезпечує умови для введення об'єктів інтелектуальної власності в господарський оборот, підготовки та підвищення кваліфікації фахівців у сфері інтелектуальної власності, взаємодії з громадськими організаціями тощо.

До сфери управління Державної служби інтелектуальної власності включено: Український інститут промислової власності, Українське агентство з авторських і суміжних прав (ДП УААСП), Інститут інтелектуальної власності Одеської національної юридичної академії в м. Києві, державне підприємство «Інтелзахист». У структурі служби є також підрозділ державних інспекторів з питань інтелектуальної власності. Нижче подано коротку характеристику перелічених закладів.

Український інститут промислової власності – Укрпатент. Він є основною організацією, яка здійснює правову охорону промислової власності і виконує такі функції:

– приймання заявок на видачу охоронних документів на об'єкти промислової власності;

- проведення експертизи цих заявок на відповідність їх умовам надання правової охорони;
- забезпечення державної реєстрації об'єктів промислової власності, змін їх правового статусу та здійснення офіційних публікацій відповідних відомостей;
- здійснення державної реєстрації договорів про передачу права власності на об'єкти промислової власності, що охороняються в Україні, та договорів про видачу дозволу (ліцензійних договорів) на їх використання;
- інформаційне забезпечення функціонування державної системи охорони промислової власності;
- забезпечення фізичних та юридичних осіб інформацією про об'єкти промислової власності;
- формування фондів національної патентної документації в органах державної системи науково-технічної інформації України та ін.

Таким чином, Укрпатент здійснює прийом та експертизу заявок на об'єкти промислової власності, а охоронний документ – патент або свідоцтво – видає Державна служба інтелектуальної власності.

Укрпатент має філію – **Український центр інноватики та патентно-інформаційних послуг**. Центр за певну плату виконує на замовлення такі види послуг:

- складає комплект документів для подання заявки на одержання правової охорони об'єкта промислової власності в Україні та за її межами;
- дає відповіді на запити експертизи за поданими заявками;
- надає допомогу в дотриманні інтересів і прав власників при складанні договорів про передачу прав на об'єкти промислової власності, ліцензійних договорів на їх використання тощо.

У складі Центру функціонує **Фонд патентної документації громадського користування**, в якому зберігаються і постійно поповнюються патентною інформацією і документацією провідних промислових країн світу на паперових та електронних носіях.

Державне підприємство Українське агентство з авторських і суміжних прав (ДП УААСП) – провводить діяльність за такими основними напрямками: облік авторів та їх творів; збір авторської винагороди та її розподіл; міжнародна співпраця; юридична діяльність. Кожне з цих напрямків веде відповідне управління.

Управління обліку авторів займається реєстрацією творів авторів (драматичних, музично-драматичних, літературних, музичних з

текстом чи без тексту, хореографічних, образотворчих), укладає договори про управління правами автора на колективній основі, вираховує авторську винагороду для кожного автора з коштів, які надходять до ДП УААСП від користувачів авторських творів.

Управління зборів авторської винагороди займається укладанням ліцензійних договорів з різноманітними видами користувачів на правомірне використання всіх видів публічного виконання творів авторів та на відтворення цих творів авторів шляхом різних видів запису.

Управління міжнародних зв'язків займається питанням співпраці з іноземними авторсько-правовими організаціями та міжнародними організаціями сфери захисту прав інтелектуальної власності.

Інститут інтелектуальної власності Одеської національної юридичної академії в м. Києві виконує функцію підготовки, перепідготовки та підвищення кваліфікації фахівців у сфері інтелектуальної власності. Він готує спеціалістів і магістрів зі спеціальності «Інтелектуальна власність», а також підвищує кваліфікацію патентних повірених, патентознавців, професійних оцінювачів прав на об'єкти інтелектуальної власності, державних службовців, викладачів тощо.

Державне підприємство «Інтелзахист» створено з метою удосконалення організації видачі контрольних марок для маркування примірників аудіовізуальних творів, комп'ютерних програм і баз даних, а також посилення захисту прав у сфері інтелектуальної власності, причому більшою мірою – суміжних прав.

Державні інспектори з питань інтелектуальної власності – це повноважні представники Державної служби інтелектуальної власності у регіонах України, діяльність яких регламентується «Положенням про державного інспектора з питань інтелектуальної власності» від 17 травня 2002 р.

Основним завданням державного інспектора з питань інтелектуальної власності є здійснення державного контролю за дотриманням суб'єктами господарювання незалежно від форм власності вимог законодавства у сфері інтелектуальної власності, а також у сфері виробництва, експорту, імпорту дисків для лазерних систем зчитування.

З метою виконання цих завдань державний інспектор має право:

1) перевіряти у суб'єктів господарювання наявність дозволу на використання об'єктів права інтелектуальної власності на будь-якій стадії їх виробництва, розповсюдження чи використання;

2) вимагати від суб'єктів господарювання пред'явлення будь-якого реєстраційного документа про створення підприємства або ліцензії на експлуатацію приміщень;

3) вимагати від суб'єктів господарювання пред'явлення будь-якого диску, матриці або документів звітності (в тому числі всієї звітності), зберігання і ведення яких передбачається законодавством, у тому числі будь-якої ліцензії або іншого документа, що підтверджує право суб'єкта господарювання на відтворення на диску або матриці будь-якого матеріалу, захищеного правами інтелектуальної власності;

4) оглядати й вилучати з метою вивчення на необхідний термін, а також досліджувати і копіювати будь-які ліцензії, диски, матриці, книги, документи звітності та інші необхідні документи;

5) вилучати і затримувати на необхідний термін будь-які диски або матриці, знайдені в ліцензійних приміщеннях, які на думку державного інспектора, могли бути виготовлені або відтворенні з порушенням вимог законодавства, пов'язаного із захистом прав інтелектуальної власності;

б) перевіряти носії об'єктів інтелектуальної власності, технологічні процеси, господарські операції, пов'язані з їх виготовленням та використанням.

До структури органів державної системи правової охорони інтелектуальної власності слід також віднести мережу недержавних громадських організацій і творчих спілок, які тісно співпрацюють з Державною службою інтелектуальної власності.

Зокрема, до громадських організацій належать: Всеукраїнська асоціація авторських і суміжних прав; Всеукраїнська асоціація патентних повірених; Всеукраїнська асоціація інтелектуальної власності; Товариство винахідників і раціоналізаторів України; Українська асоціація власників товарних знаків України та ін. Нижче подано коротку характеристику перелічених організацій.

Всеукраїнська асоціація патентних повірених об'єднує діяльність представників у справах інтелектуальної власності.

Всеукраїнська асоціація інтелектуальної власності сприяє доведенню основних проблем, що існують у сфері інтелектуальної власності, до відома законодавчої та виконавчої влади.

Товариство винахідників і раціоналізаторів України займається популяризацією винахідницької діяльності, надає винахідникам і раціоналізаторам допомогу в їх діяльності.

Українська асоціація власників товарних знаків України опікується інтересами осіб, які володіють засобами індивідуалізації учасників цивільного обороту, товарів і послуг.

Творчі спілки, які діють в Україні: Національна спілка письменників України, Національна спілка композиторів України, Національ-

на спілка художників України, Національна спілка журналістів України, Національна спілка архітекторів України, Національна спілка театральних діячів України, Національна спілка кінематографістів України, Національна спілка майстрів народного мистецтва України, Спілка фотохудожників України, Спілка дизайнерів України, Всеукраїнська спілка кобзарів, Спілка рекламистів України, Всеукраїнська музична спілка, Український фонд культури, Національна ліга українських композиторів.

У зону уваги творчих спілок входять такі напрями: творча діяльність у галузі культури і мистецтва; розвиток національної культури і мистецтва; проведення культурно-мистецьких заходів, організація творчих конкурсів, виставок, фестивалів тощо. Творчі спілки зобов'язані також створювати належні умови для творчої праці, організувати підвищення професійного рівня членів творчої спілки, виховувати творчу молодь.

Висновок

У цьому розділі дається загальне уявлення про інтелектуальну власність, її історичний розвиток і сучасне значення. Розглянуто систему інтелектуальної власності та її складові (об'єкти інтелектуальної власності з їх короткою характеристикою, а також суб'єкти правових відносин у різних сферах інтелектуальної власності). Охарактеризовано структуру державного управління інтелектуальною власністю. Наведено способи управління правами інтелектуальної власності та функції організацій колективного управління.

Контрольні питання

1. *Перерахуйте об'єкти права промислової власності.*
2. *Перерахуйте нетрадиційні об'єкти інтелектуальної власності.*
3. *Яка ієрархія законодавчих актів з інтелектуальної власності?*
4. *Які органи здійснюють держане управління інтелектуальною власністю в Україні?*
5. *Які основні завдання стоять перед державними інспекторами з питань інтелектуальної власності?*
6. *Які цілі ставлять перед собою країни, створюючи системи охорони інтелектуальної власності?*
7. *Перерахуйте основні об'єкти авторського права.*
8. *На які об'єкти інтелектуальної власності не поширюються авторські права?*
9. *Охарактеризуйте основні суб'єкти права інтелектуальної власності.*
10. *Які функції виконують організації колективного управління?*

3. ПРАВОВА ОХОРОНА ІНТЕЛЕКТУАЛЬНОЇ ВЛАСНОСТІ

Навчальні цілі:

- знати принципи правової охорони об'єктів авторського права і суміжних прав, промислової власності, нетрадиційних об'єктів інтелектуальної власності;
- уміти визначити об'єкти, що не можуть одержати правову охорону засобами законодавства про інтелектуальну власність.

3.1. Поняття правової охорони інтелектуальної власності, мета і принципи її здійснення

Будь-яка власність завжди має потребу в охороні, в тому числі і власність інтелектуальна. Способи охорони прав інтелектуальної власності відрізняються від способів охорони матеріальних об'єктів. Основним способом охорони об'єктів права інтелектуальної власності є видача охоронного документа – патенту чи свідоцтва на об'єкт права інтелектуальної власності, що охороняється.

Охорона інтелектуальної власності, яка забезпечується законами України, сприяє збільшенню кількості винаходів і раціоналізаторських пропозицій, зростанню інвестицій, розвитку науково-дослідної діяльності, що позитивно впливає на розвиток технічного прогресу, поліпшення якості промислової продукції, підвищує культурний рівень громадян. Завданням правової охорони інтелектуальної власності є присвоєння особистих немайнових та майнових прав, що закріплюється видачею охоронного документа та сприяння використанню об'єкта права інтелектуальної власності відповідним суб'єктом права самостійно з одержанням переваг над конкурентами чи шляхом дозволу третім особам використовувати об'єкт права інтелектуальної власності за винагороду.

Основними принципами правової охорони є такі: охороноздатність (об'єкт правової охорони має відповідати встановленим законом вимогам, наприклад корисна модель відповідає умовам патентоздатності, якщо вона є новою і промислово придатною); визнання за власником виключного права на об'єкт права інтелектуальної власності; додержання прав правовласників, а також безпосередніх творців (авторів, винахідників); дотримання балансу інтересів правовласників і суспільства шляхом обмеження монополії на об'єкт права інтелектуальної власності, наприклад, шляхом встановлення прийнятного строку дії охоронного документа.

Державна система правової охорони інтелектуальної власності включає Державну службу інтелектуальної власності та низку експертних, наукових, освітніх, інформаційних та інших державних закладів відповідної спеціалізації, які входять до сфери його підпорядкування.

3.2. Охорона об'єктів авторського права і суміжних прав

Немайнові та майнові права власників авторського права і суміжних прав охороняються нормами Конституції України, Цивільного кодексу України, Закону України «Про авторське право і суміжні права», а також низкою підзаконних нормативних актів.

3.2.1. Охорона об'єктів авторського права

Здійснення авторських прав в Україні не вимагає виконання будь-яких формальностей, у тому числі і щодо здійснення державної реєстрації таких прав. Авторське право виникає з моменту створення твору. Охорона авторських прав в Україні діє протягом усього життя автора і 70 років після його смерті. Відлік починається з 1 січня року, наступного за роком смерті автора чи останнього із співавторів. Охорона немайнових прав авторів здійснюється безстроково. Окремими нормами ЦК України регламентується також охорона прав автора на недоторканність твору, а також на плату за використання його твору.

Реєстрація авторських прав на твори здійснюється авторами у Державній службі інтелектуальної власності. Охоронним документом в таких випадках є свідоцтво про авторське право на оприлюднений твір. Заявка на реєстрацію твору може подаватися автором у будь-який час протягом дії строку охорони авторського права, яке здійснює його державну реєстрацію і періодично видає каталоги всіх реєстрацій.

Об'єктом правової охорони авторських прав є твори незалежно від їх завершеності, призначення, цінності тощо, а також способу чи форми їх вираження.

Визначають такі критерії охороноздатності об'єктів авторського права на твори: 1) оригінальність чи новизна, що можуть визначатись як у змісті твору, так і в його формі; 2) об'єктивна висловленість (а не задум), тобто наявність об'єктивної форми; а для творів,

що будуть опубліковані також: а) відповідність публічному порядку, принципам гуманності й моралі; б) відсутність інформації, що містить комерційну таємницю чи може бути використана на шкоду інтересам держави.

Існує декілька форм правової охорони об'єктів авторського права, які не реєструються, а саме: 1) застосування уніфікованого способу сповіщення про майнові права власності на твір – використання носієм таких прав знака охорони авторського права, що міститься на кожному примірнику такого твору і складається з таких елементів: а) латинської літери «с», обведеної колом; б) імені (найменування) особи, яка має право інтелектуальної власності на твір; в) року першого опублікування твору; 2) здійснення правової охорони за договором.

3.2.2. Охорона суміжних прав

Охорона суміжних прав здійснюється без завдання шкоди охороні творів авторським правом. Чинне законодавство України охороняє права виконавців, виробників фонограм і відеограм та програми (передачі) організацій мовлення. Виконавці здійснюють свої права за умови дотримання прав авторів творів, що ними виконуються. Виробники фонограм і відеограм та програми (передачі) організації мовлення мають дотримуватись прав авторів і виконавців.

Чинне законодавство не вимагає виконання будь-яких формальностей для оформлення суміжних прав. Особисті немайнові права виконавців охороняються безстроково. Майнові права виконавців, виробників фонограм і відеограм, а також програми (передачі) організації мовлення охороняються 50 років, відлік цього строку, як правило ведеться з 1 січня року, наступного за роком здійснення першого запису виконання або програми, опублікування фонограми або відеограми.

Способи охорони суміжних прав такі: 1) використання суб'єктом суміжних прав у фонограмах, відеограмах, їх примірниках чи на упаковці, а також під час здійснення програми (передачі) організації мовлення спеціального знаку охорони суміжних прав, який складається з трьох елементів: а) латинської літери «Р», обведеної колом; б) імені (найменування) осіб, які є суб'єктами суміжних прав на конкретні фонограми, відеограми, програми (передачі) організації мовлення; в) рік першої публікації фонограми, відеограми, першого здійснення виконання, першого здійснення програми (передачі) організації мовлення; 2) здійснення правової охорони за договором.

3.3. Охорона прав на об'єкти промислової власності

Охорона прав на об'єкти промислової власності регламентується ЦК України та законами України: «Про охорону прав на промислові зразки», «Про охорону прав на винаходи і корисні моделі», «Про охорону прав на знаки для товарів і послуг», «Про охорону прав на зазначення походження товарів», а також рядом підзаконних нормативних актів – постанов Кабінету Міністрів, положень, правил, інструкцій.

Право на винахід, корисну модель та промисловий зразок засвідчується патентом. Право на знак для товарів і послуг (торговельну марку) та зазначення походження товарів (географічне зазначення) підтверджується свідоцтвом.

Патент – це техніко-юридичний документ, що видається заявнику на винахід, корисну модель чи промисловий зразок, який відповідає умовам патентоздатності та підтверджує авторство, пріоритет і право власності на вказані об'єкти промислової власності. Власнику патенту гарантується охорона конкретного об'єкта промислової власності на обмежений законом строк, а саме: на винахід – 20 років; корисну модель – 10 років, промисловий зразок – 15 років (більш детально строки охорони розглянуто у відповідному розділі).

Свідоцтво на об'єкти інтелектуальної власності – юридичний документ, що видається заявнику на знак для товарів і послуг (торговельну марку) та зазначення походження товару (географічне зазначення), що відповідають критеріям охороздатності й підтверджує пріоритет і право власності на вказані засоби індивідуалізації учасників цивільного обороту товарів і послуг. Власнику свідоцтва на знак для товарів і послуг чи на зазначення походження товарів надається охорона протягом 10-ти річного строку, який може бути продовжений ще на 10 років після закінчення попереднього строку. При цьому для географічного зазначення умовою продовження строку дії свідоцтва є збереження характеристик товару (послуги) позначених цим зазначенням.

Для оформлення прав на винаходи, корисні моделі та промислові зразки автор або його роботодавець подає оформлену відповідним чином заявку до державного підприємства «Український інститут промислової власності» (Укрпатенту) для проведення експертизи. Після проведення експертизи здійснюється державна реєстрація патенту шляхом внесення до державного реєстру відповідних даних і одночасно здійснює публікацію відомостей про видачу патенту. Видача патенту здійснюється протягом місячного строку після його державної реєстрації.

Відлік строку дії патенту, як правило, починається від дати подання заявки про реєстрацію конкретного об'єкта промислової власності. Відлік строку дії патенту, для отримання якого заявка спочатку була подана в одній з країн Паризького союзу, а потім в Україні, відбувається за конвенційним пріоритетом (від дати раніше поданої заявки).

Реєстрація об'єктів промислової власності здійснюється у загальному порядку (подання заявки до Укрпатенту – встановлення дати подання – проведення експертизи – здійснення державної реєстрації та публікування відомостей про видачу патенту), однак об'єкти правової охорони у сфері промислової власності суттєво відрізняються, різними є також і критерії охороноздатності таких об'єктів.

Об'єкти правової охорони винаходу такі: 1) продукт; 2) процес; 3) нове застосування відомого продукту чи процесу. Критерії охороноздатності винаходу: 1) новизна; 2) винахідницький рівень; 3) промислова придатність.

Об'єктом правової охорони корисної моделі визначено результат творчої діяльності людини в будь-якій сфері технології (продукт, пристрій, речовина тощо) або процес у будь-якій сфері технології. Критеріями охороноздатності корисної моделі вважаються: новизна і промислова придатність.

Об'єктом правової охорони промислового зразка є результат творчої діяльності людини в галузі художнього конструювання (форма, малюнок чи розфарбування, які визначають зовнішній вигляд промислового виробу). Критерієм його охороноздатності виступає новизна.

Об'єктом правової охорони торговельної марки (знака для товарів і послуг) є будь-яке позначення (слова, літери, цифри тощо) або будь-яка комбінація позначень. Критерій його охороноздатності – відповідність публічному порядку, принципам гуманності й моралі.

Об'єктом правової охорони географічного зазначення торговельної марки (знака для товарів і послуг) служить назва географічного місця, яка вживається для позначення товару. Критерій охороноздатності – правдивість.

Законодавство передбачає можливість дострокового припинення (цілком або частково) дії охоронного документа на об'єкти промислової власності, внаслідок чого припиняється чинність майнових прав інтелектуальної власності на такі об'єкти.

Підставами для дострокового припинення дії охоронного документа (патенту) на винахід, корисну модель, промисловий зразок можуть бути такі: 1) повна чи часткова відмова власника патенту (у фор-

мі письмової заяви, яка подається до Державної служби інтелектуальної власності); 2) несплата або невчасна сплата збору за підтримку чинності дії охоронного документа; 3) визнання патенту недійсним у судовому порядку. При цьому, відмова від патенту є неможливою у таких випадках: 1) коли це суперечить умовам раніше укладеного договору про надання дозволу на використання такого об'єкта промислової власності; 2) коли закон забороняє таку відмову.

Підстави для дострокового припинення дії охоронного документа (свідоцтва) на об'єкти промислової власності, що є засобами індивідуалізації учасників цивільного обороту, товарів і послуг, відповідно до законодавства України мають деякі відмінності.

Умовами дострокового припинення дії охоронного документа на торговельну марку можуть бути такі: 1) подання відповідної заяви власника свідоцтва; 2) несплата збору за продовження строку дії свідоцтва; 3) ухвала суду в таких випадках: а) у зв'язку з перетворенням торговельної марки у загальноживане позначення певного виду товарів чи послуг; б) при невикористанні торговельної марки в Україні повністю або стосовно частини зазначених у свідоцтві товарів і послуг протягом трьох років від дати публікації відомостей про видачу свідоцтва або від іншої дати після цієї публікації; в) якщо права на торговельну марку були визнані недійсними.

Відмова від свідоцтва на торговельну марку неможлива у таких обставинах: 1) коли це суперечить умовам раніше укладеного договору про надання дозволу на використання торговельної марки; 2) коли закон забороняє таку відмову.

Дострокове припинення дії охоронного документа на зареєстроване кваліфіковане зазначення походження товару відбувається за таких умов: 1) у разі подання власником свідоцтва заяви до Державної служби інтелектуальної власності про відмову від права на використання цього зазначення; 2) у разі несплати збору за продовження строку дії свідоцтва; 3) у разі ліквідації юридичної особи або смерті фізичної особи, яка була власником свідоцтва; 4) за ухвалою суду у таких випадках: а) у зв'язку з втратою товаром особливих властивостей або інших характеристик, описаних у державному реєстрі; б) якщо свідоцтво визнано недійсним (у разі невідповідності географічного зазначення умовам надання правової охорони та якщо державна реєстрація географічного зазначення була виконана з порушенням вимог закону).

Право інтелектуальної власності на комерційне (фірмове) найменування охороняється без обов'язкового подання заявки на нього

чи його реєстрації з моменту першого використання і незалежно від того, чи це комерційне (фірмове) найменування є частиною торговельної марки, чи ні.

Охорона комерційного (фірмового) найменування, як і чинність майнових прав інтелектуальної власності, припиняються у разі ліквідації юридичної особи, якій вони належать, або в разі реорганізації цієї юридичної особи (злиття, приєднання, поділ, перетворення).

3.4. Охорона прав на нетрадиційні об'єкти інтелектуальної власності

Охорона прав на нетрадиційні об'єкти інтелектуальної власності регламентується Цивільним кодексом України, а на такі нетрадиційні об'єкти інтелектуальної власності як сорти рослин та топографії інтегральних мікросхем спеціальними законами України: «Про охорону прав на сорти рослин», «Про охорону прав на топографії інтегральних мікросхем». Що ж стосується інших нетрадиційних об'єктів інтелектуальної власності (породи травин, комерційні таємниці, наукові відкриття, раціоналізаторські пропозиції), на цей час ще не прийнято спеціальних законів для їх правової охорони.

Слід відзначити, що охоронні документи на нетрадиційні об'єкти інтелектуальної власності, як правило, видаються урядовими органами державного управління, під юрисдикцію яких віднесено спеціалізовані види діяльності і відповідно до спеціалізації яких створюються ці об'єкти.

Охоронним документом, що закріплює права на сорти рослин і породи тварин, є патент. Строк дії такого патенту становить 30 років для сортів рослин (35 років для дерев та винограду) та порід тварин. Заявка на видачу патенту надсилається заявником до урядового органу державного управління, що діє у складі центрального органу виконавчої влади з питань сільського господарства і продовольства. Цим органом проводиться державне випробування сорту рослин чи породи тварин і якщо результати позитивні, то здійснюється державна реєстрація такого об'єкта інтелектуальної власності та видається патент заявникові.

Критерії охороноздатності сортів рослин такі: 1) придатність для правової охорони; 2) задоволення потреб суспільства; 3) безпека для рослинного і тваринного світу й довкілля.

Дострокове припинення дії охоронного документа (патенту) на сорти рослин та породи тварин може відбуватись з таких причин:

1) письмове повідомлення власника прав інтелектуальної власності до центрального органу про відмову від своїх прав; 2) несплата щорічного збору за підтримання чинності охоронного документа; 3) відповідне рішення центрального органу виконавчої влади з питань сільськогосподарства і продовольства у випадках, передбачених законодавством.

Охоронним документом, що засвідчує право на топографію (компонування) інтегральної мікросхеми, служить свідоцтво, строк дії якого – 10 років від дати подання заявки до Установи. Реєстрація топографії (компонування) інтегральної мікросхеми здійснюється під відповідальність заявника за придатність компонентів інтегральної мікросхеми і відбувається шляхом занесення відомостей про неї до Державного реєстру України топографій інтегральних мікросхем та публікації відомостей про таку реєстрацію в офіційному бюлетені.

Обсяг правової охорони цього об'єкта інтелектуальної власності визначається зображенням цього компоненту на матеріальному носії. Критерієм охороноздатності вважається оригінальність компоненту інтегральної мікросхеми.

Дія охоронного документа (свідоцтва) може бути припинена в таких випадках: 1) за заявою власника прав на топографію (компонування) інтегральної мікросхеми, якщо це не суперечить умовам договору з третіми особами; 2) якщо не сплачено щорічний збір за підтримання чинності охоронного документа тощо.

Правова охорона комерційної таємниці здійснюється сьогодні відповідно до ст. 507 Цивільного кодексу України. Законодавством не передбачено видачу будь-якого охоронного документа на цей нетрадиційний об'єкт інтелектуальної власності та його реєстрацію внаслідок конфіденційності такої інформації. Однак на органи державної влади покладено обов'язок щодо охорони (в тому числі від розголошення, крім випадків, коли розголошення необхідне для забезпечення захисту населення) від недобросовісного комерційного використання інформації, яка є комерційною таємницею і надана цим органам з метою отримання дозволу на певний вид діяльності, а також в інших випадках, якщо комерційна таємниця стала відомою посадовим особам органів державної влади у зв'язку з виконанням службових обов'язків.

Об'єктом правової охорони комерційної таємниці є відомості технічного, організаційного, комерційного, виробничого та іншого характеру, за винятком тих, які відповідно до закону не можуть бути віднесені до комерційної таємниці.

Основний спосіб охорони комерційної таємниці – це застосування заходів, що гарантують збереження її конфіденційності, в тому числі серед співробітників комерційних структур, а також їх ділових партнерів у бізнесі. Умови конфіденційності, зокрема, можуть охоронятися договором.

Охорона комерційної таємниці здійснюється, доки існує сукупність ознак, необхідних для визначення відомостей як таких, що становлять комерційну таємницю (тобто до моменту, коли інформація, яка становить комерційну таємницю, стала відомою невизначеному колу сторонніх осіб або навіть одній такій особі).

В Україні термін «ноу-хау» вживається у Законах України «Про іноземні інвестиції», «Про інвестиційну діяльність», у міжнародних торгових договорах між Україною і США, Україною та ЄС, конвенціях про уникнення подвійного оподаткування доходів і майна тощо. Однак, чітке нормативне визначення цього поняття у національному законодавстві до цього часу відсутнє.

Енциклопедичний словник тлумачить термін «*ноу-хау*» (від англ. know-how, букв. – «знаю як») – як сукупність технічних, технологічних та інших відомостей, необхідних для виробництва або освоєння того чи іншого виду технології, системи, лінії та ін. Ноу-хау передається, як правило, на підставі ліцензійної угоди та включає участь особи, що надає ліцензію, до запуску технології, навчання персоналу та освоєння виробництва.

У залежності від призначення ноу-хау поділяють на декілька видів: науково-технічні, комерційні, управлінські, фінансові та інші, що знаходять своє практичне використання у виробництві та професійній праці.

Об'єктами правової охорони ноу-хау можуть бути: матеріальні носії інформації про ноу-хау, у тому числі оригінальні (виготовлені авторами) носії що можуть мати вигляд: документів і (або) натуральних зразків яких-небудь виробів, що буває рідко і вважається досить небажаним, і копій («тиражу») оригінальних носіїв інформації; матеріальні продукти, виготовлені відповідно до конкретного ноу-хау. Отже, залежно від обставин, ноу-хау може включати: а) вироби, зразки, машини, апарати, комплектуючі або запасні частини, інструменти тощо; б) формули, розрахунки, плани, креслення, незапатентовані винаходи та інше; в) інструкції, опис, припис, вимогу, дані, проекти, методи і методики. Тому, об'єкти майнових прав на ноу-хау можуть бути подібними як до об'єктів авторського права, так і до об'єктів патентного права.

До ноу-хау не можуть бути віднесені «торговельні секрети», що стосуються собівартості довільних товарів, плато- або кредитоспроможності підприємств, даних поточного бухгалтерського обліку, умов конкретних торговельних угод, змісту реклами до її обнародування тощо.

З етичних міркувань до ноу-хау не можуть бути віднесені: а) інформація про правила використання товарів споживачами; б) інформація про небезпечні для людей і (або) навколишнього природного середовища властивості яких-небудь товарів; в) інформація про застережні заходи безпеки, яких мають дотримуватись під час транспортування або збереженні (і тим більше при споживанні) товарів і під час знешкодження або утилізації відходів їх споживання.

Оскільки, ноу-хау в більшості країн не має прямого правового захисту, не реєструється і не публікується, правова охорона ноу-хау здійснюється, як правило на договірній основі. Для його охорони може бути використано загальні закони, застосовні до угод про захист репутації та чесного імені виготовлювача, санкції проти нечесної конкуренції тощо.

Охоронним документом, який засвідчує право інтелектуальної власності на раціоналізаторську пропозицію, є відповідне посвідчення, що видається юридичною особою, на ім'я якої автор (автори) подав заяву і в діяльності якої ця раціоналізаторська пропозиція може бути використана, незалежно від того, чи є автор її працівником. Згадана юридична особа проводить попередню перевірку та розгляд заявки по суті, після чого здійснює реєстрацію раціоналізаторської пропозиції та направляє її на розгляд та надання висновку до тих підрозділів, діяльності яких вона безпосередньо стосується (цех, відділ тощо). У разі позитивного висновку протягом 15 днів з моменту надходження раціоналізаторської пропозиції її автору повідомляється про визнання пропозиції раціоналізаторською і прийняття її до використання, після чого видається посвідчення. Це посвідчення є правовстановлюючим документом, який чинний у межах організації (юридичної особи), що його видала.

Об'єктами правової охорони раціоналізаторської пропозиції можуть бути: матеріальний об'єкт або процес. Обсяг правової охорони визначається описом раціоналізаторської пропозиції та кресленнями в разі їх наявності.

Критерії охороноздатності раціоналізаторської пропозиції такі: 1) конкретне практичне вирішення поставленого завдання технологічного, технічного або організаційного характеру; 2) локальна новизна; 3) корисність.

Слід зазначити, що Цивільний кодекс України, нормами якого регулюються правовідносини стосовно раціоналізаторської пропозиції, не містить норм ані щодо строків правової охорони цього нетрадиційного об'єкта права інтелектуальної власності, ані щодо підстав дострокового припинення такої охорони.

Охоронним документом, який засвідчує право інтелектуальної власності на наукове відкриття, є відповідний диплом та його державна реєстрація. Диплом визнає результат наукової творчості науковим відкриттям, визначає авторство особи, що зробила наукове відкриття, встановлює пріоритет наукового відкриття.

Об'єктами наукового відкриття вважаються: 1) процес наукового відкриття; 2) результат наукового відкриття, тобто об'єктивно існуюча якісна сторона матеріального світу, що не була відома раніше.

Об'єктом правової охорони наукового відкриття є авторство. Слід сказати, що особливістю цих об'єктів права інтелектуальної власності є те, що сама природа наукових відкриттів виключає монополні права авторів на ці відкриття.

Критерії охороноздатності наукового відкриття: 1) новизна; 2) науковий результат, що вносить докорінні зміни у рівень пізнання (фундаментальність); 3) достовірність.

Правова охорона наукового відкриття згідно ч. 2. ст. 458 ЦК України здійснюється у порядку, встановленому законом, однак ЦК України не містить норм, що закріплюють особливості набуття правової охорони цього нетрадиційного об'єкта права інтелектуальної власності, тому це питання вирішується сьогодні у порядку, передбаченому загальними цивільними нормами.

3.5. Об'єкти, які не можуть одержати правову охорону

Деякі об'єкти, що є результатом творчої діяльності, через свою специфічність не можуть одержати правову охорону засобами законодавства про інтелектуальну власність.

Наприклад, не визнаються об'єктами авторського права:

а) повідомлення про новини дня або поточні події, що мають характер звичайної прес-інформації;

б) твори народної творчості (фольклор);

в) видані органами державної влади у межах їх повноважень офіційні документи політичного, законодавчого, адміністративного характеру (закони, укази, постанови, судові рішення, державні стандарти тощо) та їх офіційні переклади;

г) державні символи України, державні нагороди; символи і знаки органів державної влади, Збройних сил України та інших військових формувань; символіка територіальних громад; символи й знаки підприємств, установ та організацій;

д) грошові знаки;

е) розклади руху транспортних засобів, розклади телерадіопередач, телефонні довідники та інші аналогічні бази даних, що не відповідають критеріям оригінальності, і на які поширюється право *sui generis* (своєрідне право, право особливого роду).

Не можуть одержати правову охорону як винаходи (корисні моделі) такі об'єкти: відкриття, наукові теорії і математичні методи; методи організації та управління господарством; умовні позначення, розклади, правила; методи здійснення розумових операцій; алгоритми і програми для обчислювальних машин; проекти і схеми планування споруд, будинків, територій; рішення, що стосуються лише зовнішнього вигляду виробів, спрямовані на задоволення естетичних потреб; топографії ІМС; сорти рослин і породи тварин тощо.

Не можуть одержати правову охорону як промислові зразки:

– об'єкти архітектури (крім малих архітектурних форм), промислові, гідротехнічні та інші стаціонарні споруди;

– друкована продукція як така;

– об'єкти нестійкої форми з рідких, газоподібних, сипких або подібних до них речовин тощо.

Висновок

У цьому розділі дається поняття про правову охорону інтелектуальної власності, мету і принципи її здійснення. Розглянуто особливості охорони прав на об'єкти авторського права і суміжних прав, промислової власності й нетрадиційних об'єктів інтелектуальної власності.

Контрольні питання

- 1. У чому полягають основні принципи правової охорони?*
- 2. Які заклади входять у державну систему правової охорони інтелектуальної власності?*
- 3. Які критерії охороноздатності об'єктів авторського права?*
- 4. Що є об'єктами правової охорони об'єктів промислової власності?*
- 5. Які існують підстави для дострокового припинення дії охоронних документів на об'єкти промислової власності?*
- 6. Які критерії охороноздатності і які існують підстави для припинення дії охоронних документів на сорти рослин?*
- 7. Які об'єкти не визнаються об'єктами авторського права?*
- 8. Які об'єкти не можуть одержати правову охорону як винаходи?*

4. ЕКОНОМІКА ІНТЕЛЕКТУАЛЬНОЇ ВЛАСНОСТІ

Навчальні цілі:

- розуміти вагомість економічного значення інтелектуальної власності;
- знати властивості інтелектуальної власності як товару і нематеріального активу;
- знати сутність, переваги, недоліки і принципи використання підходів і методів оцінки вартості прав на об'єкти інтелектуальної власності.

4.1. Економічне значення інтелектуальної власності

Одним з найбільш важливих досягнень кінця ХХ сторіччя є початок переходу суспільства до постіндустріальної, інформаційної епохи, яка характеризується виділенням інтелектуальної власності в особливий самостійний товар, що може нескінченно тиражуватися без зміни первісної вартості, майже не вимагаючи для свого створення витрати енергетичних і сировинних ресурсів.

Динаміка й обсяги міжнародної торгівлі цим товаром значно випереджають темпи зростання валового продукту. І ще більший дохід приносить використання прав на об'єкти інтелектуальної власності. Цей внесок настільки вагомий, що супроводжується структурною перебудовою економіки в розвинених країнах. Так, 80-ті роки в США відзначились бурхливим розвитком наукомістких і високотехнологічних галузей та радикальним перерозподілом між працівниками – виконавцями виробничих функцій, і тими, хто зайнятий розумовою працею (10 і 48,3 % відповідно). Реальне багатство постіндустріальних країн стало відбиватися на фінансових показниках, в яких все меншу роль відіграє сукупність матеріальних активів і все більшу – вартість нематеріальних активів, в основному, об'єктів інтелектуальної власності. Наприклад, фірма Netscape при загальній вартості активів у \$17 млн оцінюється на ринку в \$ 3 млрд. Зрозуміло, що цей розрив пояснюється наявністю у фірми об'єктів інтелектуальної власності.

За даними ВОІВ, у розвинених країнах нематеріальні активи становлять понад 40 % від усіх активів підприємств, в основному, це права на об'єкти інтелектуальної власності.

Ще донедавна основним нематеріальним активом вважався гудвіл. Його вартість у бухгалтерському розумінні визначається як перевищення вартості покупки над вартістю придбаних ідентифікованих активів і зобов'язань. Звідси і походження терміну «goodwill» – «добра воля». Передбачалося, що сторони знають, за що покупець пере-

плачує певну суму, але розкривати причини походження цієї різниці немає необхідності. Поки ця величина була в межах 1–2 % від суми операції, її не треба було пояснювати. Проте, вже до кінця 80-х років ХХ століття ситуація різко змінилася. Відповідно до опублікованих даних комісії з бухгалтерських стандартів Сполученого Королівства, суми, які виплачуються за гудвіл, зросли з 1 % у 1976 році до 44 % у 1987 році. У 1996 році, тобто ще через 10 років, вони становили 90 % і більше від суми операцій. У цій ситуації сформувався практика, при якій згадану різницю прийнято пов'язувати перш за все, з інтелектуальною власністю.

Таким чином, в сучасних умовах торгівля об'єктами інтелектуальної власності переходить у якісно новий стан і робить усе більший вплив на економічний розвиток як окремих країн, так і на всю систему світових зв'язків.

4.2. Інтелектуальна власність як товар

До основних властивостей будь-якого ринкового товару належать:

- а) **корисність**, що розуміється як здатність задовольняти деяку потребу;
- б) **рідкість** – властивість, протилежна загальнодоступності;
- в) **універсальність** – придатність до обміну на будь-які інші ринкові товари.

Найважливішою з властивостей є рідкість, що перетворює корисність продукту в комерційну цінність, а сам продукт – у товар. Наявність перших двох властивостей, звичайно, майже автоматично забезпечує третю.

Право на використання об'єкта інтелектуальної власності (ОІВ) стає товаром, якщо йому штучно надати властивість рідкості, тобто закріпити це право за певною особою (правовласником) і заборонити його використання будь-ким іншим без санкції правовласника. Отже, потрібно забезпечити правову охорону ОІВ шляхом патентування чи будь-яким іншим способом.

З третьою властивістю товару – універсальністю, тісно пов'язана його оборотоспроможність, що припускає відчуження прав інтелектуальної власності як від індивідуума, так і від підприємства. У цьому випадку права на ОІВ можуть вступати в оборот як товар.

За принципом «відокремлюваності» права інтелектуальної власності можна поділити на три групи, а саме:

1. Права, що відокремлюються від підприємства чи від індивідуума.

2. Права, що не відокремлюються від підприємства.

3. Права, що не відокремлюються від індивідуума.

До першої групи належать права на такі об'єкти:

- знаки для товарів і послуг;
- фірмові найменування;
- секретні рецепти й технології;
- майнові права авторів;
- винаходи, корисні моделі, промислові зразки;
- фільми, відеопродукція тощо.

До невідокремлюваних від підприємства відносять такі права на:

– об'єднання розрізнених компонентів (засобів виробництва, устаткування, об'єктів нерухомості) у виробничу одиницю чи складне взаємозалежне утворення (діюче підприємство);

- наявність підготовленого персоналу;
- системи і методи функціонування, розроблені як складові частини діючого підприємства;
- наявність замовників продукції, що випускається, і постійної клієнтури обслуговування;
- подолані стартові непогодженості й труднощі;
- досягнення в галузі маркетингу і реклами власної продукції;
- переваги територіального розташування, близькість розвинутої промислової інфраструктури, транспортних шляхів;
- репутацію підприємства.

Невідокремлюваними від індивідуума є такі права на:

– особисту репутацію працівників чи власників підприємства серед громадськості, клієнтів, інших працівників, власників, банкірів тощо;

– особисті професійні якості працівників (включаючи ноу-хау), комерційні здібності, талант у сфері реклами, менеджменту чи у фінансовій сфері;

– загальну кваліфікацію, ерудицію, інтелект та інші аналогічні якості працівників чи керівників у таких галузях як організація роботи з кадрами, взаємодія з клієнтами, вміння усувати конфлікти в колективі тощо.

Тільки в разі відокремлюваності від підприємства чи індивідуума, права можуть бути оборотоспроможними, тобто виступати як товар. Тільки такі права можна вважати активами фірми в повному сенсі цього слова. Однак менеджмент у своїх діях повинен враховувати існування прав усіх трьох типів.

Важливі наслідки при визначенні вартості ОІВ як товару, а також при встановленні строку його амортизації, коли він перебуває на балансі підприємства як нематеріальний актив, має **строк служби ОІВ**. За строком служби ОІВ поділяються на об'єкти з установленим та з невстановленим строком служби. Розрізняють також юридичний та економічний строки служби. Деякі ОІВ можуть не мати встановленого строку служби.

Юридичний строк служби – це період, упродовж якого діють охоронні документи на ОІВ.

Економічний строк служби – це період, упродовж якого ОІВ може рентабельно використовуватись або впродовж якого вдосконалення об'єкта сприяє збільшенню його вартості.

Наприклад, відповідно до Закону України «Про охорону прав на винаходи і корисні моделі» юридичний строк служби патенту дорівнює 20 рокам. Однак, цілком можливо, що за цей час патент може морально застаріти, оскільки не виключена ймовірність, що з'являться нові аналогічні, більш ефективні винаходи. Тому при економічних розрахунках для патентів установлюється більш короткий строк – економічний, який дорівнює 10–12 рокам, а в окремих випадках і менше.

Установлений строк служби характерний для більшості прав на ОІВ, відокремлюваних від індивідуума і підприємства, але не для всіх. Так, знаки для товарів і послуг не мають установленого строку служби, оскільки визначений законом строк служби після його закінчення може кожний раз продовжуватися ще на 10 років. Не мають установленого строку більшість прав на ОІВ, невіддільних від підприємства чи індивідуума. Крім того, права на ті самі ОІВ можуть мати як визначений, так і невизначений строк служби. Наприклад, ліцензія на право використання винаходу чи товарного знака може бути надана як на визначений, так і на невизначений строк.

Без установлення строку служби стає проблематичним визначення вартості переданих прав на ОІВ, а сама процедура встановлення строку служби буває надзвичайно складною і відповідальною.

4.3. Інтелектуальна власність як нематеріальний актив

Активи підприємства складаються з матеріальних активів, до яких відносять рухоме, нерухоме майно й обігові кошти, а також з нематеріальних активів – в основному, прав. Насамперед, це права власності на ОІВ, права на користування природними ресурсами (землею, водою, надрами), а також права на користування економічними, організаційними та іншими перевагами і пільгами: податковими пільгами, місцем на товарній біржі. Крім того, до нематеріальних активів належать ділова репутація, списки клієнтів тощо.

Поняття нематеріальних активів використовується не тільки в бухгалтерському обліку, але також в управлінні й оціночній діяльності. Причому, зміст цього поняття неоднаковий в національних стандартах бухгалтерського обліку різних країн і в різних видах професійної діяльності.

У широкому розумінні *нематеріальні активи (НМА)* – це специфічні активи, для яких характерні:

- відсутність дотикової форми;
- довготривалість використання;
- спроможність приносити дохід.

Відсутність дотикової форми – основна, але не єдина специфічна особливість НМА, яка відрізняє їх від інших довгострокових активів. Але інші специфічні особливості характерні тільки для окремих видів НМА, а не для всіх одночасно, тобто їх не можна використовувати як характерні відмітні ознаки. Більш того, вищезазначені три ознаки – це єдине загальне, що можна сказати про НМА взагалі, не роблячи уточнень відносно сфери діяльності або країни, про яку йде мова.

4.4. Оцінка вартості майнових прав інтелектуальної власності

Процес оцінки вартості ОІВ має відповідати вимогам Закону України «Про оцінку майна, майнових прав та професійну оціночну діяльність в Україні» від 12.07.2001 № 2658-III, а також Національного стандарту № 4 «Оцінка майнових прав інтелектуальної власності», затвердженого Постановою Кабінету Міністрів України № 1185 від 3.10.2007 р.

4.4.1. Випадки, у яких необхідно визначити вартість майнових прав інтелектуальної власності

Вартість – одна з основних ознак товару. Щоб продати права на ОІВ чи використати їх у власному виробництві, треба визначити їх вартість.

Відповідно до Міжнародних стандартів оцінки (МСО) розрахунки вартості прав на ОІВ можуть виконуватися при визначенні:

- вартості нематеріальних активів об'єктів приватизації;
- оподаткованої бази майна підприємств;
- вартості об'єктів інтелектуальної власності при проведенні корпоративних трансакцій, до яких відносяться поглинання і злиття компаній, зміна форми власності, розширення бізнесу на основі франчайзингу, а також внесення ОІВ до статутного капіталу підприємства та інші трансакції, пов'язані зі структурними змінами;
- вартості виключних прав, переданих на основі ліцензійного договору чи договору про їх переуступку;
- розміру компенсації, виплачуваної власнику виключних прав на використання ОІВ внаслідок примусового ліцензування і розміру компенсації збитків, які виникли через порушення його прав.

Але ці випадки далеко не завжди потребують участі професійного оцінювача. Так, при корпоративних трансакціях найчастіше інтереси сторін, якщо і не збігаються повністю, то і не антагоністичні, інакше ця угода була б неможливою. Окрім того, оцінка прав інтелектуальної власності в таких випадках проводиться разом з оцінкою інших матеріальних нематеріальних активів у рамках загальної оцінки бізнесу. Ці обставини роблять участь професійного оцінювача бажаною чи необхідною. Інколи оцінка майнових прав, включаючи НМА, може бути обов'язковою відповідно до закону. В першу чергу це стосується приватизації державної власності та внесення ОІВ у великих розмірах у статутний капітал створюваної юридичної особи.

Під час продажу патентів і ліцензій сторони також зацікавлені в тому, щоб угода відбулася, але ліцензіар зацікавлений в максимізації ціни, а ліцензіат, навпаки – в її мінімізації. Тому незалежна оцінка жодній із сторін зазвичай не потрібна. У той же час кожна зі сторін може залучити для консультації професійного оцінювача, щоб обґрунтувати вигідну для себе позицію на переговорах, але і в цьому випадку більше користі, ніж професійний оцінювач, може принести патентний повірений або технічний спеціаліст, якій добре знає предмет переговорів.

У разі примусового відчуження прав або компенсації збитків від порушення виключних прав можливість взаємовигідної угоди не передбачається, інакше добровільно був би укладений ліцензійний договір. Тому незалежна оцінка тут зазвичай необхідна. Однак, у сучасних умовах на стадії подання позову оцінку збитків робить адвокат потерпілої сторони. Заперечує йому і дає власну вартісну оцінку адвокат відповідача. Крім того, суди не сприймають деякі прийоми, що використовуються в професійній оцінці (наприклад, дисконтування грошових потоків). Таким чином, оцінка інтелектуальної власності в судовій практиці поки що не дуже поширена. Хоча є намагання закріпити на законодавчому рівні норму, згідно з якою оцінку цього виду власності для суду повинні проводити тільки професійні оцінювачі.

4.4.2. Етапи проведення оцінки вартості майнових прав інтелектуальної власності

Оцінювання ОІВ відбувається у декілька етапів, а саме:

1. Укладення договору про оцінку.

Істотні умови такого договору:

- ідентифікація об'єкта оцінки;
- мета і функція оцінки;
- дата оцінки;
- строки проведення оцінки і сума гонорару.

2. Визначення кількісних і якісних характеристик об'єкта оцінки.

На цьому етапі оцінювач здійснює опис об'єкта оцінки (галузь застосування, обсяг передаваних прав, а також фізичні, функціональні, технологічні, економічні та інші характеристики) та опис продукції (робіт, послуг), що виробляється з використанням оцінюваного об'єкта.

Для цього оцінювач збирає і обробляє такі відомості:

- документи, які встановлюють права на об'єкт оцінки, а також відомості про обтяження об'єкта оцінки правами інших осіб;
- дані бухгалтерського обліку і звітності, що відносяться до об'єкта оцінки;
- інформацію про технічні й експлуатаційні характеристики об'єкта оцінки;
- інформацію, необхідну для встановлення кількісних і якісних характеристик об'єкта оцінки з метою визначення його вартості;
- іншу інформацію, пов'язану з об'єктом оцінки.

3. Аналіз ринку, до якого відноситься об'єкт оцінки.

На цьому етапі оцінювач виконує такі дії:

– визначає ринок, до якого відноситься об'єкт оцінки, аналізує його історію, поточну кон'юнктуру і тенденції, а також аналоги об'єкта оцінки та обґрунтовує їх вибір;

– встановлює поточне використання об'єкта оцінки;

– визначає можливі галузі використання, найбільш вірогідну для цього об'єкта ємкість і частку ринку, витрати на виробництво і реалізацію продукції, що випускається з використанням ОІВ, обсяг і часову структуру інвестицій, потрібних для освоєння і впровадження ОІВ.

4. Вибір методів і методики в рамках кожного з підходів до оцінки і здійснення необхідних розрахунків.

Кожний об'єкт інтелектуальної власності унікальний сам по собі, тому не існує універсальної методики оцінки ОІВ. Методика оцінки вартості інтелектуальної власності розробляється в кожному конкретному випадку до відповідного об'єкта під конкретного замовника, оскільки потреба в такій оцінці виникає, як правило, у зв'язку з відчуженням відповідних виключних або невиключних прав. При здійсненні розрахунків вартості ОІВ у світовій практиці створено три загальні теоретичні підходи – дохідний, витратний і порівняльний або ринковий.

Для орієнтовного вибору підходів можна скористатися рекомендаціями наведеними в табл. 4.1.

Таблиця 4.1

Рекомендована перевага використання підходів до оцінки НМА та ОІВ*

Види НМА та ОІВ	У першу чергу	У другу чергу	Рідко використовуваний
Патенти і технології	Дохідний	Порівняльний	Витратний
Товарні знаки	Дохідний	Порівняльний	Витратний
Об'єкти авторського права	Дохідний	Порівняльний	Витратний
Кваліфікована робоча сила	Витратний	Дохідний	Порівняльний
Інформаційне програмне забезпечення менеджменту	Витратний	Порівняльний	Дохідний
Програмні продукти	Дохідний	Порівняльний	Витратний
Дистриб'юторські мережі	Витратний	Дохідний	Порівняльний
Корпоративна практика і процедури	Витратний	Дохідний	Порівняльний
Права за франчайзингом	Дохідний	Порівняльний	Витратний

*Gordon V. Smith, Russell L. Parr. Valuation of Intellectual Property and Intangible Assets, Second edition. – New York: John Wiley & Sons, 1994.

5. Узагальнення результатів, отриманих в рамках кожного з підходів до оцінки, і визначення підсумкової величини вартості об'єкта оцінки.

Використовуючи різні підходи до оцінки одного і того самого об'єкта, отримують різні значення вартості. Остаточним вибирається, як правило, одне із значень (найменше, середнє, середньозважене чи інтегральне). Результатом оцінки може бути також інтервал, до якого належить підсумкова величина. Ціна ОІВ погоджується із зацікавленими юридичними та фізичними особами з урахуванням їх ризиків у комерційному чи господарському використанні об'єктів.

6. Складання і передача замовникові звіту про оцінку.

Усі матеріали звіту про оцінку повинні бути спрямовані на обґрунтування вартості інтелектуальної власності. Слід уникати включення в звіт про оцінку інформації та матеріалів, що не пов'язані з визначенням вартості.

Відповідно до Національного стандарту № 4 звіт про оцінку майна, що складається у повній формі, повинен містити:

- опис об'єкта оцінки, який дає змогу його ідентифікувати;
- дату оцінки та дату завершення складання звіту, а в разі потреби – строк дії звіту й висновок про вартість майна відповідно до вимог законодавства;
- мету проведення оцінки та обґрунтування вибору відповідної бази оцінки;
- перелік нормативно-правових актів, відповідно до яких проводиться оцінка;
- перелік обмежень щодо застосування результатів оцінки;
- виклад усіх припущень, які були зроблені при оцінці;
- опис та аналіз зібраних і використаних вихідних даних та іншої інформації під час проведення оцінки;
- висновки щодо аналізу дійсного та найбільш ефективного використання об'єкта оцінки;
- виклад змісту застосованих методичних підходів, методів та оціночних процедур, а також відповідних розрахунків, за допомогою яких підготовлено висновок про вартість майна;
- письмову заяву оцінювача про якість використаних вихідних даних та іншої інформації, особистий огляд об'єкта оцінки (у разі неможливості особистого огляду – відповідні пояснення та обґрунтування застережень і припущень щодо використання результатів оцінки), дотримання вимог національних стандартів оцінки майна та ін-

ших нормативно-правових актів, які застосовують під час оцінки, інші заяви, що є важливими для підтвердження достовірності та об'єктивності оцінки майна і висновку про його вартість;

- висновок про вартість майна;
- додатки з копіями всіх вихідних даних, а також у разі потреби – інші інформаційні джерела, які роз'яснюють і підтверджують припущення та розрахунки.

Висновок про вартість майна повинен включати відомості про:

- замовника оцінки та виконавця звіту про оцінку майна;
- назву об'єкта оцінки і його коротку характеристику;
- мету і дату оцінки;
- вид вартості, що визначався;
- використані методичні підходи;
- величину вартості, визначену в результаті оцінки.

4.4.3. Підходи до оцінки вартості майнових прав інтелектуальної власності

Кожний з підходів до оцінки має свої методи та методологію.

Дохідний (фінансовий) підхід – включає 7 основних методів: метод комерційної значущості, метод прибутку, метод економічного ефекту, метод капіталізації доходу, метод дисконтування, метод заснований на «правилі 25 %», метод роялті.

Витратний підхід – включає 5 основних методів: метод фактичних витрат, метод планових витрат (кошторису), метод вартості заміщення, метод відновлюваної вартості, метод коефіцієнтів.

Порівняльний (ринковий) підхід – включає 3 основні методи: метод порівняльних продажів, метод ринку інтелектуальної власності, метод експертних оцінок.

Нижче подано характеристику кожного з підходів.

1. Дохідний (фінансовий) підхід

Дохідний підхід до оцінки майнових прав інтелектуальної власності ґрунтується на застосуванні оціночних процедур переведення очікуваних доходів у вартість об'єкта оцінки. Цей підхід передбачає, що ніхто не стане вкладати свій капітал у придбання того чи іншого об'єкта нематеріального характеру, якщо такий самий дохід він отримує будь-яким іншим способом.

Умовою використання дохідного підходу є можливість отримання вигід (доходів) від використання інтелектуальної власності.

Основними формами вигід від використання інтелектуальної власності є такі:

- збільшення ціни одиниці продукції, що випускається (виконаних робіт, наданих послуг);
- збільшення фізичного обсягу продажів продукції, що випускається (виконаних робіт, наданих послуг);
- економія витрат на виробництво і реалізацію продукції і/або на інвестиції, зокрема фактичне зниження витрат, відсутність витрат на отримання права використовувати інтелектуальну власність;
- зниження виплат податків і/або інших обов'язкових платежів;
- зниження ризиків при отриманні грошового потоку;
- поліпшення часової структури грошового потоку.

Методологія цього підходу базується на встановленні причинного зв'язку між функціональними (фізичними, техніко-економічними та ін.) властивостями ОІВ, який використовується в конкретному об'єкті техніки (технології), та майбутніми доходами від його використання. Головною передумовою такого підходу є те, що економічна цінність кожного конкретного об'єкта в цей момент зумовлена очікуванням отримання в майбутньому доходів від його використання.

На практиці в кожному об'єкті техніки (технології), як правило, одночасно використовується декілька ОІВ, на кожний з яких припадає тільки певна частка вартості прав на весь об'єкт в цілому. Тому, використовуючи дохідний підхід, перш за все, необхідно визначити розмір частки, яка припадає на кожний конкретний об'єкт інтелектуальної власності в загальному прибутку (доході).

1.1. Метод комерційної значущості

Полягає у встановленні нижньої і верхньої межі ціни об'єкта та обґрунтування в цих межах ціни продажу.

Мінімальна ринкова ціна ОІВ визначається за формулою:

$$C_{min} = B_n + E_n \cdot K_i, \quad (4.1)$$

де B_n – поточні затрати на створення та доведення ОІВ до робочого стану;

E_n – нормативна ставка дисконту (відповідно до чинного законодавства $E_n = 0,12$);

K_i – одноразові витрати (капіталовкладення) в інвестиційний проект, пов'язаний з даним ОІВ.

Максимальна ринкова ціна ОІВ визначається за формулою:

$$C_{max} = B_n + E_n \cdot K_i + P_i, \quad (4.2)$$

де P_i – прибуток від використання ОІВ.

1.2. Метод прибутку

Очікуваний прибуток від господарського використання ОІВ розраховується за формулою:

$$\Pi_o = \Pi_p \cdot B \cdot (C - O) \cdot H \cdot K_i, \quad (4.3)$$

де Π_p – ціна реалізації одиниці продукції з використанням ОІВ,
 B – середньорічний обсяг випуску продукції;
 C – період дії ліцензійного договору;
 O – період освоєння ліцензій;
 H – норма прибутку;
 K_i – коефіцієнт, який враховує частку ОІВ у прибутку від реалізації продукції.

1.3. Метод економічного ефекту

Очікуваний економічний ефект E_o від господарського використання нових технологій, засобів механізації та автоматизації з об'єктами інтелектуальної власності розраховується за формулою:

$$E_o = [(C_{\bar{o}} - C_3) - E_n \cdot (K_n - K_3)] \cdot B, \quad (4.4)$$

де $C_{\bar{o}}$, C_3 – собівартість виробництва продукції відповідно без об'єкта і з об'єктом інтелектуальної власності;

$K_{\bar{o}}$, K_3 – капіталовкладення у виробництво продукції відповідно без об'єкта і з об'єктом інтелектуальної власності;

B – плановий обсяг продажів продукції в i -тому році.

1.4. Метод капіталізації доходу (прибутку)

Під капіталізацією звичайно розуміють процес переведення доходів від використання якогось майна в його вартість. Розрізняють метод прямої капіталізації і метод капіталізації за нормою віддачі.

Розрахунки ціни ОІВ методом прямої капіталізації виконуються за формулою:

$$\Pi_o = \frac{\Delta D}{K_k}, \quad (4.5)$$

де ΔD – чистий дохід від використання об'єкта;

K_k – коефіцієнт капіталізації, який застосовується для перерахунку потоку доходів у поточну вартість.

Розрахунки ціни ОІВ методом капіталізації за нормою ефективності здійснюються за формулою:

$$\Pi_o = \frac{\Pi_{\bar{o}}}{C_k} \cdot B_{\bar{o}} \cdot K_i, \quad (4.6)$$

де $\Pi_{\bar{o}}$ – балансовий прибуток об'єкта приватизації після вирахування податку на прибуток;

C_k – ставка капіталізації, яка дорівнює 0,12;

B_0 – вартість цілісного майнового комплексу, що визначається за балансом, складеним на дату приватизації;

K_i – коефіцієнт, який враховує частку конкретного ОІВ у прибутку підприємства.

1.5. Метод дисконтування

В основу цього методу покладено один з основних фінансових законів, який формулюється так: сьогоднішня грошова одиниця коштує більше, ніж завтрашня. Співвідношення між поточною і майбутньою вартістю ОІВ описується формулою наростання знижки в майбутніх грошових потоках за методом складних відсотків. У цьому випадку, по-перше, оцінюються майбутні грошові потоки; по-друге, визначається ставка дисконтування; по-третє, розраховується сумарно вартість майбутніх грошових потоків. У цьому методі також використовується другий закон фінансів, який свідчить, що безризикова грошова одиниця коштує дорожче, ніж ризикова. Тому ставка дисконтування на безризикові вкладення капіталу мінімальна, а на високоризикові – максимальна.

Життєвий цикл ОІВ розбивається на 2 періоди: прогнозний (приблизно 3–10 років) і післяпрогнозний, що йде в нескінченність. Якість доходів з урахуванням факторів ризику характеризується нормою дисконтування, що визначається на основі аналізу бізнесу. Вартість ОІВ визначається як сума поточних вартостей грошових потоків прогнозного і післяпрогнозного періодів.

Коефіцієнт дисконтування розраховується за формулою :

$$K_d = \frac{1}{\left(1 + \frac{E}{100}\right)}, \quad (4.7)$$

де E – ставка дисконту.

Оцінка ОІВ методом дисконтування здійснюється на підставі такого загального виразу:

$$Ц_T = CF_0 + CF_1 \frac{1}{1 + E_u} + CF_2 \left(\frac{1}{1 + E_u}\right)^2 + \dots + CF_T \left(\frac{1}{1 + E_u}\right)^T = \sum_{i=0}^T CF_i \left(\frac{1}{1 + E_u}\right)^i, \quad (4.8)$$

де $Ц_T$ – оцінка вартість ОІВ на момент часу T ;

CF_0, CF_1, CF_2, CF_T – грошові потоки у відповідний рік, індекс 0 відповідає поточному року, індекс T – останньому року використання оцінюваного активу;

$E_u = \frac{E}{100}$ – ставка дисконту в частках одиниці.

1.6. Метод «правила 25 %»

Значні капіталовкладення, великий ризик в освоєнні ліцензії дають право ліцензіату на отримання більшої частки від прибутку, отриманого від використання об'єкта ліцензії. За час існування патентної охорони сформувалася певна традиція, згідно з якою ліцензіат виявляв готовність платити ліцензіару 25 % очікуваного прибутку до віднімання податків, які можуть біти зароблені завдяки ліцензії. Слід зауважити, що в разі існування достатньо великого ризику неотримання доходу ця цифра буде меншою. Якщо ж технологія майже готова до впровадження, і/або немає значних витрат або ризиків у маркетингу і продажах, і/або є чи буде дуже висока дохідність бізнесу, то цифра можна досягати 33 % або навіть більше.

1.7. Метод роялті

1.7.1. Використання методів роялті

Метод роялті є основним в оцінці вартості ліцензійних договорів на відчуження ОІВ, впровадження яких супроводжується отриманням економічного ефекту у вигляді доходу (прибутку). При цьому він є майже виключним при укладанні договорів з тривалими строками дії.

1.7.2. Вибір бази роялті

Як база роялті можуть використовуватись такі фактори: економічний ефект, прибуток (дохід) від використання винаходу, обсяг реалізованої продукції, вартість основної переробленої сировини тощо.

Економічний ефект розраховується на основі оцінки таких параметрів майбутнього виробництва, як поточні витрати (собівартість), прибуток (дохід) ліцензіата від використання ОІВ.

Найбільш зручною базою роялті є вартість або кількість реалізованої продукції, що виготовляється за ліцензією, бо це практично виключає ризик для ліцензіара, пов'язаний з коливанням цін чи підвищенням собівартості продукції.

1.7.3. Визначення ставок роялті

Після визначення бази партнери, які ведуть переговори про ліцензійний контракт, переходять до визначення ставок роялті. Спочатку встановлюють діапазон можливих ставок роялті, а потім погоджують їх остаточні розміри. Діапазон можливих ставок визначається величиною ставки нижньої та верхньої межі.

Ставка нижньої межі, тобто мінімальна ставка, на яку може погодитись ліцензіар, визначається як похідна від найменшої суми платежів за ліцензію. Вона як мінімум повинна відшкодувати затрати лі-

цензіара на створення, підготовку та передачу об'єкта ліцензії ліцензіату в споживчому вигляді.

Мінімальний рівень роялті розраховують за формулою:

$$P_{min} = \frac{\sum_{i=1}^T B_{ip} \cdot K_{\partial i}}{\sum_{i=1}^T \Pi_i \cdot K_{\partial i}} \cdot K_n \cdot 100, \quad (4.9)$$

де B_{ip} – витрати продавця (ліцензіара) в i -му році дії ліцензії;

Π_i – прибуток (обсяг продажів) в i -му році дії ліцензії;

K_{∂} – коефіцієнт дисконтування;

K_n – коефіцієнт надбавки.

Ставка верхньої межі, тобто максимальна ставка, на яку погодиться ліцензіат, визначається за найкращим із альтернативних варіантів рішення, яке він може вибрати замість придбання ліцензії (проведення власних НДДКР, придбання за ліцензією альтернативної технології, перехід на випуск іншої продукції, придбання готових виробів тощо) з урахуванням фактора часу.

Максимальний рівень роялті розраховують за формулою:

$$P_{max} = \frac{\sum_{i=1}^T \Pi_i \cdot B_{im} \cdot K_{\partial i} - K_n}{\sum_{i=1}^T \Pi_i \cdot K_{\partial i}}, \quad (4.10)$$

де B_{im} – витрати покупця (ліцензіата) в i -му році дії ліцензії;

K_n – сума початкових капіталовкладень.

У світовій практиці ліцензійної торгівлі ціна ліцензії визначається як частка (роялті) потенційного додаткового прибутку і становить 10–30 % від нього. Якщо розмір роялті в означених межах вибраний правильно, то він повинен збігатися з відсотком роялті, обчисленим за формулою:

$$P = (0,1 \div 0,3) \cdot \frac{\Pi}{Ц} \cdot 100,$$

де P – розмір роялті;

Π – очікуваний додатковий прибуток ліцензіата на одиницю продукції;

$Ц$ – світова ціна одиниці ліцензійної продукції.

Визначення ставок роялті – це досить складний процес, тому партнери можуть використати набутий у світовій практиці досвід обчислення стандартних (галузевих) ставок роялті чи ставок роялті за

аналогією до раніше укладених контрактів. Може бути також використано «правило 25 %».

Визнавши справедливу межу, сторони обчислюють погоджену ставку роялті у відсотках чи в твердій ставці, виходячи з погодженої бази роялті.

1.7.4. Визначення ціни ліцензії методом роялті

Якщо за базу роялті прийнято вартісний обсяг реалізованої продукції, то розрахунки ціни ліцензії проводяться за такою формулою:

$$Ц_{л} = \sum_{i=1}^T B_i \cdot Ц_i \cdot \frac{P_i}{100} \cdot K_{\partial}, \quad (4.11)$$

де B_i – плановий обсяг продажів продукції за ліцензією в i -му році;
 $Ц_i$ – ціна одиниці продукції;
 P_i – ставка роялті;
 T – строк дії ліцензійного договору.

Якщо за базу роялті прийнято фізичний обсяг реалізованої продукції, то розрахунок ціни ліцензії проводиться за такою формулою:

$$Ц_{л} = \sum_{i=1}^T B_i \cdot R_i \cdot K_{\partial}, \quad (4.12)$$

де R_i – погоджена тверда ставка роялті з одиниці продажу.

Якщо за базу роялті прийнято економічний ефект чи прибуток від використання у ОІВ, то розрахунок проводиться за формулою:

$$Ц_{л} = \sum_{i=1}^T P_i \cdot \frac{P_i}{100} \cdot K_{\partial} \quad \text{або} \quad Ц_{л} = \sum_{i=1}^T Д_i \cdot \frac{P_i}{100} \cdot K_{\partial}, \quad (4.13)$$

де $Д_i$ – очікуваний дохід від продукції з використанням ОІВ.

Якщо за базу роялті прийнято вартість основного виду переробленої сировини, то розрахунок проводиться за такою формулою:

$$Ц_{л} = \sum_{i=1}^T M_i \cdot B_i \cdot \frac{P_i}{100} \cdot K_{\partial}, \quad (4.14)$$

де M_i – вартість основної переробленої сировини на одиницю продукції.

Переваги дохідного підходу можна сформулювати таким чином:

– враховується ринкова ситуація, оскільки переведення чистого операційного доходу (грошового потоку) в поточну вартість враховує ризик інвестицій в об'єкт оцінки відносно загального інвестиційного ризику;

– дохідний підхід дає можливість здійснити оцінку майбутньої дохідності об'єкта оцінки, а також ураховувати перспективність і

значення об'єкта на ринку виробництва і реалізації продукції з використанням ОІВ.

Недоліки дохідного підходу такі:

– в основу підходу покладено прогнозування, а не тільки фактичну інформацію про результати діяльності;

– оцінка ризиків в Україні – це достатньо суб'єктивний процес;

– підхід дає надійні результати лише в разі можливості чіткого прогнозування доходів, передбачених витрат, процентної ставки доходу на довгострокову перспективу;

– в умовах нестабільної економіки точне прогнозування дуже складне завдання, яке вимагає високої кваліфікації оцінювачів.

2. Витратний підхід

Цей підхід оснований на припущенні, що потенційний покупець, володіючи відповідною інформацією про предмет купівлі, не заплатить за нього більше від вартості іншого об'єкта у складі нематеріальних активів тієї самої корисності.

Взагалі, у професійній оцінці витратний підхід є одним із основних. Однак, якщо йдеться про оцінку інтелектуальної власності та нематеріальних активів, цей підхід має дуже обмежене використання. Витратний підхід використовується при оцінці вартості ОІВ, якщо неможливо знайти об'єкт-аналог, відсутній який-небудь досвід реалізації подібних об'єктів чи прогноз майбутніх доходів не стабільний або якщо способи реалізації ОІВ остаточно не з'ясовані й успіх залежить від великої кількості чинників.

Витратний підхід припускає визначення вартості ОІВ на основі калькуляції витрат, необхідних для створення або придбання, охорони, виробництва і реалізації об'єкта інтелектуальної власності на момент оцінки. Передбачається визначення витрат на відтворення первісної вартості ОІВ у складі нематеріальних активів підприємства з урахуванням його майбутніх покращень чи його заміни, за відрахуванням обґрунтованої поправки на суму амортизації за період використання оцінюваного об'єкта для встановлення його реальної вартості. При цьому враховується, що об'єкти нематеріального характеру підлягають часовому і моральному зношенню.

Найбільш ефективним витратний підхід буває, як правило, у типових, дещо рутинних ситуаціях. Наприклад, це може бути оцінка прав на програмне забезпечення тільки функціонального призначення (наприклад, продаж квитків), з мінімальними вимогами до творчого рівня процесу, тощо. Розробка таких програм з нуля або

заміна аналогічними відносно легко піддається калькуляції. Другим прикладом є такі об'єкти інтелектуальної власності як інформаційні бази даних, що підпадають під визначення нематеріального активу, створюються впродовж доволі тривалого періоду, і витрати на їх формування найчастіше списуються за витратними статтями балансу підприємства.

2.1. Метод початкових (фактичних) витрат

Вартість інтелектуальної власності, яка визначається за цим методом, має назву історичної, оскільки вона перш за все базується на фактично здійснених витратах згідно з бухгалтерською звітністю підприємства за декілька років (рядки 20, 21, 22 балансу підприємства, тобто, залишкова вартість, зношення та первісна вартість ОІВ як складової частини нематеріальних активів). У цьому випадку ціна ОІВ визначається за такою формулою:

$$C_o = B_i \frac{100 - Z}{100}, \quad (4.15)$$

де C_o – фактична (балансова) ціна ОІВ;

B_i – сума витрат на створення та включення ОІВ в оборот на підставі даних інвентаризації;

Z – відсотки зношення ОІВ.

2.2. Метод планових витрат

Цей метод ґрунтується на визначенні кошторисної вартості ОІВ при проектуванні та погодженні протоколу договірної ціни на виконання наукових, конструкторських, технологічних чи проектних робіт з використанням такої формули:

$$C_o = (B_o + B_c + B_m + B_e + B_v + B_y + B_k + B_i + B_n) \cdot (1 + P) + ПДВ, \quad (4.16)$$

де C_o – договірна ціна об'єкта;

B_o – витрати на оплату праці;

B_c – відрахування на соціальні потреби;

B_m – витрати на матеріали;

B_e – витрати на енергоресурси;

B_v – витрати на службові відрядження;

B_y – витрати на придбання спецустаткування для НДДКР;

B_k – витрати на оплату організацій-контрагентів;

B_i – інші прямі витрати;

B_n – накладні витрати;

P – плановий рівень рентабельності;

$ПДВ$ – податок на додану вартість.

2.3. Метод вартості заміщення

При оцінці інтелектуальної власності цим методом використовують принцип заміщення, відповідно до якого максимальна вартість власності визначається мінімальною ціною, яку необхідно сплатити при купівлі об'єкта, еквівалентного за функціональними можливостями і варіантами його використання чи аналогічного за споживчою вартістю. Ця вартість називається вартістю нового ОІВ, еквівалентного за функціональними можливостями і варіантами використання, але не обов'язково аналогічного за зовнішнім виглядом і компонентами. У цьому випадку використовується вираз:

$$C_o = C_a \cdot K_i, \quad (4.17)$$

де C_a – ціна аналога, яку необхідно заплатити при купівлі ОІВ аналогічної споживчої вартості;

K_i – коефіцієнт ідентичності.

2.4. Метод відновлюваної вартості

Цей метод найбільш прийнятний для розрахунку вартості прав на унікальні ОІВ. Відновлювана вартість ОІВ визначається як сума витрат, потрібних для створення нової точної копії оцінюваного об'єкта на підставі сучасних цін на сировину, матеріали, енергоносії, комплектуючі, та інших витрат з урахуванням їх рентабельності. Розрахунки здійснюються за формулою методу планових витрат (4.16).

2.5. Метод коефіцієнтів

Цей метод використовується у разі відсутності можливостей для розрахунку вартості ОІВ іншими методами. Застосування методу коефіцієнтів ґрунтується на використанні оцінних коефіцієнтів визначення значущості ОІВ, при його потенційному введенні у господарський оборот. Розрахунки здійснюються за такою формулою:

$$C_o = K_1 \cdot K_2 \cdot K_3 \cdot 20 \cdot H_m \cdot I, \quad (4.18)$$

де K_1 – коефіцієнт досягнутого позитивного ефекту;

K_2 – коефіцієнт складності вирішення технічного завдання;

K_3 – коефіцієнт суттєвих відмінностей;

H_m – установлений неоподаткований мінімум заробітної плати;

I – індекс інфляції.

Розмір неоподаткованого мінімуму заробітної плати визначається чинним законодавством.

Коефіцієнт досягнутого позитивного ефекту визначається експертним шляхом (табл. 4.2).

Таблиця 4.2

Значення коефіцієнта позитивного ефекту

Досягнутий позитивний ефект	Величина K_1
1. Поліпшення другорядних технічних характеристик, які не є визначальними для конкретної продукції	1,0
2. Поліпшення основних технічних характеристик, які є визначальними для продукції (процесу, організаційної форми)	2,0
3. Досягнення якісно нових основних технічних характеристик продукції (процесу, організаційної форми)	3,0
4. Отримання нової продукції (процесу, організаційної форми), яка має більш високі основні технічні характеристики серед аналогічних відомих видів	4,0
5. Отримання нової продукції (процесу, організаційної форми), яка вперше освоюється в народному господарстві, має якісно нові технологічні характеристики	5,0

Коефіцієнт складності вирішення технічного завдання визначається експертами (табл. 4.3).

Таблиця 4.3

Значення коефіцієнта складності вирішення технічного завдання

Ознаки складності вирішення технічного завдання	Величина K_2
1. Конструкція однієї простої деталі, зміна одного параметра простого процесу, однієї операції процесу, одного інгредієнта рецептури тощо	1,0
2. Конструкція складної або збірної деталі, конструкція неосновного вузла, механізму, зміна двох або більше неосновних параметрів, нескладних процесів, зміна двох і більше неосновних операцій технологічних процесів, зміна двох і більше неосновних інгредієнтів рецептури тощо	1,5
3. Конструкція одного основного вузла або декількох неосновних вузлів машин, механізмів, частина (неосновна) процесів, частина (неосновна) рецептури тощо	2,0
4. Конструкція декількох основних вузлів, основні процеси технології, частина (основна) рецептури тощо	2,5
5. Конструкція машини, приладу, верстата, апарата, споруди, технологічні процеси, рецептура тощо	3,5
6. Конструкція машини, верстата, приладу, апарата, споруди із складною кінематикою, приладами контролю, з радіоелектронною схемою, конструкція силових машин, двигунів, агрегатів, комплексні технологічні процеси, складна рецептура тощо	4,5
7. Конструкція машини, апарата, верстата, споруди із складною системою контролю автоматичних поточних ліній із нових видів обладнання, системи керування та регулювання, складні комплексні технологічні процеси, рецептура основної складності тощо	5,5
8. Конструкція, технологічні процеси і рецептура особливої складності, які відносяться головним чином до нових розділів науки і техніки	6,25

Коефіцієнт суттєвих відмінностей визначається експертами (табл. 4.4).

Таблиця 4.4

Значення коефіцієнта суттєвих відмінностей

Суттєві відмінності	Величина K_3
1. Винахід, який полягає в застосуванні відомих засобів, в тому числі на «застосування...», коли формула винаходу розпочинається словом «застосування...»	1,25
2. Винахід, який полягає в новій сукупності відомих технічних рішень, що створюють новий позитивний ефект, тобто відмітна частина формули винаходу містить вказівку на нові зв'язки між відомими елементами, іншу послідовність операції чи інший процентний склад інгредієнтів порівняно з прототипом	1,5
3. Винахід, який має прототип, що збігається з новим рішенням за більшістю основних ознак	2,0
4. Винахід, який має прототип, що збігається з новим рішенням за половиною основних ознак	2,5
5. Винахід, який має прототип, що збігається з основним рішенням за меншістю основних ознак	3,0
6. Винахід, що характеризується сукупністю суттєвих відмінностей, який не має прототипу, тобто коли винахід вирішує нове завдання або відоме завдання принципово іншим шляхом	4,0

Переваги витратного підходу такі:

- можливість проведення достатньо точної оцінки витрат, пов'язаних зі створенням ОІВ;
- можливість поелементної оцінки складових цілісного об'єкта;
- нормативно-методична урегульованість.

Недоліки витратного підходу:

- обмеженість використання ринкової інформації в оцінці;
- трудомісткість усіх оцінних процедур;
- труднощі оцінки об'єктів тривалого використання у зв'язку зі складністю визначення їх зношення і прибутку підприємця.

3. Порівняльний (ринковий) підхід

Умови застосування порівняльного підходу такі:

- існування фактів продажу об'єктів аналогічного призначення і корисності;
- доступність інформації про ціни продажів і дійсні умови укладання таких угод;
- наявність аналітичної інформації про ступінь впливу відмітних особливостей і характеристик таких об'єктів на їх вартість.

Загальний алгоритм порівняльного підходу:

1. Визначення елементів порівняння.
2. Визначення стосовно кожного з елементів порівняння характеру і ступеня відмінностей кожного аналога від оцінюваного ОІВ.
3. Визначення стосовно кожного з елементів порівняння коректувань цін аналогів, відповідних характеру і ступеню відмінностей кожного аналога з оцінюваним ОІВ.
4. Коректування відповідно до кожного з елементів порівняння цін кожного аналога, що згладжує їх відмінності від оцінюваного ОІВ.
5. Розрахунок ринкової вартості ОІВ шляхом обґрунтованого узагальнення скоректованих цін аналогів.

Елементами порівняння при оцінці ОІВ можуть бути такі:

- обсяг оцінюваних майнових прав на ОІВ;
- умови фінансування операцій з ОІВ (співвідношення власного і позикового капіталу);
- дата оцінки;
- галузь, в якій були або будуть використані ОІВ;
- територія, на яку поширюється дія прав, які надаються;
- фізичні, функціональні, технологічні, економічні характеристики аналогічних з оцінюваним об'єктом;
- попит на продукцію з ОІВ;
- наявність конкуруючих пропозицій;
- відносний обсяг реалізації продукції (робіт, послуг), виробленої з використанням ОІВ;
- строк корисного застосування ОІВ;
- рівень витрат на освоєння ОІВ;
- умови платежу при здійсненні операцій з ОІВ;
- обставини здійснення операцій з ОІВ.

Здійснення коректувань відбувається такими способами:

- прямим попарним зіставленням цін аналогів;
- прямим попарним зіставленням вигоди (доходу) та її капіталізації;
- зіставлення витрат на зміну характеристики елемента порівняння;
- експертне обґрунтування.

Порівняльний підхід застосовується лише для окремих прав на ОІВ, оскільки він передбачає наявність у покупця вибору ОІВ з числа інших, які виконують ту саму функцію, але влаштовує покупця за комплексом якісних показників, що включають функціональні влас-

тивості, задовільну вартість, великі строки служби, ступінь захисту, унікальність тощо. Продавець також повинен мати можливість вибору найбільш привабливих для нього покупців з тим, щоб серед них надати перевагу тому, хто більше заплатить, або тому, з ким можливе перспективне співробітництво. Це, в основному, тиражування і реалізація програмних засобів, високоякісної аудіо-, відеопродукції та деякі інші.

3.1. Метод порівняльних продажів

Цей метод передбачає аналіз цін пропозиції чи продажу об'єктів, які аналогічні оцінюваному об'єкту, та подальше коректування цих цін з метою врахування відмінностей між об'єктами порівняння і об'єктом оцінки. Визначається вартість ОІВ за такою формулою:

$$C_o = K_i \cdot C_a, \quad (4.19)$$

де C_a – ціна аналога;

K_i – коефіцієнт ідентичності ОІВ аналогу.

3.2. Метод ринку інтелектуальної власності

Цей метод може використовуватись за наявності інформації про контракти з подібними ОІВ або за наявності відомостей про ставки роялті в цій галузі. Суть цього методу полягає у висуненні припущення про те, що ОІВ, який використовується на підприємстві, йому не належить. Тоді частина виручки, яку підприємство повинно було б сплатити у вигляді винагороди власникам цього об'єкта і яку воно в насправді залишає у себе, оскільки даний ОІВ належить цьому підприємству, вважається його додатковим прибутком, що створений цим об'єктом. Вартість коштів, отриманих на основі цього прибутку, становить ринкову вартість оцінюваних ОІВ. Отже, розрахунки можуть бути здійснені за формулою методу прибутку.

3.3. Метод експертних оцінок

Зводиться до визначення погодженої оцінки ОІВ експертами на базі набутого досвіду та проведених розрахунків з установленням так званої «справедливої вартості». При цьому робочою формулою для узагальнення думок експертів може бути така:

$$C_o = (C_1 + C_2 + \dots + C_i) : N, \quad (4.20)$$

де C_1, C_2, C_i – відповідні експертні оцінки вартості ОІВ різними учасниками експертизи; N – кількість учасників експертизи.

Переваги порівняльного підходу можна сформулювати таким чином:

– визначення ціни об'єкта на основі фактичної ціни купівлі-продажу подібних об'єктів в аналогічних умовах придбання з використанням коректування при зіставленні аналога з оцінюваним об'єктом;

– відображення фактично досягнутих результатів експлуатації об'єкта;

– реальне відображення попиту на даний об'єкт інвестування.

Недоліки порівняльного підходу такі:

– ігнорування перспектив розвитку об'єкта в майбутньому;

– потреба у збиранні повної та достовірної інформації про велику кількість аналогів, що є достатньо трудомістким процесом;

– потреба виконання складних коректувань у процесі нівелювання різниць об'єкта оцінки і аналогів для визначення підсумкового розміру вартості.

Під час оцінки використовують також комбінації охарактеризованих вище підходів.

Слід зауважити, що жоден з підходів не має вирішальних переваг перед іншими, а використовується для конкретних об'єктів і залежить від мети оцінювання.

Висновок

У цьому розділі розглянуто специфіку інтелектуальної власності як товару та нематеріального активу, наведено основні підходи до визначення вартості прав на об'єкти інтелектуальної власності.

Контрольні питання

- 1. Які основні властивості ринкового товару?*
- 2. Як поділяються права інтелектуальної власності за принципом «відокремлюваності»?*
- 3. Як поділяються ОІВ за строком служби?*
- 4. За якими ознаками відрізняють матеріальні активи від нематеріальних?*
- 5. У яких випадках виникає необхідність оцінювати вартість прав на ОІВ?*
- 6. З яких етапів складається процедура оцінювання ОІВ?*
- 7. Які елементи повинні включати звіт про оцінку і висновок про вартість майна?*
- 8. Які існують основні підходи до визначення вартості прав на ОІВ?*
- 9. У чому полягає дохідний підхід до визначення вартості прав на ОІВ, які його переваги і недоліки?*
- 10. У чому полягає метод роялті для розрахунку вартості прав на ОІВ?*
- 11. У чому полягає витратний підхід до визначення вартості прав на ОІВ, які його переваги і недоліки?*
- 12. У чому полягає порівняльний (ринковий) підхід до визначення вартості прав на ОІВ, які його переваги і недоліки?*
- 13. Як виглядає загальний алгоритм порівняльного підходу?*

5. ДОГОВОРИ У СФЕРІ ІНТЕЛЕКТУАЛЬНОЇ ВЛАСНОСТІ

Навчальні цілі:

- знати види угод, за якими здійснюється відчуження майнових прав;
- знати, яким чином здійснюється добровільне та примусове відчуження майнових прав суб'єктів права інтелектуальної власності.

5.1. Передача (відчуження) майнових прав суб'єктів права інтелектуальної власності

Цивільний кодекс України передбачає укладання договорів на передачу виключних майнових прав інтелектуальної власності. Ці договори за кодексом поділяються на повні та часткові. За умовами повних договорів одна сторона (особа, яка має виключні майнові права) передає другій стороні ці права відповідно до закону та на визначених договором умовах у повному складі. За умовами часткових договорів ці права передаються не повністю.

Об'єкт інтелектуальної власності може бути відчужений у будь-який спосіб: через продаж, дарування, обмін тощо.

Автору (чи іншій особі, яка має авторське право) належить виключне право надавати іншим особам дозвіл на використання твору будь-яким способом на підставі авторського договору. Використання твору будь-якою особою допускається винятково на підставі авторського договору. Використання об'єкта промислової власності здійснюється на підставі ліцензійного договору. Майнові права, що передаються за договором, мають бути в ньому зазначені. Майнові права, не зазначені в договорі як відчужені, вважаються не переданими.

Майнові права суб'єкта, який є юридичною особою, можуть бути передані (відчужені) іншій особі у встановленому законом порядку внаслідок ліквідації цієї юридичної особи – суб'єкта авторського права.

5.2. Поняття договору.

Види договорів у сфері інтелектуальної власності

Договір – це домовленість двох або більше сторін, спрямована на встановлення, зміну або припинення цивільних прав та обов'язків. Договір є обов'язковим для виконання його сторонами. Строком договору є час, протягом якого сторони можуть здійснити свої права і виконати свої обов'язки відповідно до записаних у ньому умов. Дого-

вір набирає чинності з моменту його укладення. Сторони можуть встановити, що умови договору застосовуються до відносин між ними, які виникли до його укладення. Закінчення строку договору не звільняє сторони від відповідальності за його порушення, яке мало місце під час дії договору. Договір вважається укладеним, якщо сторони в належній формі досягли згоди з усіх істотних умов договору. Договір укладається шляхом пропозиції однієї сторони укласти договір і прийняття пропозиції іншою стороною.

Договори у сфері інтелектуальної діяльності мають відповідати загальним цивільно-правовим вимогам до цих документів. Усі договори мають укладатися у письмовій формі. За бажанням сторони можуть свій договір засвідчити нотаріально. Сторони договору про передачу права власності на винахід (корисну модель) і ліцензійного договору мають право на офіційне загальнодоступне інформування інших осіб про передачу права власності на винахід (корисну модель) або видачу ліцензії на використання винаходу (корисної моделі). Таке інформування здійснюється шляхом публікації відомостей в офіційному бюлетені з одночасним внесенням їх до Реєстру. За опублікування цих відомостей та запропонованих сторонами договору змін до відомостей про видачу ліцензії сплачуються збори.

Але деякі види договорів допускається укладати і в усній формі. Це договори на використання (опублікування) твору в періодичних виданнях (газетах, журналах тощо) та енциклопедичних словниках.

За групами об'єктів права інтелектуальної власності й відповідно сферою правового регулювання виділяють два основні види договорів у сфері інтелектуальної власності: 1) договори у сфері авторського права і суміжних прав, до яких відносяться авторські договори, та 2) договори у сфері патентного права.

Крім того, вищевказані договори за їх спрямованістю можна поділити на: а) договори, спрямовані на створення об'єктів інтелектуальної власності (вони стосуються об'єктів, які ще не існують в реальності, а їх створення ще тільки замовляється) та їх використання та б) договори, що регулюють порядок використання вже створених (існуючих в реальності) об'єктів права інтелектуальної власності.

Відповідно до Цивільного кодексу України договори щодо розпорядження майновими правами інтелектуальної власності поділяються на такі види: 1) ліцензія на використання об'єкта права інтелектуальної власності; 2) ліцензійний договір; 3) договір про створення за замовленням і використання об'єкта права інтелектуальної

власності; 4) договір про передання виключних майнових прав інтелектуальної власності; 5) інший договір щодо розпоряджання майновими правами інтелектуальної власності.

Використовуючи різні критерії класифікації можна виділити такі види договорів у сфері інтелектуальної власності:

1) за спрямованістю, це договори про створення об'єктів інтелектуальної власності (авторські договори) і договори, що регулюють порядок використання об'єктів інтелектуальної власності;

2) за критерієм первинності договори можна поділити на первинні чи безпосередні (до яких відносяться ліцензійні договори) та вторинні (до яких відносяться субліцензійні договори);

3) за критерієм повноти прав, що передаються, це договори, за якими передаються виключні права на використання об'єкта інтелектуальної власності та договори, за якими передаються невиключні права на використання об'єкта інтелектуальної власності.

За договором про передачу **виключного права** автор (або інша особа, яка має виключне майнове право) передає право використовувати об'єкт інтелектуальної власності певним способом і у встановлених межах тільки одній особі та надає цій особі право дозволяти або забороняти подібне використання іншим особам. При цьому особа, яка передає виключне право, може використовувати цей об'єкт тільки стосовно прав, які не передаються. За договором про передачу **невиключного права** автор (або інша особа, яка має виключне авторське право) передає право використовувати об'єкт інтелектуальної власності певним способом і у встановлених межах. При цьому особа, яка передає невиключне право, зберігає право на використання цього об'єкта і на передачу невиключного права іншим особам у зазначеній сфері.

Права на використання об'єкта інтелектуальної власності, що передаються за договором, вважаються невиключними, якщо в договорі не передбачено передачі виключних прав.

Ліцензія на використання об'єкта права інтелектуальної власності, ліцензійний договір, договір про створення за замовленням і використання об'єкта права інтелектуальної власності та договір про передання виключних майнових прав інтелектуальної власності не підлягають обов'язковій державній реєстрації. Їх державна реєстрація здійснюється на вимогу ліцензіара або ліцензіата у порядку, встановленому законом. Відсутність державної реєстрації не впливає на чинність прав, наданих за ліцензією або іншим договором, та інших прав

на відповідний об'єкт права інтелектуальної власності, зокрема на право ліцензіата звертатися до суду за захистом свого права.

У разі відсутності у ліцензійному договорі умови про строк договору він вважається укладеним на строк, що залишився до спливу строку чинності виключного майнового права на визначений у договорі об'єкт права інтелектуальної власності, але не більше ніж на п'ять років. Якщо за шість місяців до спливу зазначеного п'ятирічного строку жодна із сторін не повідомить письмово другу сторону про відмову від договору, договір вважається продовженим на невизначений час. У разі відсутності в ліцензійному договорі умови про територію, на яку поширюються надані права на використання об'єкта права інтелектуальної власності, дія ліцензії поширюється на територію України.

Договором визначається авторська винагорода у вигляді відсотків від доходу, отриманого від використання твору, або у вигляді фіксованої суми. При цьому її ставки не можуть бути нижчими від мінімальних, установлених Кабміном України. Умови договору, що погіршують становище автора (або його правонаступника) у порівнянні із становищем, визначеним чинним законодавством, визнаються недійсними.

Умови договору, які обмежують право автора на створення майбутніх творів на зазначену в договорі тему, є також недійсними.

5.3. Авторські договори

Основна форма використання творів науки, літератури і мистецтва – цивільно-правові договори, які прийнято називати авторськими.

За таким договором автор зобов'язаний передати або створити і передати замовлений твір для використання, а користувач зобов'язаний використати або почати використання твору передбаченим договором способом в обумовленому ним обсязі у визначений строк і виплатити автору встановлену договором винагороду.

В авторському договорі мають бути такі обов'язкові положення:

- сторони авторського договору;
- способи використання твору – конкретні права, передані за цим договором;
- строк і територія, на які передаються права;
- розмір і порядок визначення винагороди за використання твору, порядок і строки її виплати;
- інші умови, які сторони включають для цього договору.

Авторські договори – це самостійна група договірних зобов'язань, які відзначаються певними особливостями, а саме:

1. Передусім, суб'єктами зазначених договорів, з одного боку, завжди є автор (співавтори) або його (їх) правонаступники, а з іншого боку, як правило, певна організація, що за родом своєї діяльності може використати твір обумовленим у договорі способом. правонаступниками можуть бути спадкоємці та інші особи, яким автор передав право на використання твору.

2. Якщо з боку автора виступають дві або більше особи (співавтори, кілька спадкоємців або інших правонаступників), то для укладання договору необхідна згода усіх цих суб'єктів, незалежно від того, яка частка авторської винагороди їм належить. Означені особи можуть доручити ведення переговорів, підписання договору, а інколи й подальшу роботу з автором комусь одному, але таке доручення має бути оформлено в письмовому вигляді, воно становить частину авторського договору.

3. При укладанні авторського договору з кількома співавторами слід з'ясувати характер співавторства, подільне воно чи неподільне. У першому випадку в договорі може бути відзначено авторство окремих співавторів. Проте в усіх випадках колективного твору укладається один авторський договір.

4. У випадках використання кількох колективних творів на кожний із них укладається окремий авторський договір. Наприклад, із співавторами слів пісні – один договір, із співавторами музики – інший. У такому випадку це окремі види творів, а не співавторство.

5. Автор може передати право на використання свого твору як на території України, так і за її межами будь-яким громадянам і юридичним особам, у тому числі й іноземним. Авторські договори з іноземними авторами укладаються за участю Державного агентства України з авторських і суміжних прав.

6. Важлива особливість авторських договорів – об'єктами їх є нематеріальні блага: твори науки, літератури чи мистецтва. Вони стають об'єктом договору за однієї умови – якщо виражені в такій об'єктивній формі, яка дозволяє їх відтворювати і розмножувати. Об'єктом авторського договору можуть бути твори, вже завершені на момент укладання договору, а також твори, які автор (співавтори) зобов'язується створити і передати для використання.

Існують такі види авторських договорів: видавничий; на депонування рукопису; постановочний; сценарний; художнього замов-

лення; про використання в промисловості неопублікованого твору декоративно-прикладного мистецтва.

Видавничий договір – характеризується специфічним способом використання твору: виданням і розповсюдженням його через торгівлю, бібліотеки чи інші організації. Видавничі договори розрізняються на видання літературних творів, творів образотворчого мистецтва, музичних творів. Договори на видання літературних творів поділяються на видання оригінальних творів і на видання літературних творів у перекладі вітчизняних і зарубіжних авторів. Видавничий договір може бути укладений як на готовий твір, так і на твір, що буде написаний у майбутньому. Останній називається ще договором замовлення.

Договір на депонування рукопису. Депонування означає передачу на зберігання. У тих випадках, коли твір має вузькоспеціалізований характер і необхідно швидко одержати інформацію про нього, вдаються до депонування. За цим договором організація за погодженням з автором передає належним чином оформлений оригінал разом із рефератом твору інформаційному органу, який зобов'язаний безкоштовно зберігати оригінал і надавати інформацію про нього шляхом публікації реферату. Крім того, цей орган зобов'язаний на замовлення всіх зацікавлених осіб виготовляти копії твору повністю або частково і видавати їм.

Постановочний договір. За цим договором автор передає або зобов'язується створити і передати видовищному закладу (постановнику) драматичний, музичний, музично-драматичний, хореографічний або пантомімний твір, а заклад-постановник зобов'язується здійснити в межах обумовленого договором або законом строку постановку і публічне виконання твору та сплатити автору винагороду. Винагорода складається з двох частин: одноразової винагороди та збору за кожний спектакль.

Сценарний договір. За цим договором автор передає або зобов'язується написати і передати кіно-, теле- або радіостудії сценарій фільму або теле- чи радіопередачі в обумовлений договором строк, а студія зобов'язується виплатити автору винагороду.

Договір художнього замовлення. За цим договором автор зобов'язується створити і передати замовнику в обумовлений договором строк твір образотворчого мистецтва (твори живопису, графіки, скульптури, декоративного мистецтва, фотографічні та інші подібні твори), а замовник зобов'язується виплатити автору погоджену винагороду. Це поки що єдиний з авторських договорів, у якому контрагентом автора може бути не тільки юридична особа, а й громадянин. Особливість та-

кого договору полягає в тому, що замовник не зобов'язаний випускати твір у світ, тобто виставляти твір для публічного огляду.

Договір про використання в промисловості неопублікованого твору декоративно-прикладного мистецтва. За цим договором автор зобов'язується передати або створити і передати твір декоративно-прикладного мистецтва для використання на промисловому підприємстві, яке зобов'язується виплатити обумовлену договором винагороду. У спеціальній літературі й законодавстві немає визначення поняття «декоративно-прикладне мистецтво», а лише існує тільки перелік творів, які прийнято вважати об'єктами декоративно-прикладного мистецтва. Питання про те, чи є даний твір об'єктом декоративно-прикладного мистецтва, вирішують фахівці. Проте практикою до переліку таких творів віднесено: серветки, килими, хустки, взуття, одяг, вироби із шкіри, кісток, пластмаси; іграшки, значки, сувеніри, вироби зі скла, фарфору, металу; ювелірні й галантерейні вироби тощо.

5.4. Договори на використання об'єктів промислової власності

Існують різні шляхи комерціалізації об'єктів інтелектуальної власності та залучення передових технологій у виробництво. Одним з них є продаж або отримання ліцензій та ноу-хау на відомі технології, знаки для товарів і послуг, тощо.

Найбільш поширеною правовою формою використання об'єктів промислової власності є ліцензійні договори.

5.4.1. Ліцензійні договори та їх види

Під *ліцензією* розуміється дозвіл, відповідно до якого одна особа (власник виключних прав на об'єкт промислової власності) – ліцензіар надає іншій зацікавленій особі – ліцензіатові виключне чи невиключне право на використання цього об'єкта. Ліцензія на використання об'єкта права інтелектуальної власності може бути оформлена як окремий документ або бути складовою частиною ліцензійного договору.

Ліцензійний договір – це двостороння угода, за якою сторона, що володіє виключним правом на використання об'єкта промислової власності (*ліцензіар*), надає іншій стороні (*ліцензіату*) дозвіл (ліцензію) на використання, а ліцензіат бере на себе зобов'язання вносити

ліцензіару обумовлені договором платежі та чинити інші дії, передбачені договором.

Продаж ліцензій ставить має на меті: одержання гарантованого прибутку без вкладення капіталу і створення власного виробництва чи освоєння ринку; завоювання ринку; скорочення строків освоєння нових технологій; залучення партнерів до спільної діяльності; компенсація витрат на створення об'єктів інтелектуальної власності тощо. Ще однією перевагою ліцензійної торгівлі є те, що вона може служити альтернативою торгівлі матеріальними товарами, якщо внаслідок певних обставин така торгівля стає не вигідною. Міжнародний досвід свідчить, що доходи від міжнародної ліцензійної торгівлі зростають значно швидше, ніж від прямого вкладення капіталу.

Продаж ліцензії дозволяє ліцензіарові вирішити свої проблеми у таких випадках:

- при раптовому погіршенні кон'юнктури ринку;
- виникненні ускладнень в експорті товарів через протекціоністську політику уряду країни-покупця;
- значному перевищенні попиту над обсягом власного виробництва продукції та ін.

Придбання ліцензії дозволяє ліцензіатові:

- освоїти виробництво продукції, яка має попит, при істотній економії матеріальних і трудових ресурсів;
- знизити собівартість продукції, яка випускається;
- підвищити продуктивність праці і конкурентоспроможність товарів на зовнішньому ринку;
- одержати переваги перед конкурентами тощо.

Важливо враховувати також часовий фактор. Якщо вартість ліцензії і вартість аналогічної розробки власними силами однакові, то вигідніше купити ліцензію, оскільки значно скоротиться час до початку випуску продукції.

Законодавством визначено обов'язкові умови та реквізити ліцензійного договору, зокрема у ньому має бути відображено такі відомості:

- сторони договору (повне офіційне найменування та юридична адреса – для юридичної особи; прізвище, ім'я, по батькові та адреса – для фізичної особи);
- номер патенту і назва об'єкта промислової власності;
- предмет договору, який повинен містити бажання власника передати своє право власності на винахід та згоду правонаступника прийняти це право;

- підписи сторін;
- дата укладання договору.

Існують такі види ліцензійних договорів: повна ліцензія, виключна ліцензія, одинична ліцензія, невиключна або проста ліцензія.

При **повній ліцензії** до ліцензіата переходять усі майнові права, що випливають із патенту, на строк дії договору. Отже, ліцензіар є лише номінальним патентовласником, але тільки на строк чинності договору. Після закінчення строку повної ліцензії майнові права патентовласника відновлюються у повному обсязі. Повна ліцензія подібна до договору купівлі-продажу, але вона діє тільки на певний строк. Договір повної ліцензії занадто обмежує права патентовласника, що є недоцільним. Завдяки виключній або невиключній ліцензії патентовласник може одержати більший прибуток, ніж від продажу повної ліцензії. Це зумовило значне витіснення такої форми ліцензії з ринку. Зараз повна ліцензія навіть не згадується в законодавстві про інтелектуальну власність.

За договором про **виключну ліцензію** ліцензіар передає право на використання винаходу ліцензіатові у певному обсязі, на певній території і на обумовлений строк, залишаючи за собою право використовувати винахід в частині, що не передається ліцензіату. При цьому ліцензіар не має права надавати ліцензії на використання винаходу іншій особі на цій же території в обсязі наданих ліцензіату прав.

Одинична ліцензія видається лише одному ліцензіату і виключає можливість видачі ліцензіаром іншим особам ліцензій на використання об'єкта права інтелектуальної власності у сфері, що обмежена цією ліцензією, але не виключає можливості використання ліцензіаром цього об'єкта у зазначеній сфері.

Права ліцензіата на використання винаходу, які він одержав за виключною ліцензією, можуть бути обмежені ліцензіаром стосовно таких факторів: строку дії договору, який може бути меншим, ніж строк дії патенту; території дії договору, яка може обмежуватися конкретним підприємством, областю тощо; виду використання (тільки виробництво, тільки продаж тощо).

Власник виключної ліцензії (ліцензіат) може надати права на використання винаходу іншій особі. Договір, за яким передаються такі права, називають **субліцензійним договором**. Відповідальність перед ліцензіаром за дії субліцензіата несе ліцензіат, якщо інше не передбачається ліцензійним договором.

За договором про *невиключну ліцензію* ліцензіар передає право на використання винаходу ліцензіатові, залишаючи за собою право на використання винаходу, включаючи право надання ліцензій іншим особам.

Законодавство передбачає можливість видачі «*відкритої*» ліцензії. Власник патенту на винахід чи на корисну модель, крім патенту на секретний винахід чи секретну корисну модель має право подати до Установи для офіційної публікації заяву про готовність надання будь-якій особі дозволу на використання запатентованого винаходу чи корисної моделі. У цьому випадку річний збір за підтримання чинності патенту зменшується на 50 %, починаючи з року, що йде за роком публікації такої заяви.

Особа, яка виявила бажання скористатися зазначеним дозволом, зобов'язана укласти з власником патенту договір про платежі. Спори, що виникають під час виконання цього договору, вирішуються в судовому порядку.

Якщо жодна особа не заявила власнику патенту про свої наміри щодо використання винаходу, він може подати до Установи письмове клопотання про відкликання своєї заяви. Тоді річний збір за підтримання чинності патенту сплачується у повному розмірі, починаючи з року, що йде за роком публікації такого клопотання.

Отже, використовуючи різні критерії класифікації, договори у сфері патентного права можна поділити таким чином:

1) за критерієм первинності на первинні, або безпосередні (до них, у тому числі, відносяться ліцензійні договори), та вторинні (до яких належать субліцензійні договори).

2) за критерієм наявності державної реєстрації на певні об'єкти інтелектуальної власності, а саме: патентні (договори на винаходи, корисні моделі, промислові зразки) та безпатентні (стосуються ноу-хау (секретів виробництва);

3) за критерієм повноти прав, що передаються, це договори, за якими передаються виключні права на використання об'єкта інтелектуальної власності (виключні або повні) та договори, за якими передаються невиключні права на використання об'єкта інтелектуальної власності (невиключні або часткові), а також одиничні.

4) залежно від особливостей об'єкта інтелектуальної власності який передається за ліцензійним договором, – супровідні;

5) відповідно до потреб власників патентів і порядку використання об'єктів патентного права, – перехресні;

б) у разі застосування якості антимонопольних заходів або заохочення конкуренції – примусові (останні відносяться до тільки ліцензій);

7) за ступенем відкритості – відкриті й закриті;

8) залежно від потреби чи можливостей використання об'єктів інтелектуальної власності, власниками яких є українські суб'єкти чи власниками яких виступають іноземні суб'єкти – зовнішні та внутрішні;

9) за кількістю учасників на односторонні та дво- й багатосторонні.

5.4.2. Договори на використання ноу-хау

Угода щодо передачі ноу-хау визначається зазвичай передбачає надання одній із сторін безоплатної ліцензії (хоча, як останнім часом свідчить практика, передача ноу-хау все частіше здійснюється на платній основі) і характеризується деякими особливостями, пов'язаними із специфікою ноу-хау.

За формами передачі та умовами використання прав на ноу-хау, ліцензії можуть бути чистими, змішаними, опціонними, субліцензійними тощо.

Ноу-хау можуть виступати самостійним предметом ліцензії (чистої ліцензії), коли мова йде про незапатентовані винаходи та корисні моделі, що мають усі ознаки патентоздатності.

Змішана ліцензійна угода укладається тоді, коли ноу-хау передається як доповнення до запатентованих об'єктів промислової власності.

Опціонні угоди укладаються з метою збереження інформації про ноу-хау навіть на етапі ознайомлення потенційного покупця з предметом ліцензійної угоди, оскільки за умовами цієї угоди, навіть якщо ліцензійна угода не буде укладена, потенційний покупець не має права розголошувати інформацію про ноу-хау третім особам.

Субліцензійні договори на передачу ноу-хау третім особам можуть укладатися тільки за домовленістю з ліцензіаром.

Основною відмінністю процесу передачі ноу-хау від надання ліцензії на винахід є великий ризик, пов'язаний із розкриттям конфіденційної суті ноу-хау до укладення контракту і відходженням ноу-хау від одержувача до третіх осіб після укладення контракту.

Передача ноу-хау є досить специфічним процесом, оскільки вона носить необоротний характер у якому присутній тимчасовий фактор. Тому, у договорі на передачу ноу-хау обов'язково треба визначати термін його дії, оскільки невизначеність періоду збереження конфіденційності ноу-хау, в той час коли розвиток технології є достатньо швидким, робить загальнодоступним ноу-хау що було таємним.

Угода щодо передачі ноу-хау будується за принципом ліцензійної. Вона також містить преамбулу, опис предмета угоди, намірів і відповідальності сторін, надані права, зону поширення й обмеження, процес передачі ноу-хау, обставини і гарантії, вид, суму і валюту платежів, обмін удосконаленнями, методи рішення спорів і захисту від претензій третіх осіб, надання субліцензій, застосовне право і наслідки невиконання угоди, термін її дії, форми сплати податків, мова угоди, автентичність текстів і юридичні адреси сторін, що уклали угоду.

При укладанні ліцензійних угод та договорів чітко обумовлюються різноманітні види обмежень, що стосуються обсягів продукції, її реалізації: територіальні обмеження; обмеження експорту ноу-хау, що передається, та заборони займатись конкурентним бізнесом протягом певного часу після закінчення строку дії договору.

У випадках коли предмет ноу-хау не належить до сфери виробничої діяльності підприємця або він не може реалізувати його через перевантаження власного виробництва до умов договору про передачу ноу-хау включаються обмеження щодо випуску продукції та (або) реалізації продукції, що стосуються предметів віднесених до ноу-хау.

Якщо правовласник ноу-хау має бажання передати його на виключних засадах іншим особам на певній території або якщо він має намір самостійно виробляти та реалізовувати продукцію в межах певної території, до умов договору про передачу ноу-хау включаються територіальні обмеження. Однак, вказані обмеження не включаються до договорів у межах ЄС, оскільки це не сприяє розвитку інновацій та їх швидкому розповсюдженню.

Що ж стосується обмежень з експорту, то практично не існує країн, які б заохочувати зазначені обмеження. Тільки у деяких випадках незначна кількість країн світу дозволяє включати до договорів вказані умови.

Слід звернути увагу й на те, що формально стосовно ноу-хау, яке не має правового захисту, неправомірно вимагати будь-яких обмежень щодо використання. Однак, наявність елемента таємності створює певні передумови для сторони, що його передає, просити

стосовно ноу-хау такі ж обмежувальні умови, як і для патенту. Вирішення цього питання залежить тільки від домовленості сторін, оскільки воно має досить делікатний характер.

Способами передачі ноу-хау називають одноразовий та перманентний трансферт. У першому випадку ноу-хау, що відноситься до визначеного виробу або процесу, передається у визначений термін шляхом надання документації та обладнання, навчання фахівців одержувача. У другому випадку ноу-хау передається послідовно і постадійно. Постачальник спочатку передає необхідну інформацію і документацію, потім бере участь у пуско-налагоджувальних роботах, пристосовує процес виробництва і переданої технології до місцевих умов, запускає його і періодично контролює, забезпечуючи обумовлені якісні і кількісні показники.

У разі передачі ноу-хау можуть застосовуватись різні способи розрахунків, а саме: оплата готівкою; зустрічне постачання товарів або надання послуг, а також змішана форма (готівка, бартер, послуги).

У разі оплати готівкою (як і у ліцензійній угоді) використовуються паушальні платежі і роялті або їх комбінація. У разі внесення паушальних платежів передбачається як єдиний платіж, так і їх ланцюжок, що включає авансовий ряд фіксованих платежів. Система розрахунків у формі роялті базується на загальному обороті продукції, що вироблена з використанням переданого ноу-хау. Дані щодо загального обороту повідомляються одержувачем постачальнику і перевіряються останнім. Може бути обумовлено розміри роялті залежно від продажної ціни одиниці продукції, або від виробленого її обсягу. Термін «загальний оборот» має уточнюватися сторонами договору, оскільки його значення варіюється в різних країнах відповідно до національної системи розрахунків (податки з обороту, знижки з оптових цін тощо). Сторони можуть домовитися про змінну шкалу роялті залежно від результатів, досягнутих під час реалізації угоди.

Слабкість правового захисту інформації на зразок ноу-хау обумовлена її характером, тому передана за договором інформація стає необоротною, оскільки одержувач може користуватися нею на власний розсуд, в той час коли передавач ноу-хау позбавлений можливості застосувати будь-які санкції до одержувача. Оскільки, спеціального захисту для інформації на зразок ноу-хау не існує, для цього використовуються загальні норми зобов'язального права.

5.4.3. Договори комерційної концесії

Правове регулювання укладання договорів комерційної концесії, здійснюється згідно норм Цивільного кодексу України (глава 76). Комерційна концесія (франчайзинг) є специфічним способом комерціалізації об'єктів права інтелектуальної власності, що характеризується певною сукупністю прав та обов'язків сторін договору.

Франчайзинг – це форма ліцензії на використання торговельної марки, за якою власник торговельної марки (франчайзер) зобов'язується надати другій стороні (франчайзі) за плату право на користування відповідно до його вимог комплексом належних йому прав з метою виготовлення та (або) продажу певного виду товару та (або) надання послуг.

В українському законодавстві франчайзинг має назву **комерційної концесії** і йому присвячена однойменна глава 76 ЦК України (ст. 1115-1129).

Звернемось до загальноприйнятого у міжнародній практиці терміну франшиза. У перекладі з англійської мови франшиза означає привілей, пільгу, особливе право. У найпростішому вигляді, франшиза означає ліцензію, яку надає власник товарного знака чи фірмового найменування і яка дозволяє продаж продукту чи послуги під товарним знаком або фірмовим найменуванням. У більш широкому розумінні франшиза – це детально опрацьована угода, відповідно до якої франчайзі (особа, що одержала франшизу) зобов'язується вести ділову діяльність чи продаж продукту згідно з методами і процедурами, встановленими франчайзером (надавачем франшизи). Франчайзер сприяє франчайзі за допомогою реклами, порад, рекомендацій та інших послуг.

Франчайзинг може розглядатися і як угода, за якої виробник чи одноособовий розповсюджувач продукту або послуги, захищених товарним знаком, дає ексклюзивні права на розповсюдження на даній території своєї продукції чи послуг незалежним підприємцям (роздрібним торговцям) в обмін на одержання від них платежів (роялті) за умови дотримання технологій виробничих і обслуговуючих операцій.

Отже, франчайзинг, у міжнародній практиці, це форма ліцензії на використання торговельної марки, що супроводжується наданням допомоги з боку власника торговельної марки (франчайзера) фізичній або юридичній особі (франчайзі), а також право на продаж продукту та послуг цього власника за певну винагороду.

Відповідно до чинного законодавства України, такі договори (договори комерційної концесії) мають укладатися виключно у письмовій формі та підлягають обов'язковій державній реєстрації. Крім того, він може укладатися на будь-який обумовлений сторонами термін або без вказівки терміну. У зв'язку з тим, що користувачі вкладають власні сили і засоби в просування фірмових найменувань правовласників на ринку, за тими з них, хто належним чином виконував свої обов'язки за договором, закріплюється переважне право на укладення договорів на новий термін на тих же умовах.

Відповідно до норм цивільного законодавства України обов'язками правовласника (франчайзера) є: а) передання користувачеві технічної та комерційної документації і надання іншої інформації, необхідної для здійснення прав, наданих йому за договором комерційної концесії, а також інформування користувача та його працівників з питань, пов'язаних із здійсненням цих прав; б) забезпечення державної реєстрації договору; в) надання користувачеві постійного технічного та консультативного сприяння, включаючи сприяння у навчанні та підвищенні кваліфікації працівників; г) контролювання якості товарів (робіт, послуг), що виробляються (виконуються, надаються) користувачем на підставі договору комерційної концесії.

Обов'язками користувача (франчайзі) є: а) використання торговельної марки та інших позначень правовласника визначеним у договорі способом; б) забезпечення відповідності якості товарів (робіт, послуг), що виробляються (виконуються, надаються) відповідно до договору комерційної концесії, якості яку забезпечує правовласник; в) дотримання інструкцій та вказівок правовласника, спрямованих на забезпечення відповідності характеру, способів та умов використання комплексу наданих прав, використанню цих прав правовласником; г) надання покупцям (замовникам) додаткові послуги, на які вони могли б розраховувати, купуючи (замовляючи) товари (роботи, послуги) безпосередньо у правовласника; д) інформування покупців (замовників) найбільш очевидним для них способом про використання ним торговельної марки та інших позначень правовласника за договором комерційної концесії; і) не розголошення секретів виробництва правовласника, іншу одержану від нього конфіденційну інформацію.

Перелік прав та обов'язків обох сторін такого договору є досить широким. Крім того, тут мова йде не просто про передачу прав та користування торговельною маркою, слід сказати, що взаємовідносини сторін характеризуються їх дуже тісним співробітництвом. При цьо-

му, користувач (франчайзі) відповідно до такого договору знаходиться у жорстких рамках пов'язаних з порядком і умовами використання прав на торгівельну марку.

На заході франшизу вважають порівняно новим методом вкладання товарів у руки споживача, що пов'язаний з використанням відомих у світі торгівельних марок. Франшиза не є системою, яка б складалася з великої компанії та належних їй точок роздрібного продажу товарів і послуг, у якій працюють люди, що наймані великою компанією. Але франчайзі (користувач) не є й повністю незалежним малим бізнесменом, оскільки певний ступінь контролю над ним є неодмінною ознакою франшизної системи. Франчайзі має обов'язково бути підприємцем, оскільки він в рамках франшизної угоди здійснює і власні інвестиції в спільну діяльність.

Договір франчайзингу передбачає використання комплексу ключових прав, ділової репутації та комерційного досвіду правовласника в певному обсязі (зокрема, з визначенням мінімального чи максимального обсягу використання) із зазначенням або без зазначення території використання стосовно певної сфери підприємницької діяльності (продаж товарів одержаних від правовласника або вироблених користувачем, здійснення іншої торговельної діяльності, виконання робіт, надання послуг).

На Заході фірми, що працюють за системою франчайзингу, зосередили свою діяльність у таких сферах: мережа ресторанів і закусо-чних, продуктових і бакалійних магазинів, автосервіс, а також будівельна і реконструкційна діяльність. Франчайзинг також широко застосовується у роздрібній та оптовій торгівлі товарами, у разі надання різного роду послуг (юридичні, аудиторські, бухгалтерські, готельне господарство та туризм). Будь-яка господарська діяльність, стосовно якої розроблено способи виробництва, переробки і продажу товарів або послуг також може бути предметом франчайзингу.

Поєднання у франчайзингу глибокого знання, досвіду і міцного фінансового становища франчайзера – організатора справ власника генеральної ліцензії, власника ноу-хау або патенту, головного консультанта й оптового постачальника необхідних продуктів; сировини, матеріалів, обладнання; технологій, необхідних для ведення бізнесу, і франчайзі (енергійного бізнесмена, підприємця, менеджера), поточна діяльність якого є цілком самостійною, але його підприємство функціонує не як відособлений суб'єкт правовідносин, а як частина єдиного комплексу, об'єднаного франчайзером, котрий є власником нема-

теріальних активів підприємства, що належить франчайзі (користувачу) є однією з головних причин швидкого поширення й успіху франчайзингу на Заході. Слід відзначити, що згадані нематеріальні активи (тобто інтелектуальна власність) є причиною, з якої підприємці погоджуються платити за право користування системою франчайзера навіть, коли вони знають її в усіх деталях.

Отже, франчайзинговий договір (договір комерційної концесії) стосується системи, яку франчайзер (правовласник) дозволяє використовувати або ліцензує франчайзі (користувачу) і яка може бути названа франшизою (концесійною) системою. Ця система означає передачу пакету прав, що охоплює права інтелектуальної власності на один або кілька товарних знаків, фірмових найменувань, промислових зразків, що охороняються правом, якими будуть користуватися для продажу товарів або надання послуг. Таким чином, договір франшизи (комерційної концесії) – це угода, за якою франчайзер (правовласник) надає франчайзі (користувачу) право на використання франшизної (концесійної) системи, де ліцензія є основою цієї угоди. Вона дає користувачу право провадити свою діяльність відповідно до правил, розроблених правовласником об'єкта інтелектуальної власності.

Типовими для такої угоди є такі чинники: а) оформлення ліцензії на використання франшизної (концесійної) системи; б) користувачу дозволяють користуватися цією системою тільки на платній основі (він платить внески правовласнику об'єкта інтелектуальної власності за використання франшизної (концесійної) системи, а у ряді випадків і компенсує його управлінські послуги; в) користувачу фактично надається право користування системою правовласника для ведення свого бізнесу; г) взаємовідносини між правовласником і користувачем узгоджуються на достатньо тривалий строк; д) правовласник надає користувачу постійну допомогу в створенні, експлуатації та розвитку елементу франшизної (концесійної) системи (магазину, ресторану, тощо), а також здійснювати обмін інформацією у міру створення нових або удосконалення діючих методів роботи елементу вказаної системи.

Слід сказати, що за умовами договору комерційної концесії (франшизи) правовласник об'єкта інтелектуальної власності встановлює правила ведення бізнесу. Користувач об'єкта інтелектуальної власності погоджується підкорятися опублікованим правовласником об'єкта права інтелектуальної власності керівним документам, що, як правило, стосуються контролю якості, захисту системи, територіаль-

них обмежень, управлінських особливостей і ряду інших вказівок, що регулюють діяльність користувача з урахуванням умов договору концесії. Крім того, ступінь впливу правовласника об'єкта інтелектуальної власності на користувача за таким договором значно вищий, ніж вплив ліцензіара на ліцензіата за ліцензійним договором. Так, за договором комерційної концесії (франшизи) правовласник об'єкта інтелектуальної власності не тільки контролює правила користування визначеними правами, наприклад, правами на товарний знак, а й встановлює вимоги щодо реалізації та управління основними елементами системи комерційної концесії.

Відповідно до функцій, які виконують договори франчайзингу, вони поділяються на 3 типи: 1) франчайзинг на переробку (виробництво); 2) франчайзинг на послуги (сервіс) 3) франчайзинг на оптову торгівлю (розподіл).

За договором на переробку або виробництво правовласник (франчайзер) поставляє виробнику важливий інгредієнт або забезпечує його технічною інформацією. Він надає користувачу (франчайзі) повноваження на виробництво і продаж товарів з товарним знаком правовласником якого є сам. Такий вид комерційної концесії (франшизи) може застосовуватися, наприклад, у ресторанах і на підприємствах швидкого обслуговування.

За договором на послуги правовласник (франчайзер) розробляє систему певних послуг, які за умовами договору користувач (франчайзі) повинен надавати своїм споживачам, наприклад, це можуть бути послуги з техобслуговування і ремонту автомобілів.

За договором на оптову торгівлю відбувається вироблення правовласником (франчайзером) або ким-небудь іншим від його імені, товарів з товарним знаком правовласника (франчайзера) для продажу споживачам на своїх географічних територіях.

Інтелектуальна власність охоплює широке коло об'єктів, фактично всі ці об'єкти права інтелектуальної власності захищені або патентом, або свідоцтвом на торгову марку (знак для товарів і послуг), або іншими охоронними документами (посвідченнями чи сертифікатами), що засвідчують виключні права на них, або режимом комерційної таємниці. Тому, у разі неправомірного використання прав власників на запатентовані об'єкти інтелектуальної власності, їх можна захистити в судовому порядку. Виходячи з вищевказаного, потенційні користувачі (франчайзі) змушені укладати договори і одержувати право користування цими об'єктами інтелектуальної власності на оплатній основі.

5.5. Примусове відчуження прав власника патенту

Права власності на винахід, що засвідчуються патентом, можуть бути відчужені на підставі примусової ліцензії. Процес надання примусової ліцензії визначений законодавством і реалізується двома шляхами: в адміністративному і в судовому порядку.

Адміністративний порядок застосовується, якщо цього вимагають суспільні інтереси та інтереси національної безпеки. Тоді Кабінет Міністрів України має право на відчуження прав на використання винаходу визначеній ним особі без згоди власника патенту в разі його безпідставної відмови у видачі невиключної ліцензії.

При цьому дотримуються таких правил:

1) дозвіл на таке використання надається, виходячи з конкретних обставин;

2) обсяг і тривалість такого використання визначаються метою наданого дозволу, і у випадку напівпровідникової технології воно має бути лише некомерційним використанням органами державної влади чи виправленням антиконкурентної практики за рішенням відповідного органу державної влади;

3) дозвіл на таке використання не позбавляє власника патенту права надавати дозвіл на використання винаходу (корисної моделі);

4) право на таке використання не передається, крім випадку, коли передача відбувається разом з тією частиною підприємства чи ділової практики, у якій воно здійснюється;

5) використання дозволяється переважно для забезпечення потреб внутрішнього ринку;

6) про надання дозволу на використання винаходу (корисної моделі) власнику патенту надсилається повідомлення одразу, як це стане практично можливим;

7) дозвіл на використання відміняється, якщо перестають існувати обставини, через які його видано;

8) власнику патенту виплачується адекватна компенсація відповідно до економічної цінності винаходу (корисної моделі).

У судовому порядку примусову ліцензію може бути видано за клопотанням зацікавленої особи, яке подається до судових органів, якщо власник патенту або його правонаступник не використовував або недостатньо використовував винахід на території України впродовж трьох років після видачі патенту або його використання було припинено більше ніж на три роки.

Проте суд може винести таке рішення тільки за таких умов:

- власник патенту не зможе довести, що факт невикористання винаходу був зумовлений поважними причинами;
- зацікавлена особа не доведе, що вона не змогла на прийнятних умовах укласти ліцензійний договір на використання винаходу з власником патенту.

У законодавстві також передбачено можливість видачі примусової ліцензії на винаходи, які не можуть використовуватися без порушення прав власників патенту, тобто на *залежні винаходи*.

Власник патенту зобов'язаний видати ліцензію на використання об'єкта промислової власності власнику пізніше виданого патенту, якщо об'єкт промислової власності останнього призначений для досягнення іншої мети або має значні техніко-економічні переваги і не може використовуватися без порушення прав власника раніше виданого патенту. Дозвіл дається в обсязі, необхідному для використання об'єкта власником пізніше виданого патенту. При цьому власник раніше виданого патенту має право отримати ліцензію на прийнятних умовах для використання об'єкта, що охороняється пізніше виданим патентом.

У всіх випадках власник примусової ліцензії не має виключного права на використання винаходу і не має права видавати субліцензії.

Висновок

У цьому розділі розглянуто порядок передачі прав на використання об'єктів права інтелектуальної власності, поняття договору та види таких договорів, обов'язкові умови й реквізити договорів на передачу майнових прав, наведено види й особливості різних авторських договорів та ліцензій, а також порядок примусового відчуження прав власника патенту.

Контрольні питання

1. Що таке договір і який порядок його укладання?
2. Які є види договорів у сфері інтелектуальної власності?
3. Які переваги отримують ліцензіар і ліцензіат при продажу ліцензій?
4. Які відомості подаються у договорі про відчуження майнових прав суб'єктів інтелектуальної власності?
5. Які види авторських договорів Ви знаєте?
6. Що таке ліцензійний договір і які існують його види?
7. Що таке франчайзинг (комерційна концесія)?
8. Який порядок надання примусової ліцензії? Які умови повинні виконуватись при адміністративному порядку видачі примусової ліцензії?

6. ЗАХИСТ ПРАВ ІНТЕЛЕКТУАЛЬНОЇ ВЛАСНОСТІ

Навчальні цілі:

- знати, яким чином здійснюється захист прав інтелектуальної власності;
- знати, яка відповідальність настає в разі порушення цих прав.

6.1. Поняття захисту прав інтелектуальної власності

Однією з важливих умов успішного розвитку економіки держави є не тільки визнання за власниками права на результати інтелектуальної діяльності, а також визнання за особами, які їх правомірно використовують, певних суб'єктивних цивільних прав, але й забезпечення надійного правового захисту цих прав. У свою чергу, забезпечення державою належного захисту прав інтелектуальної власності є запорукою ефективності системи правової охорони інтелектуальної власності у країні.

Використання об'єктів права інтелектуальної власності дає змогу підприємствам підвищувати конкурентоспроможність своєї продукції і за рахунок цього здобувати стратегічні переваги ринку. Але створення цих об'єктів, їх рекламування, дослідження кон'юнктури ринку тощо потребує вкладення великих коштів. Можливість одержання значних доходів від використання об'єктів інтелектуальної власності часто приваблює недобросовісних підприємців, які з метою отримання вигоди без дозволу правовласника використовують чужі об'єкти промислової власності, авторського права і суміжних прав, а також нетрадиційні об'єкти права інтелектуальної власності. Слід сказати, що в разі неправомірного використання об'єктів права інтелектуальної власності завдається шкода як творцям і винахідникам, так і державі, оскільки таке використання найчастіше є тіншовим і не передбачає сплати податків.

Міжнародні зобов'язання України щодо належного захисту прав інтелектуальної власності впливають з її участі у міжнародних договорах, до яких України вже приєдналася чи має намір щодо приєднання. Міжнародне співробітництво у сфері інтелектуальної власності неможливе без належного захисту прав інтелектуальної власності.

Захист прав інтелектуальної власності – це правове забезпечення недоторканності цих прав, їх непорушності, а в разі порушення застосування заходів примусового впливу, що спрямовані на відновлення порушених прав відповідних суб'єктів. Поняття «*захист права інтелектуальної власності*» включає передбачену законодавст-

вом діяльність відповідних державних органів у справі визнання і поновлення прав, а також усунення перешкод, що заважають реалізації прав і законних інтересів суб'єктів права у сфері інтелектуальної власності.

У загальному вигляді право на захист можна визначити як надану правомочній особі можливість застосовувати заходи правоохоронного характеру для відновлення її порушених прав чи таких, що оспорується. Право на захист являє собою самостійне суб'єктивне право. Воно з'являється у суб'єкта права лише в момент порушення або оспорування його прав та інтересів, що охороняються законом, і реалізується це право в рамках охоронних цивільних, кримінальних та адміністративних правовідносин, які виникли при цьому.

Предметом захисту є не тільки особисте немайнове або майнове право інтелектуальної власності, а й інтереси, що охороняються законом (ст. 16 ЦК України). Особисте немайнове або майнове право інтелектуальної власності та інтереси, що охороняються законом, є дуже близькими правовими категоріями і найчастіше вони збігаються, у зв'язку з чим ці поняття не завжди розмежовуються в науковій літературі та на практиці. Зазвичай, в основі права інтелектуальної власності лежить той чи інший інтерес, для задоволення якого це право й надається правомочній особі. Водночас інтереси, що охороняються законом, в більшості випадків опосередковуються конкретними суб'єктивними правами, у зв'язку з чим захист права інтелектуальної власності одночасно являє собою і захист інтересів, що охороняються законом.

Суб'єктами права на захист є передусім самі автори результатів інтелектуальної діяльності, власники права на ці результати і комерційні позначення, а також спадкоємці та інші правонаступники.

Порушник права інтелектуальної власності – це будь-яка фізична або юридична особа, що не виконує або порушує вимоги чинного законодавства, яке регулює правовідносини у сфері інтелектуальної власності.

Спори, що виникають у сфері інтелектуальної власності, поділяються на дві категорії: 1) спори про визнання (чи невизнання) результату інтелектуальної діяльності об'єктом прав інтелектуальної власності; 2) спори, що стосуються порушення прав.

До спорів про визнання (чи невизнання) результату інтелектуальної діяльності об'єктом прав інтелектуальної власності відносяться такі: а) пов'язані з відмовою у видачі охоронного документа; б) як

наслідок заперечення третіх осіб проти видачі охоронного документа; в) про визнання охоронного документа недійсним тощо.

До спорів, що стосуються порушення прав, відносяться спори про: а) заборону дій, які порушують права на охоронний документ; б) вилучення з цивільного обороту товарів, виготовлених або введених у цивільний оборот з порушенням права інтелектуальної власності; в) вилучення з цивільного обороту матеріалів, знарядь, які використовуються переважно для виготовлення товарів з порушенням права інтелектуальної власності; г) зупинення пропуску через митний кордон України товарів, імпорту чи експорту яких здійснюється з порушенням права інтелектуальної власності; д) післякористування винаходів, пов'язане з укладанням чи використанням ліцензійних угод; е) надання примусової ліцензії; ж) виплату винагороди автору роботодавцем; з) компенсування заподіяної власнику прав інтелектуальної власності шкоди тощо.

6.2. Порушення прав інтелектуальної власності

Порушенням прав інтелектуальної власності є – вчинення особою (особами) дій, що призводять до порушення прав власника, які захищаються відповідно до чинного законодавства України за міжнародних договорів України, укладених в установленому законом порядку.

6.2.1. Види порушень прав інтелектуальної власності

Основними видами порушення прав інтелектуальної власності є: контрафакція, піратство та плагіат.

Слово "*контрафакція*" в економічних енциклопедіях означає незаконне використання чужих прав. У Великому економічному словнику контрафакція (фр. contrefaction – підробка) ведення справи під чужим ім'ям, незаконне використання чужого патенту при виготовленні та продажу товарів, а також незаконне розміщення на своєму товарному знаку зображень, які запозичені із знаків популярних товарів та фірм з метою недобросовісної конкуренції та введення покупців в оману.

Різновидами контрафакції є: а) використання об'єктів права інтелектуальної власності без дозволу правовласника; б) підробка (фальсифікація) товарів з використанням знаків для товарів і послуг, промислових зразків, що мають репутацію та популярні на ринку; в) імітація на товарі та упаковці знаків для товарів і послуг, промислових зразків,

що відомі на ринку і мають певну репутацію, шляхом внесення до них будь-яких деталей до ступеню змішування, що вводить споживачів оману; г) ввезення, вивезення, реалізація та розповсюдження оригінальних товарів, що містять об'єкти права інтелектуальної власності без дозволу правовласника; д) паралельний (сірий) імпорт – ввезення на територію країни товарів що містять об'єкти права інтелектуальної власності у країну для якої вони не призначені, з будь-яких причин (погіршення якості, закінчення строку реалізації тощо).

Ряд із зазначених видів контрафакції не тільки можуть наносити шкоду власникам прав на об'єкти права інтелектуальної власності, у вигляді матеріальних збитків та нанесення шкоди їх репутації на ринку товарів та послуг, а також можуть бути небезпечними та завдати шкоди життю і здоров'ю споживачів товарів та послуг, принести їм матеріальні і моральні збитки, а також можуть бути небезпечними для навколишнього середовища.

«Піратство» – це дії, спрямовані на протиправне використання об'єктів права інтелектуальної власності, що належать іншим особам, умисно вчинені особою, яка розуміє протизаконний характер цих дій, з метою отримання матеріальної вигоди. Характерною ознакою цього поняття є те, що воно як правило, стосується порушень прав інтелектуальної власності у сфері авторського права і суміжних прав.

Серед найбільш поширених видів піратства виділяють: аудіопіратство (копіювання та розповсюдження копій музичних композицій, включаючи також продаж музичних альбомів як на аудіокасетах, так і на компакт-дисках, а також розповсюдження музичних композицій з використанням комп'ютерної мережі); відеопіратство (розповсюдження копій фільмів або телепередач на дисках, касетах та шляхом копіювання через комп'ютерні мережі. Воно може здійснюватись як із метою отримання прибутку (продаж піратської продукції у магазинах, або з рук), так і без такої цілі (розповсюдження копій фільмів через локальні комп'ютерні мережі або Інтернет тощо); піратство програмного забезпечення (нелегальне копіювання та розповсюдження програмних продуктів на дисках та через комп'ютерні мережі, що включає також зняття (нейтралізацію) різноманітних програмних систем захисту); піратство комп'ютерних ігор (нелегальне поширення комп'ютерних ігор, що включає в себе здолаття обмежень, запрограмованих розробником гри); піратство літературних творів (діяльність електронних бібліотек, що надають доступ усім бажаючим до текстів літературних творів).

В енциклопедичному словнику зазначається, що «*плагіат*» (від лат. *plagio* – викрадаю), це навмисне привласнення чужого авторства, видання чужого твору літератури, науки, мистецтва, винаходу за своє власне. Плагіат проявляється саме в присвоєнні авторства і може бути скоєний, щодо будь-якого об'єкта інтелектуальної власності. Плагіат, як вид порушення прав інтелектуальної власності, фактично розповсюджується на всі групи об'єктів права інтелектуальної власності (об'єкти патентного права, об'єкти авторського права і суміжних прав, нетрадиційні об'єкти інтелектуальної власності). При цьому, головною, а часто і єдиною метою цього порушення є привласнення авторства шляхом створення у свідомості споживача зв'язку між порушником та об'єктом інтелектуальної власності.

За критерієм поділу об'єктів прав інтелектуальної власності на види плагіат можна класифікувати на такі види: плагіат літературних творів, плагіат наукового відкриття, плагіат раціоналізаторської пропозиції тощо).

Отже, слід звернути увагу на те, що такі порушення, як контрафакція та піратство мають на меті, перш за все, отримання матеріальної вигоди. Головною ж метою плагіату є створення у свідомості споживача зв'язку між порушником та об'єктом інтелектуальної власності в той час, коли мета отримання матеріальної вигоди або є вторинною або зовсім відсутня.

6.2.2. Дії, що визнаються порушенням прав інтелектуальної власності

Правопорушенням у сфері інтелектуальної власності вважається будь-яке вчинення дій, що кваліфікуються як використання об'єкта права інтелектуальної власності без згоди правовласника.

У сфері промислової власності найбільш поширеними правопорушеннями є виробництво і розповсюдження продукції з незаконним використанням торговельних марок, географічних зазначень і фірмових найменувань відомих іноземних та вітчизняних товаровиробників, а також виготовлення і реалізація товарів з використанням запатентованих винаходів, корисних моделей і промислових зразків без згоди правовласників цих об'єктів промислової власності.

Порушенням прав на торговельну марку є вчинення без дозволу правовласника таких дій: 1) нанесення торговельної марки на будь-який товар, для якого права на цю торговельну марку були зареєстро-

вані, упаковку, в якій міститься такий товар, вивіску, пов'язану з ним, етикетку, нашивку, бирку чи інший прикріплений до товару предмет, зберігання такого товару із зазначеним нанесенням торговельної марки з метою пропонування для продажу, пропонування такого товару для продажу, продаж, імпорт та експорт; 2) застосування торговельної марки під час пропонування та надання будь-якої послуги, для якої права на цю торговельну марку були зареєстровані; 3) застосування торговельної марки, права на яку зареєстровані, в діловій документації, рекламі та в мережі Інтернет, у тому числі у доменних (тобто асоціативних для цієї мережі) іменах.

Використаним вважається знак для товарів і послуг (торговельна марка), якщо його застосовано у формі вже зареєстрованого знака, а також у формі, що відрізняється від зареєстрованого знака лише окремими елементами, якщо це не змінює в цілому відмінності знака.

Порушенням прав інтелектуальної власності на географічне зазначення походження товару визнається вчинення без дозволу правочасника таких дій: 1) нанесення його на товар або етикетку; 2) нанесення його на упаковку товару, застосування у рекламі; 3) запис на бланках, рахунках та інших документах, що супроводжують товар.

Порушенням прав власника свідоцтва на використання зареєстрованого кваліфікованого зазначення походження товару вважаються такі дії: 1) використання зареєстрованого кваліфікованого зазначення походження товару особою, яка не має свідоцтва про право на його використання; 2) використання зареєстрованого географічного походження товару, якщо цей товар не походить із зареєстрованого для цього зазначення географічного місця, навіть якщо справжнє місце походження товару або географічне зазначення його походження використовується у перекладі або супроводжується словами: «вид», «тип», «стиль», «марка», «імітація» тощо; 3) використання зареєстрованого кваліфікованого зазначення походження товару як видової назви; 4) використання зареєстрованого кваліфікованого зазначення походження товару або подібного до нього позначення для відмінних від описаних у Державному реєстрі однорідних товарів, якщо таке використання вводить в оману споживачів щодо походження товару та його особливих властивостей або інших характеристик, а також для неоднорідних товарів, якщо таке використання завдає шкоди репутації зареєстрованого зазначення або свідчить про неправомірне використання його репутації.

Порушенням прав на винахід чи корисну модель є вчинення без дозволу власника цих прав таких дій: 1) виготовлення продукту із застосуванням запатентованого винаходу (корисної моделі), застосування такого продукту, пропонування для продажу, в тому числі через мережу Інтернет, продаж, імпорт та інше введення його в цивільний оборот або зберігання такого продукту в зазначених цілях; 2) застосування запатентованого процесу або пропонування його для застосування в Україні, якщо особа, яка пропонує цей процес для застосування, знає про те, що такі дії забороняються без згоди правовласника або, виходячи з обставин, це і так є очевидним.

Порушенням прав на промисловий зразок визнаються такі дії: 1) виготовлення виробу із застосуванням запатентованого промислового зразка; 2) застосування такого виробу, пропонування для продажу, в тому числі через мережу Інтернет; 3) продаж, імпорт та інше введення його в цивільний оборот або зберігання такого виробу в зазначених цілях. Виріб визнається виготовленим із застосуванням запатентованого промислового зразка, якщо при цьому були використані всі його суттєві ознаки.

Неправомірними діями, що тягнуть за собою захист порушених прав та настання юридичної відповідальності, визнається неправомірне розголошення, використання, незаконне збирання відомостей, що становлять комерційну таємницю, а також схиляння чи підбурювання до розголошення комерційної таємниці особи, якій були довірені у встановленому порядку або стали відомі у зв'язку із виконанням службових обов'язків відомості, які за законодавством України становлять комерційну таємницю, до розкриття цих відомостей, якщо це спричинило або могло спричинити шкоду власнику прав на комерційну таємницю.

Найбільш поширеними правопорушеннями у сфері авторського права і суміжних прав є такі: 1) виготовлення і розповсюдження примірників аудіовізуальних творів і фонограм; 2) нелегальне виробництво, експорт, імпорт дисків для лазерних систем зчитування; 3) тиражування та розповсюдження неліцензійного комп'ютерного програмного забезпечення.

Порушенням особистих немайнових прав автора визнаються: 1) оприлюднення твору без зазначення імені автора; 2) ілюстрування твору; 3) його спотворення або зміна тощо. Порушенням виключних майнових прав автора є будь-яке відтворення чи використання твору без дозволу автора, без виплати йому винагороди.

6.3. Форми захисту прав інтелектуальної власності

Захист права інтелектуальної власності та інтересів, що охороняються законом, здійснюється у передбаченому законодавством порядку, тобто із застосуванням належних форм, способів і засобів захисту.

Під *формою захисту* права розуміють комплекс внутрішньо узгоджених організаційних заходів, спрямованих на захист права інтелектуальної власності та інтересів, які охороняються законом.

У світовій практиці розрізняють дві основні форми захисту права інтелектуальної власності – юрисдикційну і неюрисдикційну.

Неюрисдикційна форма захисту права інтелектуальної власності включає самостійні дії юридичних і фізичних осіб стосовно захисту права інтелектуальної власності та інтересів, які охороняються законом, тобто, особи не звертаються по допомогу до державних або інших компетентних органів (самозахист). Відповідно до ст. 19 ЦК України самозахистом вважається застосування суб'єктом засобів протидії, які не заборонені законом і не суперечать моральним засадам суспільства. При цьому способи самозахисту мають відповідати змісту порушеного права, характеру дій, якими воно порушене, а також наслідкам, що спричинені цим порушенням. Особа, право інтелектуальної власності якої порушене, може сама вибирати способи самозахисту або ці способи можуть встановлюватися договором. Допускаються тільки законні способи самозахисту, такі, наприклад, як відмова виконати певні дії, передбачені укладеним ліцензійним договором, відмова від виконання недійсного договору, претензійна робота тощо.

Юрисдикційна форма захисту права інтелектуальної власності – це діяльність органів, уповноважених державою захищати порушені чи оспорювані суб'єктивні права. Суть її полягає в тому, що особи, права і законні інтереси яких порушені, звертаються за захистом до державних чи інших компетентних органів (наприклад, до суду, третейського суду), які уповноважені вжити необхідних заходів для відновлення порушеного права і припинення правопорушення. У рамках юрисдикційної форми захисту права інтелектуальної власності у свою чергу виокремлюють загальний (судовий) і спеціальний (адміністративний) порядки захисту порушеного права інтелектуальної власності.

У *загальному (судовому) порядку* захист права інтелектуальної власності та інтересів, які охороняються законом, здійснюється судом. Основна маса таких справ розглядається місцевими судами. Як-

що обидва учасники спірних правовідносин є юридичними особами, то спір, що виник між ними, потрапляє під юрисдикцію господарського суду. За згодою учасників правовідносин у сфері інтелектуальної власності спір між ними може бути переданий також на розгляд третейського суду. Засобом судового захисту права інтелектуальної власності та інтересів, які охороняються законом, виступає позов, тобто звернена до суду вимога стосовно здійснення правосуддя з одного боку, і звернена до відповідача матеріально-правова вимога щодо виконання покладених на нього обов'язків визнання наявності чи відсутності правовідносин – з іншого. Судовий, або позовний порядок захисту права інтелектуальної власності, застосовується у всіх випадках, крім тих, що прямо передбачені в законодавстві.

Якщо право інтелектуальної власності порушене або оспорується, то суд зобов'язаний прийняти і розглянути по суті позовну заяву. Відповідно до загального правила позов заявляється за місцезнаходження відповідача (ст. 109 Цивільного процесуального кодексу України (ЦПК України)), однак за згодою сторін територіальна підсудність справи може бути змінена. Дія позовної давності не поширюється на вимоги, що випливають з порушення особистих немайнових прав авторів об'єктів інтелектуальної власності. Позови, пов'язані з порушенням майнових прав та інтересів, які охороняються законом, можуть бути заявлені протягом трьох років від дати, коли позивач довідався або повинен був довідатися про порушення своїх прав.

Відповідно до ст. 100 ЦПК України здатність мати процесуальні права й обов'язки визнається за всіма громадянами України, а також за підприємствами, організаціями, установами тощо, які користуються правами юридичної особи. Згідно із ст. 101 цього Кодексу здатність особисто захищати свої права в суді належить громадянам, які досягли повноліття, а також юридичним особам. При цьому малолітня особа, тобто фізична особа, яка не досягла 14-річного віку, має право здійснювати особисті немайнові права на результати інтелектуальної діяльності, що охороняються законом, однак не несе відповідальності за завдану нею шкоду (ст. 31 ЦК України). Права та законні інтереси малолітніх осіб, а також громадян, визнаних недієздатними, захищають у суді їх законні представники – батьки, усиновителі, опікуни чи піклувальники (ст. 101 ЦПК України). Неповнолітня особа, тобто фізична особа віком від 14-ти до 18-ти років самостійно здійснює права на результати інтелектуальної власності, що охороняються

законом (ст. 32 ЦК України), і самостійно відповідає за шкоду, заподіяну нею іншій особі, на загальних підставах (ст. 1179 ЦК України).

При розгляді питань захисту права інтелектуальної власності кримінальній відповідальності підлягає фізична особа, якій до вчинення злочину виповнилося 16 років, за умови, що вона під час вчинення злочину могла усвідомлювати свої дії (бездіяльність) і керувати ними (ст. 19 та 22 Кримінального кодексу України). Подібні норми стосовно питань захисту права інтелектуальної власності містять ст. 12 і 20 Кодексу України про адміністративні правопорушення.

За *спеціальним (адміністративним) порядком* власник прав інтелектуальної власності звертається до органу державного управління або правоохоронного органу із заявою чи скаргою щодо захисту порушених прав інтелектуальної власності відповідно до компетенції такого органу. Процедура розгляду справ в адміністративному порядку набагато простіша, ніж у цивільному судочинстві, вона коротша за строками такого розгляду.

Адміністративна відповідальність за правопорушення настає у випадку, якщо ці правопорушення за своїм характером не тягнуть за собою кримінальної відповідальності, передбаченої законом.

Норми адміністративного права, що стосуються захисту прав інтелектуальної власності в адміністративному порядку, містяться в Кодексі України про адміністративні правопорушення, Митному кодексі України, спеціальних законах, таких як: «Про охорону прав на знаки для товарів і послуг», «Про охорону прав на зазначення походження товарів», «Про охорону прав на промислові зразки», «Про охорону прав на винаходи і корисні моделі», «Про охорону прав на топографії інтегральних мікросхем», «Про охорону прав на сорти рослин», «Про розповсюдження примірників аудіовізуальних творів, фонограм, відеограм, комп'ютерних програм, баз даних», «Про особливості державного регулювання діяльності суб'єктів господарювання, пов'язаної з виробництвом, експортом, імпортом дисків для лазерних систем зчитування», «Про захист від недобросовісної конкуренції».

Відповідно до чинного законодавства України органами державного управління, а також правоохоронними органами за результатами розгляду звернень правовласників щодо порушення їх прав інтелектуальної власності в порядку адміністративного провадження можуть бути застосовані стягнення у вигляді: попередження, штрафу, виправних робіт, адміністративного арешту тощо. Стягнення у вигляді

конфіскації товарів, що є предметами порушення прав інтелектуальної власності відповідно до ст. 41 Конституції України, може бути застосовано виключно за ухвалою суду.

6.4. Система захисту прав інтелектуальної власності, її елементи

До *системи захисту* прав інтелектуальної власності відносяться власники цих прав, які реалізують неюрисдикційну форму захисту, та органи державної влади, які наділені відповідними функціям щодо захисту прав інтелектуальної власності та реалізують юрисдикційну форму захисту прав інтелектуальної власності.

До державної системи захисту прав інтелектуальної власності входять судові органи, що реалізують загальний (судовий) порядок захисту прав інтелектуальної власності, органи державної виконавчої влади та правоохоронні органи, які реалізують спеціальний (адміністративний) порядок захисту прав інтелектуальної власності.

Слід сказати, що в реалізації усіх зазначених порядків захисту прав інтелектуальної власності, відповідно до норм національного та міжнародного законодавства, провідна роль відведена саме власнику цих прав, оскільки можливість такого захисту та його ефективність у першу чергу залежить від активності правовласника (починаючи з подання до відповідних державних органів позовів, заяв та закінчуючи наданням необхідних документів і відомостей, а також можливості огляду товарів і речей, що містять об'єкти права інтелектуальної власності і є предметами порушення цього права, наданням необхідних висновків тощо).

Розгляд цивільних позовів, адміністративних і кримінальних справ, що стосуються захисту прав інтелектуальної власності, здійснюється судами відповідної юрисдикції, які складають судову систему України. Суди загальної юрисдикції утворюють єдину систему судів, а Конституційний Суд України – це єдиний орган конституційної юрисдикції у державі. Відповідно до Конституції України система судів загальної юрисдикції будується за принципами територіальності та спеціалізації. До цієї системи входять: Верховний Суд України; вищі спеціалізовані суди; апеляційні суди та місцеві суди. Крім того, розгляд цивільних позовних заяв за бажанням сторін може також здійснюватися третейськими судами.

До вищих спеціалізованих судів України належать: Вищий адміністративний суд України та Вищий господарський суд України.

До апеляційних судів належать: 28 апеляційних судів загальної юрисдикції, що знаходяться в автономній Республіці Крим, 25 областях України та містах Києві й Севастополі та 7 апеляційних адміністративних судів.

Суди першої інстанції: 736 місцевих загальних судів в кожній області, місті, районі відповідно до територіально-адміністративного поділу України; 28 місцевих господарських судів, що знаходяться в Автономній Республіці Крим, 25 областях, містах Києві і Севастополі; окружні адміністративні суди, що на даний момент перебувають у стадії формування.

Третейські суди – відповідно до ст. 8 Закону України «Про третейські суди» від 11.05.2004 р. № 1701-IV, утворюються при всеукраїнських громадських організаціях, всеукраїнських організаціях роботодавців, фондів і товарних біржах, саморегульованих учасниках ринку цінних паперів, торгово-промислових палатах, всеукраїнських організаціях кредитних спілок і при об'єднаннях, асоціаціях суб'єктів підприємницької діяльності – юридичних осіб. Третейські суди реєструються в обласних управліннях юстиції за місцезнаходженням. Вони можуть бути постійно діючими або утворюватися для розгляду конкретного спору.

До органів державної влади, які здійснюють спеціальний (адміністративний) захист прав інтелектуальної власності, відносяться:

– Державна служба інтелектуальної власності України, що забезпечує реалізацію державної політики у цій сфері. Апеляційна палата Державної служби інтелектуальної власності України (в складі якої діє громадська колегія) в адміністративному порядку розглядає заперечення третіх осіб проти видачі охоронних документів на винаходи, корисні моделі, промислові зразки, знаки для товарів і послуг, зазначення походження товарів і топографії інтегральних мікросхем. Державні інспектори з питань інтелектуальної власності – представники служби, здійснюють адміністративний захист прав інтелектуальної власності, шляхом проведення перевірок суб'єктів господарювання незалежно від форм власності на предмет дотримання законодавства з питань інтелектуальної власності, а також у сфері виробництва, експорту, імпорту дисків для лазерних систем.

– Антимонопольний комітет України, який є державним органом із спеціальним статусом, що забезпечує захист інтересів суб'єктів підприємництва від недобросовісної конкуренції, пов'язаної з неправомірним використанням об'єктів права інтелектуальної власності.

– Державний комітет України з питань технічного регулювання та споживчої політики – здійснює державний контроль за дотриманням вимог законодавства України стосовно захисту прав споживачів і реклами.

– Державна податкова адміністрація України – здійснює контроль за правильністю нарахування і сплати податків у разі ввезення на територію України аудіо- та відеопродукції; а також здійснює відповідний контроль виробництва (збирання) цієї продукції в межах України. Обов'язок податкової служби – вилучати та знищувати примірники контрафактної продукції, що сприяє забезпеченню захисту прав інтелектуальної власності, зокрема авторських і суміжних прав на аудіо- та відеопродукцію, а також виявляти і знешкоджувати підпільне виробництво такої продукції.

– Державна митна служба України – виконує функцію сприяння захисту прав інтелектуальної власності шляхом здійснення контролю за переміщенням через митний кордон України товарів, які включають об'єкти права інтелектуальної власності, займається реєстрацією цих об'єктів в митному реєстрі, має призупиняти митне оформлення товарів з ознаками контрафактності.

– Міністерство внутрішніх справ України – здійснює заходи для профілактики й викриття злочинів, пов'язаних з порушенням прав інтелектуальної власності. Особлива увага приділяється профілактиці та виявленню фактів тиражування і розповсюдження контрафактної аудіо- та відеопродукції, неліцензійного комп'ютерного програмного забезпечення, а також фактів виробництва та розповсюдження продукції з фальсифікованими торговельними марками (знаками для товарів і послуг) відомих вітчизняних і закордонних товаровиробників.

– Служба безпеки України – бере участь у розробленні та здійсненні заходів для забезпечення захисту державної таємниці України, сприяє підприємствам, установам, організаціям та підприємцям у збереженні їх комерційної таємниці, розголошення якої може завдати шкоди життєво важливим інтересам України, здійснює державну політику щодо голографічного захисту товарів і документів, здійснює державний контроль і координацію діяльності у цій сфері, а також

контролює питання інтелектуальної власності та інноваційної діяльності.

У кожному із розглянутих вище державних органів, для здійснення функцій захисту прав інтелектуальної власності створено спеціалізовані підрозділи.

З метою координації діяльності правоохоронних і контролюючих органів у сфері захисту прав інтелектуальної власності на регіональному рівні, при державних обласних адміністраціях утворено координаційні ради з цих питань, до складу яких входять представники правоохоронних і контролюючих органів. Робота координаційних рад в областях сприяє захисту прав інтелектуальної власності на регіональному рівні, налагодженню співпраці між правоохоронними та контролюючими органами, а також проведенню спільних заходів для підвищення ефективності боротьби з правопорушеннями у сфері інтелектуальної власності.

З метою удосконалення системи захисту прав інтелектуальної власності постановою Кабінету Міністрів України № 995 від 01 серпня 2007 року було затверджено Типове положення про структурний підрозділ з питань трансферу технологій, інноваційної діяльності та інтелектуальної власності міністерства, іншого центрального органу виконавчої влади, Національної та галузевих академій наук. Відповідно до цього положення основним завданням структурного підрозділу визначається виконання функцій, пов'язаних з розробленням нових технологій та їх складових частин (далі – технології), набуттям, ліцензуванням і захистом прав інтелектуальної власності на ці технології, їхнім трансфером і використанням. Цей структурний підрозділ відповідно до покладених на нього обов'язків утворює координаційні і дорадчі органи для розв'язання питань з трансферу технологій, виконання інноваційних проектів та забезпечення захисту прав інтелектуальної власності, а також для розгляду наукових і методичних рекомендацій, що регулюють основну діяльність підрозділу. У свою чергу структурний підрозділ забезпечує в установленому порядку здійснення контролю за: цільовим використанням фінансових і матеріальних ресурсів, які спрямовуються на проведення патентно-кон'юнктурних досліджень щодо технологій і продукції, виконання фундаментальних і прикладних наукових досліджень, проектних, конструкторських та випробних робіт, набуттям, ліцензуванням і забезпеченням захисту прав інтелектуальної власності на технології, а також на здійснення їх трансферу в Україні та

за її межами. Крім того цей підрозділ в установленому порядку вживає заходів для запобігання на підпорядкованих відповідному органу підприємствах, в установах та організаціях розробленню, передачі та використанню технологій, що не відповідають програмам технологічного переоснащення виробництва; порушенням вимог законодавства з питань трансферу технологій, інноваційної діяльності та інтелектуальної власності при їхній реалізації; проявам недобросовісної конкуренції, контрафакції та монополізму в трансфері та використанні технологій (насамперед інтелектуальних), а також під час виробництва і реалізації продукції; наданню трансферних послуг, що не відповідають вимогам законодавства і міжнародних договорів з цих питань тощо.

Крім того, зазначена постанова Кабінету Міністрів України вносить зміни в Типове положення про Головне управління освіти і науки Київської міської державної адміністрації, управління освіти і науки обласної, Севастопольської міської державної адміністрації, відповідно до якого цей підрозділ також має вирішувати питання захисту прав інтелектуальної власності, а саме: забезпечувати моніторинг у сфері освіти, наукової, науково-технічної, інноваційної діяльності, трансфер технологій та інтелектуальної власності, сприяти захисту прав інтелектуальної власності в області, місті; забезпечувати збереження і захист прав інтелектуальної власності та національних інтересів. Управління здійснює аналіз стану освіти, наукової, науково-технічної та інноваційної діяльності, трансферу технологій, забезпечення захисту прав інтелектуальної власності в області, місті, розробляє відповідні регіональні програми, організовує і контролює виконання цих програм; сприяє активізації творчості та винахідницької діяльності, забезпечує в межах своїх повноважень виконання актів законодавства з питань трансферу технологій, інноваційної діяльності та інтелектуальної власності, створює належні умови для впровадження в практику нових технологій та їх складових частин, виходячи з потреб області, міста, вживає заходів для забезпечення в області, місті захисту прав інтелектуальної власності, а також інтересів держави і суспільства. Керівники кожного з головних управлінь несуть особисту відповідальність за реалізацію державної політики у сфері освіти, наукової, науково-технічної, інноваційної діяльності, трансферу технологій та інтелектуальної власності.

6.5. Способи правового захисту прав інтелектуальної власності, їх види

Способи захисту права інтелектуальної власності та інтересів, які охороняються законом, поділяються на цивільно-правові, кримінально-правові та адміністративно-правові.

6.5.1. Цивільно-правовий захист прав інтелектуальної власності

Цивільно-правовий спосіб захисту прав інтелектуальної власності – це передбачені законом матеріально-правові заходи примусового характеру, за результатами яких настає цивільно-правова відповідальність порушника прав інтелектуальної власності. Реалізація цивільно-правового способу захисту прав інтелектуальної власності відбувається шляхом звернення правовласника об'єкта інтелектуальної у встановленому законом порядку до суду з цивільним позовом. За результатами розгляду у судах таких позовів здійснюється визнання або відновлення порушеного права інтелектуальної власності, припинення порушень, а також майновий вплив на порушників. Основною метою цивільно-правової відповідальності є не покарання за недотримання встановленого правопорядку, а компенсація заподіяної шкоди.

Застосування судом тих або інших цивільно-правових способів захисту прав інтелектуальної власності та інтересів, які охороняються законом, відповідно до ст. 16 ЦК України здійснюється різними шляхами, передусім, залежно від характеру порушеного права, а саме: через визнання цього права; визнання правочину недійсним; припинення дії, яка порушує право; відновлення становища, яке існувало до порушення; через примусове виконання обов'язку в натурі; через зміну правовідносин; припинення правовідносин; відшкодування збитків та інші способи покриття майнової шкоди; компенсування моральної (немайнової) шкоди; визнання незаконними рішення, дій чи бездіяльності органів державної влади, органів влади АР Крим або органу місцевого самоврядування, їх посадових і службових осіб.

Суд також може захистити права інтелектуальної власності та інтереси, які охороняються законом, іншим цивільно-правовим способом, що встановлений договором чи законом.

Цей перелік способів захисту доповнений у ст. 432 ЦК України, відповідно до якої суд може прийняти рішення, зокрема, про:

- застосування негайних заходів, які запобігають порушенню права інтелектуальної власності та збереження відповідних доказів;
- зупинення пропуску через митний кордон України товарів, імпорту чи експорту яких здійснюється з порушенням права інтелектуальної власності;
- вилучення з цивільного обороту товарів, виготовлених або введених в нього з порушенням права інтелектуальної власності та про знищення таких товарів;
- вилучення з цивільного обороту матеріалів і знарядь, які використовувалися переважно для виготовлення товарів з порушенням права інтелектуальної власності або вилучення та знищення таких матеріалів і знарядь;
- застосування разового грошового стягнення замість відшкодування збитків за неправомірне використання об'єкта права інтелектуальної власності;
- опублікування в засобах масової інформації відомостей про порушення права інтелектуальної власності та зміст судового рішення щодо цього порушення.

Для виконання вимог, пов'язаних із вступом України до СОТ, у цю статтю законом № 1111-V від 31.05.2007 було внесено зміни. Ці зміни встановили можливість прийняття судом рішення про знищення товарів, матеріалів і знарядь, виготовлених або введених у цивільний обіг з порушенням права інтелектуальної власності.

За загальним правилом, будь-яка особа, якій завдано збитків унаслідок порушення її цивільних прав, має право на їх відшкодування. При визначенні розмірів збитків, що мають бути відшкодовані особі, право інтелектуальної власності якої порушено, а також для компенсації моральної шкоди суд зобов'язаний виходити із суті порушення, враховуючи майнову і моральну шкоду, завдану особі, яка є власником права інтелектуальної власності, а також із можливого доходу, який могла б одержати ця особа.

Згідно зі ст. 22 ЦК України **збитками** визнаються:

- втрати, яких особа зазнала у зв'язку із знищенням або пошкодженням речі, а також витрати, які особа зробила або мусить зробити для відновлення свого порушеного права (реальні збитки);
- доходи, які особа могла б реально одержати за звичайних обставин, якби її право не було порушене (упущена вигода).

Збитки відшкодовуються у повному обсязі, якщо законом або договором не передбачено відшкодування у меншому або більшому розмірі. Якщо особа, що порушила право, одержала у зв'язку з цим доходи, то розмір упущеної вигоди, що має відшкодовуватися особі, право якої порушено, не може бути меншим від доходів, одержаних правопорушником.

Моральна шкода відповідно до ст. 23 ЦК України, полягає:

- у фізичному болю та стражданнях, яких фізична особа зазнала у зв'язку з каліцтвом або іншим ушкодженням здоров'я;
- у душевних стражданнях, яких фізична особа зазнала у зв'язку з протиправною поведінкою щодо неї самої, членів її сім'ї чи близьких родичів;
- у душевних стражданнях, яких фізична особа зазнала у зв'язку зі знищенням чи пошкодженням її майна;
- у приниженні честі, гідності, а також ділової репутації фізичної або юридичної особи.

Моральна шкода компенсується незалежно від майнової шкоди, яка підлягає компенсуванню, тобто розміри обох компенсацій не залежать один від одного. Моральна шкода компенсується грошми, майном або в інший спосіб.

Порушеннями авторського права і (або) суміжних прав, що дають підстави для судового захисту, згідно із Законом України «Про авторське право і суміжні права» вважаються такі:

- вчинення будь-якою особою дій, які порушують особисті немайнові права суб'єктів авторського права і (або) суміжних прав;
- піратство у сфері авторського права і (або) суміжних прав – опублікування, відтворення, ввезення на митну територію України, вивезення з митної території України і розповсюдження контрафактних примірників творів (у тому числі комп'ютерних програм і баз даних), фонограм, відеограм і програм організацій мовлення;
- плагіат, тобто оприлюднення (опублікування), повністю або частково чужого твору під іменем особи, яка не є автором цього твору;
- ввезення на митну територію України без дозволу осіб, які мають авторське право і (або) суміжні права, примірників творів (у тому числі комп'ютерних програм і баз даних), фонограм, відеограм, програм мовлення;
- вчинення дій, які створюють загрозу порушенню авторського права і (або) суміжних прав;

– будь-які дії для свідомого обходу технічних засобів захисту авторського права і (або) суміжних прав, зокрема виготовлення, розповсюдження, ввезення з метою розповсюдження і застосування засобів для такого обходу;

– підроблення, зміна чи вилучення інформації, зокрема в електронній формі, про управління правами без дозволу суб'єктів авторського права і (або) суміжних прав чи особи, яка здійснює таке управління;

– розповсюдження, ввезення на митну територію України з метою розповсюдження, публічне сповіщення об'єктів авторського права і (або) суміжних прав, з яких без дозволу суб'єктів авторського права і (або) суміжних прав вилучено чи змінено інформацію про управління правами, зокрема в електронній формі.

Суд розглядає цивільні справи не інакше як за зверненнями фізичних чи юридичних осіб к межах заявлених ними вимог і на підставі доказів сторін та інших осіб, які беруть участь у справі (ст. 11 ЦПК України). Справа в суді порушується на підставі позовної заяви, яка подається в письмовій формі особою, права якої порушено, до суду першої інстанції, де вона реєструється, оформлюється і передається судді (ст. 118 ЦПК України). Форма і зміст позовної заяви повинні відповідати вимогам ст. 119 ЦПК України. У цьому документі подаються такі відомості:

– найменування суду, до якого подається заява;

– ім'я (найменування) позивача і відповідача, а також ім'я представника позивача, якщо позовна заява подається представником, їх місце проживання або місцезнаходження;

– зміст позовних вимог;

– виклад обставин, якими позивач обґрунтовує свої вимоги;

– зазначення доказів, що підтверджують кожну обставину, або наявність підстав для звільнення від доказування;

– перелік документів, що додаються до заяви (такими документами, зокрема, можуть бути письмові докази, а також документи, що підтверджують сплату судового збору та оплату інших витрат суду на розгляд справи).

Позовна заява підписується позивачем або його представником із зазначенням дати її подання.

Суд зобов'язаний у разі доведення позовних вимог винести рішення про поновлення порушених прав. Ще до розгляду справи по суті суд може винести ухвалу про заборону відповідачеві або особі, стосовно

якої є достатні підстави вважати, що вона є порушником авторського права або суміжних прав, учиняти певні дії (виготовлення, продаж, відтворення тощо і також інші дії з примірниками творів або фонограм чи відеограм, відносно яких припускається, що вони є контрафактними).

Суд має право прийняти рішення чи ухвалу про:

- відшкодування моральної (немайнової) шкоди, завданої порушенням авторського права і (або) суміжних прав, з визначенням розміру компенсації;
- відшкодування збитків, завданих порушенням авторського права і (або) суміжних прав;
- стягнення із порушника авторського права і (або) суміжних прав доходу, отриманого внаслідок порушення;
- виплату компенсації, що визначається судом, у розмірі від 10 до 50000 мінімальних заробітних плат, замість відшкодування збитків або стягнення доходу;
- заборону опублікування творів, їх виконань чи постановок, випуску примірників фонограм, відеограм, їх сповіщення, припинення їх розповсюдження, вилучення (конфіскацію) контрафактних примірників творів, фонограм, відеограм чи програм мовлення та обладнання і матеріалів, призначених для їх виготовлення й відтворення, публікацію у пресі інформації про допущене порушення тощо, якщо у ході судового розгляду буде доведено факт порушення авторського права і (або) суміжних прав або факт наявності дій, які створюють загрозу порушення цих прав;
- вимагання від осіб, які порушують авторське право і (або) суміжні права позивача, інформації про третіх осіб, задіяних у виробництві та розповсюдженні контрафактних примірників творів та об'єктів суміжних прав; про засоби обходу технічних засобів захисту та про канали розповсюдження.

При визначенні розмірів збитків, що мають бути відшкодовані особі, права якої порушено, а також для компенсації моральної (немайнової) шкоди суд зобов'язаний враховувати суть порушення, майнову і моральну шкоду, завдану особі, яка має авторське право і (або) суміжні права, а також можливий дохід, який могла б одержати ця особа. У розмір збитків, завданих особі, права якої порушено, додатково можуть бути включені судові витрати, понесені цією особою, а також витрати, на оплату послуг адвоката.

Суд може прийняти рішення про накладення на порушника штрафу в розмірі 10 відсотків від суми, призначеної судом на користь

позивача. Сума штрафів передається у встановленому порядку до державного бюджету України.

Суд може прийняти рішення про вилучення чи конфіскацію всіх контрафактних примірників творів, фонограм, відеограм чи програм мовлення, стосовно яких встановлено, що вони були виготовлені або розповсюджені з порушенням авторського права і (або) суміжних прав, а також про вилучення засобів обходу технічних засобів захисту.

За ухвалою суду вилучені контрафактні примірники творів (у тому числі комп'ютерні програми і бази даних), фонограм, відеограм, програм мовлення на вимогу особи, яка є суб'єктом авторського права і (або) суміжних прав і права якої порушено, можуть бути передані цій особі. Якщо ця особа не вимагає такої передачі, то контрафактні примірники підлягають знищенню, а матеріали й обладнання, що використовувалися для відтворення контрафактних примірників, підлягають відчуженню із перерахуванням виручених від їхньої реалізації коштів до державного бюджету України.

При порушенні патентних прав власник патенту має право вимагати:

- припинення дій, які порушують або створюють загрозу порушення його права, і відновлення становища, що існувало до порушення;
- стягнення завданих збитків, включаючи недержані доходи;
- відшкодування моральної шкоди;
- вжиття інших передбачених законодавчими актами заходів, пов'язаних із захистом прав власника патенту.

Вимагати поновлення порушених прав власника патенту може також особа, яка має право на використання винаходу (корисної моделі) за ліцензійним договором, якщо інше не передбачене цим договором.

Особливістю захисту торговельної марки є обов'язок порушника усунути з товару або його упаковки незаконно використану марку або позначення, схожого з ним настільки, що їх можна сплутати.

6.5.2. Адміністративно-правовий захист прав інтелектуальної власності

Адміністративний захист застосовується як виняток із загального правила, тільки в прямо передбачених законодавством випадках. Відповідно до закону потерпілий може звернутися за захистом свого порушеного права та інтересів до певного органу державного управ-

ління, вищого органу відповідача або Антимонопольного комітету України. Засобом захисту в даному разі виступає не позов, а скарга чи заява, порядок подання і розгляду яких регламентується адміністративним законодавством.

Адміністративні способи захисту прав інтелектуальної власності та інтересів, які охороняються законом, відповідно до статей 23 і 24 Кодексу України про адміністративні правопорушення застосовуються у вигляді адміністративних стягнень, що накладаються з метою виховання особи, яка вчинила адміністративне правопорушення, у дусі додержання законів України, поваги до правил співжиття, а також застосовуються для запобігання вчиненню нових правопорушень як самим правопорушником, так і іншими особами. Такими видами адміністративних стягнень можуть бути: попередження; штраф; оплачуване вилучення або конфіскація предмета, який став знаряддям вчинення чи безпосереднім об'єктом адміністративного правопорушення; конфіскація грошей, одержаних унаслідок вчинення адміністративного правопорушення; виправні роботи або адміністративний арешт.

Захист прав інтелектуальної власності в адміністративному порядку здійснюється відповідно до Кодексу України про адміністративні правопорушення (ст. 51-2, 164-3, 164-9 та 164-13), Закону України «Про захист від недобросовісної конкуренції», Митного кодексу України та спеціального законодавства у сфері інтелектуальної власності.

Відповідно до ст. 51-2 Кодексу України про адміністративні правопорушення незаконне використання об'єкта права інтелектуальної власності, привласнення авторства на такий об'єкт або інше умисне порушення права інтелектуальної власності тягне за собою накладення штрафу від десяти до двохсот неоподаткованих мінімумів доходів громадян з конфіскацією незаконно виготовленої продукції, а також обладнання і матеріалів, які призначені для її виготовлення.

Згідно із ст. 164-3 цього Кодексу незаконне копіювання форми, упаковки, а так само імітація, копіювання, пряме відтворення товару іншого підприємця, самовільне використання його фірмового найменування тягне за собою накладення штрафу від тридцяти до сорока чотирьох неоподаткованих мінімумів доходів громадян з конфіскацією виготовленої продукції, а також знарядь виробництва і сировини чи без такої. Крім того, отримання, використання, розголошення комерційної таємниці, а також конфіденційної інформації з метою за-

подіяння шкоди діловій репутації або майну іншого підприємця тягне за собою накладення штрафу від дев'яти до вісімнадцяти неоподаткованих мінімумів доходів громадян.

У ст. 164-9 Кодексу України про адміністративні правопорушення відзначено, що розповсюдження примірників аудіовізуальних творів чи фонограм, упаковки яких не марковані контрольними марками або марковані контрольними марками, що мають серію, яка не відповідає носію цього примірника, чи номер, який не відповідає даним Єдиного реєстру одержувачів контрольних марок, тягне за собою накладення штрафу від десяти до ста неоподаткованих мінімумів доходів громадян з конфіскацією цих примірників аудіовізуальних творів чи фонограм. Та сама дія, вчинена особою, яку протягом року було піддано адміністративному стягненню за одне з вищезазначених правопорушень, тягне за собою накладення штрафу від п'ятдесяти до двохсот неоподаткованих мінімумів доходів громадян з конфіскацією цих примірників аудіовізуальних творів чи фонограм.

У ст. 164-13 Кодексу України про адміністративні правопорушення сказано, що порушення законодавства, яке регулює виробництво, експорт, імпорт дисків для лазерних систем зчитування, експорт, імпорт обладнання чи сировини для їх виробництва, тягне за собою накладення штрафу від двадцяти до двохсот неоподаткованих мінімумів доходів громадян.

При висвітленні питань, пов'язаних з адміністративним порядком захисту права інтелектуальної власності, особливо потрібно виділити питання захисту від недобросовісної конкуренції. Згідно із ст. 1 Закону України «Про захист від недобросовісної конкуренції» недобросовісною конкуренцією вважаються будь-які дії, що суперечать правилам, торговим та іншим чесним звичаям у підприємницькій діяльності. До таких дій зокрема, відносяться:

- неправомірне використання чужого імені, фірмового найменування, торговельної марки, інших позначень, а також рекламних матеріалів, упаковки товарів, назв літературних, художніх творів, періодичних видань, географічних зазначень, що можуть призвести до сплутування з діяльністю іншого господарюючого суб'єкта (підприємця), який має пріоритет на їхнє використання;

- введення в цивільний оборот під своїм позначенням товару іншого виробника шляхом змін або зняття з товару позначень справжнього виробника;

– відтворення зовнішнього вигляду виробу іншого господарюючого суб'єкта (підприємця) і введення цього виробу в цивільний оборот без однозначного зазначення виробника копії, що може призвести до сплутування з діяльністю іншого господарюючого суб'єкта (підприємця), це не поширюється на вироби, що набули правової охорони як об'єкти права інтелектуальної власності;

– здійснення реклами, яка містить порівняння з товарами, роботами, послугами або діяльністю іншого господарюючого суб'єкта (підприємця);

– неправомірний збір, розголошування і використання комерційної таємниці.

Вчинення дій, що визначаються законодавством України як недобросовісна конкуренція, тягне за собою накладення Антимонопольним комітетом України штрафів, а також адміністративну, цивільно-правову та кримінально-правову відповідальність (ст. 20 Закону України «Про захист від недобросовісної конкуренції»).

Вчинення описаних вище дій господарюючими суб'єктами – юридичними особами тягне за собою накладення Антимонопольним комітетом України штрафів у розмірі трьох відсотків виручки від реалізації товарів, виконання робіт, надання послуг господарюючого суб'єкта за останній звітний рік, що передував року, в якому накладається штраф. У разі, якщо обчислення виручки господарюючого суб'єкта неможливе або виручка відсутня, то штраф накладається у розмірі до п'яти тисяч неоподатковуваних мінімумів доходів громадян (ст. 21 Закону України «Про захист від недобросовісної конкуренції»).

Вчинення зазначених вище дій юридичними особами, що не є господарюючими суб'єктами, тягне за собою накладання на них Антимонопольним комітетом України штрафів у розмірі до двох тисяч неоподатковуваних мінімумів доходів громадян (ст. 22 Закону України «Про захист від недобросовісної конкуренції»). Якщо описані вище дії вчинені громадянами, які займаються підприємницькою діяльністю без створення юридичної особи, а також громадянами, які не є підприємцями, в інтересах третіх осіб, то це тягне за собою накладення адміністративного стягнення відповідно до чинного законодавства (ст. 23 Закону України «Про захист від недобросовісної конкуренції»).

Якщо було встановлено факт неправомірного використання чужих позначень, рекламних матеріалів, упаковки або факт копіювання

виробів, то зацікавлені особи можуть звернутися до Антимонопольного комітету України із заявою про вилучення товарів з неправомірно використаним позначенням або копій виробів іншого господарюючого суб'єкта (підприємця) як у виробника, так і в продавця. Цей захід захисту права застосовується, якщо можливість сплутування з діяльністю іншого господарюючого суб'єкта (підприємця) не може бути усунена іншим шляхом (ст. 25 Закону України «Про захист від недобросовісної конкуренції»).

Згідно із ст. 30 Закону України «Про захист від недобросовісної конкуренції» Антимонопольний комітет України у цих справах може приймати обов'язкові до виконання рішення про:

- визнання факту недобросовісної конкуренції;
- припинення недобросовісної конкуренції;
- офіційне спростування за рахунок порушника поширених ним неправдивих, неточних або неповних відомостей;
- накладання штрафів;
- вилучення товарів з неправомірно використаним позначенням і копій виробів іншого господарюючого суб'єкта (підприємця);
- скасування або зміну центральними та місцевими органами державної виконавчої влади прийнятих ними неправомірних актів і розірвання укладених ними угод.

Рішення Антимонопольного комітету України можуть бути оскаржені в суді зацікавленими особами у тридцятиденний строк від дня одержання копії рішення.

Окремо варто спинитися на питаннях, пов'язаних із захистом права інтелектуальної власності при переміщенні через митний кордон України контрафактних товарів. Світовою практикою контрафактними визнаються товари, які виготовлено і введено в цивільний оборот з порушенням права інтелектуальної власності.

11 червня 2002 р. Верховна Рада прийняла новий Митний кодекс України, розділ X якого присвячено інтелектуальній власності. 16 листопада 2006 р. в нього були внесені значні зміни. Їх мету можна зрозуміти вже зі зміни назви розділу X із старої «Контроль за переміщенням через митний кордон України товарів, що містять об'єкти права інтелектуальної власності» на нову «Сприяння захисту прав інтелектуальної власності під час переміщення товарів через митний кордон України».

Митні органи України виконують функцію сприяння захисту прав інтелектуальної власності під час переміщення через митний

кордон нашої держави об'єктів авторського права і суміжних прав, торговельних марок, промислових зразків і географічних зазначень, які зареєстровані в митному реєстрі об'єктів права інтелектуальної власності, а також можуть діяти на власний розсуд стосовно товарів, які не внесені до митного реєстру, але є підстави вважати, що такі товари переміщуються через митний кордон України з порушенням прав інтелектуальної власності. Процедура призупинення митного оформлення таких товарів поширюється на всі митні режими, крім транзиту, а також стосується товарів, що переміщуються через митний кордон фізичними особами, якщо вартість цих товарів становить понад 200 євро.

Занесення об'єктів права інтелектуальної власності в митний реєстр здійснюється на підставі заяви власника майнових прав на об'єкт права інтелектуальної власності, який має підстави вважати, що під час переміщення товарів через митний кордон України порушуються чи можуть бути порушені його права. Власник майнових прав подає в Державну митну службу України заяву про сприяння захисту належних йому майнових прав та інші необхідні для цього документи, а також у разі прийняття позитивного рішення про внесення відповідних відомостей про цей об'єкт права інтелектуальної власності до митного реєстру він вносить на рахунок Державної митної служби України заставу в сумі 1000 євро або надає фінансову гарантію банківської установи на цю суму. За бажанням правовласника або його представника відшкодування витрат, пов'язаних із діями митних органів України щодо сприяння захисту прав інтелектуальної власності, може бути забезпечене за рахунок власних обігових коштів без використання гарантійної суми, внесеної на депозитний рахунок Держмитслужби України, відкритий у Державній казначейській службі України. Повернення грошової застави здійснюється у тій валюті та в тій сумі, в яких вона вносились, з відрахуванням витрат, понесених митними органами і власниками складів тимчасового зберігання за зберігання цих товарів на час призупинення їх митного оформлення під час розгляду справи про порушення прав інтелектуальної власності, а також відшкодування декларанту та іншим особам збитків, спричинених таким призупиненням, якщо порушення прав інтелектуальної власності правовласником чи його представником не буде доведено.

На підставі даних митного реєстру митні органи вживають заходів щодо запобігання переміщенню через митний кордон України контрафактних товарів. Якщо митний орган на підставі даних митного

реєстру виявляє ознаки порушення прав інтелектуальної власності щодо товарів, пред'явлених для митного контролю та митного оформлення, то їх митне оформлення призупиняється, а товари підлягають розміщенню на складах тимчасового зберігання або на складах митних органів.

Власник майнових прав на об'єкт права інтелектуальної власності повинен письмово поінформувати митний орган, який призупинив митне оформлення, про звернення до суду з метою забезпечення захисту прав інтелектуальної власності або звернутися до такого митного органу з письмовим мотивованим клопотанням про продовження строку призупинення митного оформлення. Якщо він це не зробить протягом перших 15 календарних днів після отримання повідомлення про призупинення митного оформлення товарів, то товари, митне оформлення яких було призупинено, підлягають митному оформленню в установленому порядку.

Якщо протягом установлених законодавством строків порушення прав інтелектуальної власності під час переміщення товарів, щодо яких прийнято рішення про призупинення митного оформлення, буде підтверджене висновком експертизи, проведеної уповноваженим органом, то митний орган складає протокол про порушення митних правил, а товари, які є безпосередніми предметами правопорушення, вилучаються.

За наявності достатніх підстав вважати, що внаслідок переміщення через митний кордон України товарів, відносно яких особою не подано заяву про сприяння захисту належних їй майнових прав, може бути порушене право на об'єкти права інтелектуальної власності, митний орган може з власної ініціативи призупинити митне оформлення таких товарів за умов та в порядку, передбаченому чинним законодавством.

Згідно зі ст. 345 Митного кодексу України ввезення на митну територію України або вивезення за межі цієї території товарів, призначених для виробничої або іншої підприємницької діяльності, з порушенням охоронюваних законом прав інтелектуальної власності тягне за собою накладення штрафу на порушників у розмірі від десяти до ста неоподатковуваних мінімумів доходів громадян з конфіскацією контрафактних товарів, а на посадових осіб підприємств – від тридцяти до ста п'ятдесяти неоподатковуваних мінімумів доходів громадян з конфіскацією контрафактних товарів.

Власник права інтелектуальної власності та власник товарів, що виготовлені та введені в цивільний оборот із застосуванням об'єктів права інтелектуальної власності, у разі незгоди з рішенням митного органу може звернутися до суду за захистом своїх прав.

Ще одним видом адміністративного захисту прав на об'єкти промислової власності, що передбачено спеціальним законодавством України у сфері інтелектуальної власності, є звернення потерпілого до Апеляційної палати Державної служби інтелектуальної власності Міністерства освіти і науки, молоді та спорту України. Засобом захисту в даному випадку є заперечення, яке заявник, що не погоджується з рішенням Державної служби інтелектуальної власності стосовно набуття права інтелектуальної власності на винахід, торговельну марку чи інший об'єкт права промислової власності, подає до Апеляційної палати.

Детальніше цей вид адміністративного захисту розглянутий у розділі, присвяченому оскарженню рішення за заявкою.

Треба зазначити, що згадані вище органи державного управління розглядають справи про адміністративні правопорушення на основі спеціальної процедури, яка є спрощеною порівняно з цивільним судочинством і виключає частину процесуальних дій. Обсяг процесуальних гарантій тут значно вужчий від судових. Так, далеко не завжди передбачено особисту участь зацікавлених осіб або їх представників у розгляді справи. Не є обов'язковим колегіальний розгляд спору. Законодавство може не регламентувати використання при розгляді справ в адміністративному порядку різних видів доказів, наприклад, свідчення очевидців тощо. Свідки та експерти, що залучаються до участі в адміністративному процесі, не попереджаються про відповідальність за надання неправдивих свідчень або відмову від них. Головний же недолік полягає в тому, що органи виконавчої влади, які розглядають справу, не користуються тією мірою автономності, яка надана судам. У своїх діях вони керуються не лише чинним законодавством, але й загальними директивами і конкретними вказівками вищестоящих органів управління.

6.5.3. Кримінально-правовий захист прав інтелектуальної власності

Кримінально-правова відповідальність відрізняється від цивільно-правової тим, що порушник несе відповідальність перед державою, а не безпосередньо перед правовласником. Кримінально-правові способи

захисту прав інтелектуальної власності та інтересів, які охороняються законом, застосовуються від імені держави за вироком суду у вигляді покарань до особи, винної у вчиненні злочину, і полягають у передбаченому законом обмеженні прав і свобод засудженого. Такими видами покарань можуть бути: штраф; позбавлення права обіймати певні посади або займатися певною діяльністю; виправні роботи; конфіскація майна; арешт; обмеження або позбавлення волі на певний строк.

Кримінальний кодекс України (далі – КК України) містить три статті, які забезпечують кримінальну відповідальність за порушення авторського права і суміжних прав.

Згідно із частиною першою ст. 176 КК України незаконне відтворення, розповсюдження творів науки, літератури і мистецтва, комп'ютерних програм і баз даних, а так само незаконне відтворення, розповсюдження виконань, фонограм, відеограм і програм мовлення, їх незаконне тиражування та розповсюдження на аудіо-, відеокасетах, дискетах, інших носіях інформації або інше умисне порушення авторського права і суміжних прав, якщо це завдало матеріальної шкоди у значному розмірі, – караються штрафом від двохсот до тисячі неоподатковуваних мінімумів доходів громадян або виправними роботами на строк до двох років, або позбавленням волі на той самий строк з конфіскацією та знищенням усіх примірників творів, матеріальних носіїв комп'ютерних програм, баз даних, виконань, фонограм, відеограм, програм мовлення та знарядь і матеріалів, які спеціально використовувались для їх виготовлення.

Ті самі дії, якщо вони вчинені повторно, або за попередньою змовою групою осіб, або завдали матеріальної шкоди у великому розмірі, – караються штрафом від тисячі до двох тисяч неоподатковуваних мінімумів доходів громадян або виправними роботами на строк до двох років, або позбавленням волі на строк від двох до п'яти років, з конфіскацією та знищенням усіх примірників творів, матеріальних носіїв комп'ютерних програм, баз даних, виконань, фонограм, відеограм, програм мовлення та знарядь і матеріалів, які спеціально використовувались для їх виготовлення.

Ці дії, вчинені службовою особою з використанням службового становища або організованою групою, або якщо вони завдали матеріальної шкоди в особливо великому розмірі, – караються штрафом від двох до трьох тисяч неоподатковуваних мінімумів доходів громадян або позбавленням волі на строк від трьох до шести років з позбавленням права обіймати певні посади чи займатися певною діяльністю на

строк до трьох років або без такого та з конфіскацією і знищенням усіх примірників творів, матеріальних носіїв комп'ютерних програм, баз даних, виконань, фонограм, відеограм, програм мовлення та знарядь і матеріалів, які спеціально використовувалися для їх виготовлення.

Матеріальна шкода вважається завданою в значному розмірі, якщо її розмір у двадцять і більше разів перевищує неоподатковуваний мінімум доходів громадян, у великому розмірі – якщо її розмір у двісті і більше разів перевищує неоподатковуваний мінімум доходів громадян, а завданою в особливо великому розмірі – якщо її розмір у тисячу і більше разів перевищує неоподатковуваний мінімум доходів громадян.

Ст. 203-1 КК України стосується незаконного обігу дисків для лазерних систем зчитування, матриць, обладнання та сировини для їх виробництва. Незаконне виробництво, експорт, імпорт, зберігання, реалізація та переміщення дисків для лазерних систем зчитування, матриць, обладнання та сировини для їх виробництва, якщо ці дії вчинені у значних розмірах, – карається штрафом від однієї до п'яти тисяч неоподатковуваних мінімумів доходів громадян або виправними роботами на строк до двох років, або позбавленням волі на той самий строк із конфіскацією та знищенням дисків для лазерних систем зчитування, матриць, обладнання чи сировини для їх виробництва.

Ті самі дії, якщо вони вчинені повторно або за попередньою змовою групою осіб, або вчинені у великих розмірах, – караються позбавленням волі на строк від двох до п'яти років з конфіскацією та знищенням дисків для лазерних систем зчитування, матриць, обладнання чи сировини для їх виробництва.

Під значним розміром слід розуміти вартість дисків для лазерних систем зчитування, матриць, обладнання чи сировини для їх виробництва, що у двадцять разів і більше перевищує рівень неоподатковуваного мінімуму доходів громадян; під великим розміром слід розуміти вартість дисків для лазерних систем зчитування, матриць, обладнання чи сировини для їх виробництва, що у сто разів і більше перевищує рівень неоподатковуваного мінімуму доходів громадян.

Ст. 216 стосується незаконного виготовлення, підроблення, використання або збуту незаконно виготовлених, одержаних чи підроблених марок акцизного збору чи контрольних марок. Згідно з цією статтею незаконне виготовлення, підроблення, використання або збут незаконно виготовлених, одержаних чи підроблених марок акцизного

збору або контрольних марок для маркування упаковок примірників аудіовізуальних творів, фонограм, відеограм, комп'ютерних програм, баз даних чи голографічних захисних елементів – караються штрафом від ста до трьохсот неоподатковуваних мінімумів доходів громадян або обмеженням волі на строк до чотирьох років.

Ті самі дії, вчинені повторно або за попередньою змовою групою осіб, – караються штрафом від трьохсот до тисячі неоподатковуваних мінімумів доходів громадян або позбавленням волі на строк від трьох до п'яти років з конфіскацією товарів, промаркованих підробленими марками чи голографічними захисними елементами.

Кримінальну відповідальність за порушення права промислової власності забезпечують чотири статті КК України.

Так, згідно із ст. 177 КК України злочином вважається незаконне використання винаходу, корисної моделі, промислового зразка, географічного зазначення, топографії інтегральних мікросхем, сорту рослин, а також привласнення авторства на них або інше умисне порушення права на ці об'єкти. Відповідно до ст. 229 КК України злочином є незаконне використання торговельної марки, фірмового найменування та географічного зазначення або інше умисне порушення права на ці об'єкти. При цьому, міри покарання за порушення права щодо таких об'єктів промислової власності аналогічні тим, що наведені в ст. 176 КК України стосовно об'єктів авторського права і суміжних прав.

Необхідно відзначити, що з метою покращення захисту прав інтелектуальної власності, а також для виконання вимог, пов'язаних із вступом України до СОТ, у статті 176, 177 і 229 були внесені зміни законами № 3423-IV від 09.02.2006 і № 1111-V від 31.05.2007. Ними зокрема передбачено, що карна відповідальність за порушення прав інтелектуальної власності настає, якщо розмір завданої матеріальної шкоди у двадцять і більше разів перевищує неоподатковуваний мінімум доходів громадян, а не у двісті, як було до цього. Більш жорсткими стали покарання у випадку, якщо злочин скоєний службовою особою з використанням службового становища. Розмір штрафу збільшився з 500–1000 до 2000–3000 неоподатковуваних мінімумів доходів громадян. Збільшився максимальний строк позбавлення волі з п'яти до шести років. Також більш жорсткими стали дії щодо незаконних об'єктів інтелектуальної власності, а також знарядь і матеріалів, які спеціально використовувались для їх виготовлення. Відтепер вони не тільки конфісковуються, а й знищуються. Важливою зміною

є також розподіл злочинів на злочини, скоєні групою осіб за попередньою змовою, і скоєні організованою групою. Тим самим посилюється бар'єр на шляху організованої злочинності, яка в першу чергу і отримує надприбутки від піратства у сфері інтелектуальної власності.

У статтях 176, 177 та 229 КК України об'єктом злочину є право на використання результатів інтелектуальної діяльності чи комерційних позначень, а також порушення, зокрема умисне, інших прав, зокрема права авторства, права на ім'я та права на захист репутації.

Таким чином, об'єктивна сторона характеризується активними діями, а не бездіяльністю; матеріальною шкодою (в чітко визначених законом розмірах), повторним правопорушенням або вчиненням групою осіб за попередньою змовою та причинним зв'язком між діями та завданою матеріальною шкодою. Тому протиправні дії, які не входять до цього переліку, злочином не визнаються і тягнуть не кримінальну, а цивільно-правову або адміністративну відповідальність.

Суб'єктивна сторона цього злочину характеризується прямим умислом. Мотиви порушення прав інтелектуальної власності значення не мають.

Суб'єктом злочину може бути будь-яка фізична особа, в тому числі й сам автор об'єкта інтелектуальної власності, якщо він приховав співавторство інших осіб у створенні даного об'єкта.

Законодавство України встановлює кримінальну відповідальність за порушення права на комерційну або банківську таємницю (ст. 231 і 232 КК України).

Згідно зі ст. 231 умисні дії, спрямовані на отримання відомостей, що становлять комерційну або банківську таємницю, з метою розголошення чи іншого використання цих відомостей, а також незаконне використання таких відомостей, якщо це спричинило істотну шкоду суб'єкту господарської діяльності, – караються штрафом від двохсот до тисячі неоподатковуваних мінімумів доходів громадян або обмеженням волі на строк до п'яти років, або позбавленням волі на строк до трьох років.

Склад даного злочину є матеріальним, тобто необхідно, щоб зазначені дії спричинили істотну шкоду суб'єкту підприємницької діяльності. Чи ця шкода істотна, встановлюється судом, виходячи з усіх обставин справи та особи обвинуваченого. При визначенні розміру завданих потерпілому збитків враховуються пряма матеріальна шкода, витрати на ліквідацію шкідливих наслідків використання конфіденційних відомостей іншими суб'єктами підприємницької діяльнос-

ті, збитки від зниження реалізації продукції чи попиту на послуги, затрати на перепрофілювання виробництва, збитки від зниження цін на товари та послуги тощо. Підрив ділової репутації суб'єкта господарювання на кваліфікацію злочину не впливає, але має враховуватись під час призначення покарання.

Згідно зі ст. 232 умисне розголошення комерційної або банківської таємниці без згоди її власника особою, якій ця таємниця відома у зв'язку з професійною або службовою діяльністю, якщо воно вчинене з корисливих чи інших особистих мотивів і завдало істотної шкоди суб'єкту господарської діяльності, – карається штрафом від двохсот до п'ятисот неоподатковуваних мінімумів доходів громадян з позбавленням права обіймати певні посади чи займатися певною діяльністю на строк до трьох років, або виправними роботами на строк до двох років, або позбавленням волі на той самий строк.

Суб'єктивна сторона злочину характеризується тільки прямим умислом і корисливими чи іншими особистими мотивами. Під особистими мотивами розуміють помсту, неприязні стосунки, намір знищити конкурента у підприємницькій діяльності тощо. Якщо вищеназваних мотивів немає, то складу злочину також немає. Обов'язковою ознакою даного злочину є заподіяння істотної шкоди суб'єкту господарської діяльності. Спричинення йому моральної шкоди складу злочину не утворює.

Кодекс доповнено статтею 232-1 згідно із Законом № 3480-IV від 23.02.2006. Вона присвячена розголошенню або використанню неоприлюдненої інформації про емітента або його цінні папери.

Відповідно до цієї статті умисне розголошення або інше використання неопублікованої або не оприлюдненої в інший спосіб інформації про емітента, його цінні папери або правочини щодо них (інсайдерська інформація) особою, якій ця інформація відома у зв'язку з професійною чи службовою діяльністю, якщо воно завдало істотної матеріальної шкоди інтересам держави або інтересам юридичних чи фізичних осіб, – карається обмеженням волі на строк до трьох років або позбавленням волі на той самий строк, з позбавленням права обіймати певні посади чи займатися певною діяльністю на строк до трьох років.

Притягнення винних до кримінальної відповідальності не виключає можливості потерпілих заявити цивільно-правові вимоги про компенсацію заподіяної шкоди.

Проведення кримінальних справ про порушення права інтелектуальної власності має низку процесуальних особливостей. Вони порушуються не інакше, як за заявою потерпілого. У виняткових випадках, коли справа набуває великого суспільного резонансу або якщо потерпілий через безпомічний стан, залежність від злочинця чи інші обставини не в змозі захистити свої права і законні інтереси, прокурор має право порушити таку справу з власної ініціативи. Суд не може залишити без розгляду заяву потерпілого з мотивів малозначності, відсутності доказів тощо. Кримінальні справи про порушення права інтелектуальної власності не підлягають припиненню у разі примирення потерпілого і правопорушника, що в цілому не характерно для справ приватного обвинувачення. Проведення цих справ здійснюється в загальному порядку.

Висновок

У цьому розділі розкрито поняття та предмет захисту прав інтелектуальної власності, розглянуто дії, що визнаються порушенням прав інтелектуальної власності, систему захисту прав інтелектуальної власності та її елементи, функції органів державної влади що працюють за цим напрямом, юрисдикційну та неюрисдикційну форми захисту прав суб'єктів інтелектуальної власності, цивільно-правові, кримінально-правові та адміністративні способи захисту прав.

Контрольні питання

- 1. Що таке захист прав інтелектуальної власності, предмет захисту?*
- 2. Які дії є порушенням прав інтелектуальної власності?*
- 3. Які є категорії спорів з питань захисту прав інтелектуальної власності?*
- 4. У чому полягає суть юрисдикційної форми захисту права інтелектуальної власності?*
- 5. У чому полягає суть неюрисдикційної форми захисту права інтелектуальної власності?*
- 6. Що собою являє система захисту прав інтелектуальної власності та з яких елементів вона складається?*
- 7. Які існують способи захисту права інтелектуальної власності?*
- 8. Що визнається порушенням авторського і суміжних прав?*
- 9. Які ухвали може прийняти суд при правовому захисті права інтелектуальної власності?*
- 10. Яким чином здійснюється адміністративний захист прав інтелектуальної власності?*

7. МІЖНАРОДНА ПРАВОВА ОХОРОНА ІНТЕЛЕКТУАЛЬНОЇ ВЛАСНОСТІ

Навчальні цілі:

- знати основні принципи, на яких базується міжнародна правова охорона інтелектуальної власності;
- знати основні міжнародні угоди, які регулюють охорону інтелектуальної власності.

Національне законодавство про охорону інтелектуальної власності має чинність тільки в межах тієї держави, яка його прийняла. Тому існує багато міжнародних угод, якими передбачається охорона прав на результати творчої діяльності також за межами країни їх виникнення.

7.1. Всесвітня організація інтелектуальної власності (ВОІВ)

Принципове рішення про створення ВОІВ було прийняте в 1967 році на Дипломатичній конференції в Стокгольмі. У Стокгольмській конвенції зокрема визначені мета створення ВОІВ, її функції, питання членства і співробітництва з іншими організаціями, органи управління. Конвенція вступила в силу 26 квітня 1970 р. У 1999 р. було прийнято відмічати цей день як Всесвітній день інтелектуальної власності. В теперішній час ВОІВ є однією із 16 спеціалізованих установ ООН. Попередником ВОІВ було Об'єднане міжнародне бюро з охорони інтелектуальної власності (BIRPI), створене в 1893 році на базі об'єднання Міжнародних бюро Паризької і Бернської конвенцій.

Штаб-квартира ВОІВ знаходиться у Женеві (Швейцарія).

Конвенція поставила перед ВОІВ завдання сприяти охороні інтелектуальної власності в усьому світі шляхом співробітництва між державами і, в конкретних випадках, у взаємодії з іншими міжнародними організаціями; а також забезпечувати адміністративне співробітництво між створеними союзами в галузі охорони інтелектуальної власності.

Місією ВОІВ є – просування охорони прав інтелектуальної власності у всьому світі шляхом співробітництва між державами та розповсюдження вигоди від існування міжнародної системи інтелектуальної власності на всі держави, які є членами ВОІВ.

ВОІВ своїм завданням ставить:

- поліпшення взаєморозуміння і розвиток співробітництва між державами в інтересах взаємної користі на основі поваги до суверенітету і рівності;
- заохочення творчої діяльності, сприяння охороні інтелектуальної власності в усьому світі;
- модернізацію і підвищення ефективності адміністративної діяльності союзів, створених у сфері охорони промислової власності, а також охорони літературних і художніх творів за умови повної поваги до самостійності кожного із союзів.

В основному діяльність ВОІВ ведеться за трьома напрямками: реєстраційна робота, забезпечення міждержавної співпраці з адміністративних питань інтелектуальної власності і програмна діяльність.

Реєстраційна діяльність ВОІВ включає в себе прямі послуги заявникам і власникам прав на промислову власність. Цей вид діяльності передбачає отримання й обробку міжнародних заявок згідно з Договором про патенту кооперацію (РСТ), проведення міжнародної реєстрації знаків і промислових зразків. Ця діяльність фінансується переважно за рахунок мита, яке виплачується заявниками.

Міждержавна співпраця з адміністративних питань інтелектуальної власності в основному зосереджена на таких напрямках: керівництво роботою фондів патентних документів, що використовуються для проведення патентного пошуку і складання посилань, а також розробка методів полегшення доступу до інформації цих фондів; робота з оновлення міжнародних класифікаційних систем; складання статистичних даних; складання регіональних оглядів стану правових норм, які регулюють питання промислової власності й авторського права.

ВОІВ постійно оновлює свій загальнодоступний фонд законодавчих актів щодо промислової власності й авторського права, уривки з якого публікуються в щомісячному Бюлетені ВОІВ і на компакт-диску під назвою «IPLEX».

Програмна діяльність включає забезпечення більш широкого визнання чинних договорів, оновлення в міру необхідності цих договорів шляхом їх перегляду, доповнення новими договорами, а також організацію співпраці з метою розвитку.

Новими напрямками діяльності ВОІВ є: інтелектуальна власність та малі й середні підприємства; економічні аспекти інтелектуальної

власності; оцінка нематеріальних активів; ліцензування; вирішення спорів між доменними іменами та товарними знаками.

Сьогодні до ВОІВ входить 184 країни-учасниці. Всесвітня організація інтелектуальної власності здійснює адміністрування 24 договорів, серед яких:

А) 12 договорів стосовно охорони інтелектуальної власності:

– Паризька конвенція (приєдналися 172 країни);

– Бернська конвенція (приєдналися 164 країни);

– Мадридська угода (неправдиві вказівки походження товарів) (приєдналися 35 країн);

– Найробський договір (олімпійський символ) (приєдналися 46 країн);

– Будапештський договір (мікроорганізми) (приєдналися 72 країни);

– Договір ВОІВ з авторського права (ДАП) (приєдналися 67 країн);

– Договір ВОІВ з виконання та фонограм (ДІФ) (приєдналися 67 країн);

– Женевська конвенція;

– Брюсельська конвенція;

– Римська конвенція;

– Сінгапурський договір про закони по товарним знакам (ТЛТ) (приєдналися 14 країн);

– Договір про патентні закони (PLT) (приєдналися 20 країн).

Б) 4 реєстраційні договори:

– Договір про патентну кооперацію (РСТ) (приєдналося 142 країни);

– Мадридська угода та Протокол до неї (товарні знаки) (приєдналися 82 країни);

– Гаазька угода (промислові зразки) (42/30 країн-учасниць);

– Лісабонська угода (найменування місць походження товару) (26 країн-учасниць).

В) 4 договори щодо класифікації товарів та послуг:

– Ніццька класифікація (товарні знаки) (82 країни-учасниці);

– Локарнська класифікація (промислові зразки) (51 країна-учасниця);

– Віденська класифікація (зображувальні елементи знаків) (26 країн-учасниць);

– Страсбурзька класифікація (МПК) (61 країна-учасниця).

Контроль за виконанням міжнародних договорів з питань інтелектуальної власності здійснюють керівні органи ВОІВ.

ВОІВ має такі чотири органи, засновані в межах Конвенції:

1. Генеральна асамблея (входять країни-члени ВОІВ за умови, що вони також є членами Асамблеї Паризького і (або) Бернського союзів).
2. Конференція (входять всі країни-члени ВОІВ).
3. Координаційний комітет (входять країни, обрані із числа членів ВОІВ, Паризького і Бернського союзів та Швейцарської конфедерації – країни місця перебування ВОІВ).
4. Міжнародне бюро ВОІВ (або Секретаріат).

ВОІВ очолює генеральний директор, який обирається Генеральною асамблеєю строком на 6 років. Генеральна асамблея та Конференція скликаються на чергові сесії кожні 2 роки. Координаційний комітет – це виконавчий орган Генеральної асамблеї та Конференції, він виконує консультативні функції і скликається щорічно. Членами Координаційного комітету є 72 країни і в тому числі Україна. Міжнародне бюро або Секретаріат працює на постійній основі і знаходиться у Женеві.

Персонал Міжнародного бюро ВОІВ складається з близька 1000 співробітників із 95 країн. В його складі діють такі комітети та органи:

- Постійний Комітет з патентів (SCP);
- Постійний Комітет з товарних знаків та географічних позначень (SCT);
- Постійний Комітет з авторського права та суміжних прав (SCCR);
- Постійний Комітет з інформаційних технологій (SCIT);
- Консультативний Комітет із захисту прав інтелектуальної власності (ACE);
- Міжурядовий Комітет з інтелектуальної власності та генетичних ресурсів, традиційних знань та фольклору (IGC);
- Комітет з розвитку та інтелектуальної власності (CDIP);
- Центр ВОІВ з арбітражу (новий напрям діяльності).

Отже, міжнародна охорона інтелектуальної власності забезпечується багатосторонніми міжнародними угодами і конвенціями. Деякі з них, зокрема класифікаційні, вже детально розглянуті, тому тут не наводяться. Дослідимо більш детально найважливіші з міжнародних договорів.

7.2. Міжнародні угоди з авторського права

7.2.1. Бернська конвенція про охорону літературних і художніх творів (Бернська конвенція)

Була прийнята 9 вересня 1886 р. і декілька разів переглядалася – останній раз детально у Парижі 24 липня 1971 р. (Паризький акт), але деякі зміни були внесені 9 жовтня 1979 р. Її багаторазовий перегляд зумовлювався метою вдосконалення правової охорони авторського права і намаганням врахувати досягнення технічного прогресу і потреб країн, що розвиваються.

Україна приєдналася до Бернської конвенції 31 травня 1995 р., на території нашої держави вона набула чинності 25 жовтня 1995 р.

Преамбула Бернської конвенції формулює її мету: «Охороняти настільки ефективно й однаково, наскільки це можливо, права авторів на їхні літературні та художні твори».

Бернська конвенція ґрунтується на трьох принципах: національного режиму, автоматичної та незалежності охорони.

Принцип *національного режиму* означає, що твори, створені в одній із країн-членів Союзу, повинні одержувати у всіх інших країнах-членах Союзу таку саму охорону, яку ці країни надають своїм власним громадянам. Відповідно до принципу *автоматичної охорони*, національний режим не залежить від будь-яких формальних умов (реєстрації, депонування тощо). Принцип *незалежності охорони* означає, що охорона не залежить від її наявності в країні походження твору.

Конвенція передбачає, що загальний строк охорони творів, триває усе життя автора і 50 років після його смерті. Для аудіовізуальних творів мінімальний строк охорони закінчується через 50 років після того, як твір став правомірно доступним для публіки, або – якщо ця подія не настане – через 50 років після створення твору. Для творів прикладного мистецтва і фотографічних творів строк охорони закінчується через 25 років від часу створення такого твору.

Для країн, що розвиваються, передбачені спеціальні пільги. У цих країнах відносно права на переклад і права на відтворення можуть не виконуватися вимоги мінімального рівня охорони, передбаченого Конвенцією. На ці права видаються невиключні й непередавані обов'язкові ліцензії для використання в освітній сфері.

7.2.2. Всесвітня конвенція про авторське право (Всесвітня конвенція)

Всесвітню конвенцію було прийнято 6 вересня 1952 р. у Женеві, переглянуто в Парижі 24 липня 1971 р.

СРСР приєднався до Конвенції 27 травня 1973 р. З цього часу її учасником є Україна, яка проголосила про своє правонаступництво зобов'язань СРСР відносно Конвенції.

Принципової різниці між Бернською і Всесвітньою конвенціями немає, хоча існують істотні відмінності в окремих положеннях. Необхідність прийняття Всесвітньої конвенції була зумовлена тим, що членами Бернської конвенції не були США і ряд інших країн.

У цій Конвенції передбачений механізм подолання наявних у деяких країнах формальностей, які необхідно виконати для визнання авторських прав (депонування, реєстрація, нотаріальне засвідчення тощо), що є частиною національного режиму охорони. Конвенція містить компромісне рішення, згідно з яким усі формальності матеріально-правового характеру вважаються виконаними, якщо всі примірники твору іноземного автора мають знак охорони авторського права – символ © із зазначенням імені особи, яка має авторське право і рік першої публікації твору.

На відміну від Бернської Всесвітня конвенція не передбачає охорони особистих немайнових прав. Позитивного рішення з приводу цієї проблеми не було прийнято, оскільки ряд держав, у тому числі і США, не визнають особистих немайнових прав.

Ще однією відмінністю є те, що коли твір випущений на території країни-учасниці Конвенції, то він підлягає охороні на території кожної країни-учасниці Конвенції незалежно від громадянства автора.

Строк охорони об'єктів авторського права, визначений Конвенцією, становить 25 років після смерті автора.

Конвенція не зобов'язує охороняти фотографічні твори. Проте, якщо в країні-учасниці такі твори охороняються, то в цій країні мають охороняти всі фотографічні твори іноземних авторів, які підпадають під дію Конвенції, при цьому строк охорони не може бути меншим за 10 років.

7.2.3. Договір ВОІВ по авторському праву (ДАП)

Цей договір було прийнято 20 грудня 1996 р. у Женеві. Він розвиває положення Бернської конвенції і був підготовлений ВОІВ з метою подальшого вдосконалення системи міжнародно-правової охорони авторських прав у зв'язку з розвитком інформаційних і комунікаційних технологій, зокрема з комп'ютеризацією суспільства.

Україна є членом ДАП з моменту введення його в дію – 6 березня 2002 р.

Згідно з цим договором будь-яка договірنا сторона (навіть якщо вона не є учасницею Бернської конвенції) повинна дотримуватися положень, що регулюють матеріальні норми права Паризького акта Бернської конвенції.

Об'єктами охорони в ДАП виступають:

- комп'ютерні програми, незалежно від способу та форми вираження – вони охороняються як літературні твори;
- компіляції даних або іншої інформації (бази даних) у будь-якій формі, що за підбором і розташуванням є результатом інтелектуальної творчої діяльності – охорона поширюється тільки на бази даних, а не на самі дані або інформацію, і не зачіпає будь-яке авторське право, що стосується даних чи інформації, які становлять зміст компіляції.

Договір розглядає такі права авторів.

1. Право на розповсюдження, тобто виключне право дозволяти доведення до загального відома оригіналу та примірників своїх творів шляхом продажу або іншої передачі права власності.

2. Виключне право дозволяти комерційний прокат для загалу оригіналу і примірників таких видів творів (право на прокат):

- а) комп'ютерних програм;
- б) кінематографічних;
- в) втілених у фонограмах, як визначає національне законодавство договірних країн.

3. Право на повідомлення для широкого загалу, тобто виключне право дозволяти будь-яке сповіщення за допомогою дротового або бездротового зв'язку, включаючи можливість для публіки доступу до творів із будь-якого місця і в будь-який за час за власним вибором. Останнє положення охоплює, зокрема, інтерактивне сповіщення на запит через систему Інтернет або WEB-TV.

7.2.4. Договір про міжнародну реєстрацію аудіовізуальних творів (RFT)

Цей договір було прийнято у Женеві 18 квітня 1989 р., він заводить міжнародний реєстр аудіовізуальних творів з метою фіксації заяв стосовно аудіовізуальних творів і прав на них, включаючи права на їх використання.

Договором засновано Союз з міжнародної реєстрації аудіовізуальних творів, який має свій бюджет.

7.3. Міжнародні угоди з суміжних прав

7.3.1. Міжнародна конвенція про охорону прав виконавців, виробників фонограм і організацій ефірного мовлення (Римська конвенція)

Була прийнята 25 жовтня 1961 р. в Римі і є першим міжнародним документом у галузі суміжних прав, що активно розвиваються і тому потребують більш детального правового регулювання.

Україна є членом Римської конвенції з 12 червня 2002 р.

Перша стаття Римської конвенції проголошує, що охорона суміжних прав, яка надається відповідно до неї, жодним чином не може зашкодити авторським правам.

Основним принципом Конвенції є принцип національного режиму, тобто суб'єктам суміжних прав однієї країни-учасниці Конвенції в іншій країні-учасниці надається така сама правова охорона, як і власним громадянам та юридичним особам. Проте Конвенція встановлює мінімальний рівень охорони, нижче якого опускатися не можна.

Національний режим, згідно з Римською конвенцією поширюється на виконавців, якщо виконання мало місце в іншій договірній державі; воно включене у фонограму, яка охороняється Конвенцією; воно транслюється в живому виконанні у передачі, яка є об'єктом правової охорони Конвенції.

Національний режим надається виробнику фонограми, якщо він є громадянином іншої договірної держави (критерій національності); перша фіксація фонограми була здійснена в іншій договірній державі (критерій фіксації); фонограма була вперше чи одночасно випущена у світ в іншій договірній державі (критерій випуску у світ).

Національний режим надають організаціям ефірного мовлення, якщо їхня штаб-квартира розташована в іншій договірній державі (принцип національності) або якщо передачу транслюють з передавача, розташованого в іншій договірній державі (принцип територіальності).

Виконавці мають право дозволяти чи забороняти:

– доведення до загального відома або передачу в ефір живого виконання;

– запис незафіксованого виконання;

– відтворення фіксації виконання, за умови, що первинну фіксацію було здійснено без згоди виконавця або ж відтворення здійснюють з метою, не дозволеною Конвенцією або виконавцем.

Виробники фонограм мають право дозволяти або забороняти пряме чи опосередковане відтворення своїх фонограм. Римська конвенція не передбачає правомочності на дозвіл виконання фонограм і не містить заборони на розповсюдження або ввезення в країну недозволених примірників фонограм.

Організації ефірного мовлення мають право дозволяти або забороняти:

– одночасну ретрансляцію своїх передач;

– фіксацію своїх передач;

– відтворення недозволених фіксацій своїх передач або відтворення законних фіксацій із протизаконною метою;

– сповіщення до загального відома своїх телевізійних передач за допомогою приймачів, установлених у місцях, доступних для публіки, за плату.

Римська конвенція не передбачає захисту від розповсюдження передач за допомогою кабелю.

Конвенція допускає винятки з вищенаведених прав у національних законах. Основні з цих винятків стосуються: особистого використання; використання коротких уривків у зв'язку з репортажами про поточні події; використання виключно з метою навчання або наукових досліджень.

Щойно виконавець дає згоду на включення його виконання до візуального або аудіовізуального запису, положення про права виконавців перестають застосовувати.

Мінімальний строк охорони, передбачений Римською конвенцією, становить 20 років, якщо починати відлік від кінця року, в якому відбулося виконання (для виконань), був зроблений запис (для фонограм) або відбулася передача в ефір (для передач).

7.3.2. Конвенція про охорону інтересів виробників фонограм від незаконного відтворення їх фонограм (Конвенція про фонограми)

Конвенцію було прийнято 29 жовтня 1971 р. в Женеві. Необхідність її прийняття була зумовлена зростаючими масштабами незаконного відтворення фонограм в усьому світі.

Україна є членом Конвенції про фонограми з 18 лютого 2000 р.

Конвенція передбачає обов'язок кожної з договірних держав охороняти інтереси виробників фонограм, що є громадянами іншої договірної держави (на відміну від Римської конвенції тут застосовують лише критерій національності), від виробництва примірників фонограм без згоди виробника і від ввезення таких примірників кожного разу, коли їх виготовлення або ввезення здійснюється з метою розповсюдження серед публіки, а також передбачає охорону від розповсюдження цих примірників серед публіки.

Отже, охорона запобігає не тільки виготовленню примірників фонограми (як у Римській конвенції), а й розповсюдженню незаконних примірників та їхньому імпорту з метою розповсюдження.

Країна-учасниця не зобов'язана дотримуватися норм Конвенції щодо фонограм, які були записані до набуття її чинності на території даної країни.

Тривалість охорони повинна становити не менше як 20 років від дати першої публікації фонограми.

7.3.3. Договір ВОІВ про виконання і фонограми (ДВФ)

Був прийнятий 20 грудня 1996 р. в Женеві. Прийняття цього договору було зумовлено розвитком цифрових технологій і глобальної мережі Інтернет, що викликало необхідність подальшого удосконалення міжнародно-правової охорони виконань і фонограм.

Україна є членом цього договору з 20 травня 2002 р.

У його основі лежить національний режим, за яким сторони надають передбачену Договором охорону виконавцям і виробникам фонограм, що є громадянами інших країн-учасниць Договору.

Особливість цього Договору полягає в тому, що він забезпечує охорону також особистим немайновим правам виконавців. Виконав-

ці мають право вимагати визнання себе такими, а також право протидіяти будь-яким перекрученням, спотворенням чи іншій зміні своїх виконань, що можуть завдати шкоди їхній репутації.

Договір наділяє виконавців такими видами майнових прав на незаписані («живі») виконання: право на ефірне мовлення і доведення до загального відома, за винятком випадків коли виконання вже передавалося в ефір; право на запис своїх незафіксованих виконань.

Договір також наділяє виконавців такими видами майнових прав на їхні виконання, записані у вигляді фонограм (але не на аудіовізуальні записи, такі як звукові записи для кінофільмів):

- право на відтворення, тобто виключне право дозволяти пряме або опосередковане відтворення фонограм будь-яким способом і в будь-якій формі;

- право на розповсюдження, тобто виключне право на сповіщення до загального відома фонограми шляхом продажу або іншого передавання права власності;

- виключне право дозволяти комерційний прокат для публіки фонограми (право на прокат);

- право на поширення, тобто виключне право дозволяти сповіщення до загального відома будь-якого виконання, записаного у вигляді фонограми, по дротах або засобами бездротового зв'язку таким чином, щоб публіка мала до них доступ з будь-якого місця і в будь-який час за власним вибором (це право охоплює, зокрема, інтерактивне сповіщення через системи Інтернет або WEB-TV).

Договір наділяє виробників фонограм такими майновими правами: право на відтворення; право на прокат і право на поширення.

Строк охорони прав виконавців становить 50 років, якщо рахувати від кінця року, в якому виконання було записано на фонограму. Строк охорони прав виробників фонограм становить 50 років, якщо рахувати від кінця року, в якому фонограма була опублікована або записана.

7.3.4. Брюссельська конвенція про розповсюдження сигналів, що несуть програми, які передаються через супутники (Конвенція про супутники)

Була прийнята в 1974 р. в Брюсселі. Вона передбачає обов'язок кожної держави-учасниці Конвенції вживати належних заходів щодо запобігання незаконному розповсюдженню на своїй території чи зі

своєї території будь-якого сигналу, який містить програми, які передаються через супутник.

Конвенція про супутники розширила обсяг охорони, яка надається організаціям ефірного мовлення, шляхом заборони протизаконного розповсюдження сигналів, які несуть програми, що передаються за допомогою супутника, незалежно від того факту, що такі сигнали непридатні для прийому широкою аудиторією і, як наслідок, їх випромінювання не вважається ефірним мовленням за визначенням Римської конвенції. Охорона, передбачена Конвенцією про супутники, також застосовується і в тих випадках, коли похідні сигнали поширюються по кабелю (на відміну від бездротових засобів), тобто способом доведення передач до загального відома, не передбаченим Римською конвенцією.

Конвенція не охороняє трансльовану програму, бо об'єктом охорони є сигнали як такі, що випромінюються організацією ефірного мовлення.

Положення цієї Конвенції не застосовуються в тих випадках, коли розповсюдження сигналів здійснюється із супутників прямого мовлення.

Строк охорони Конвенція встановлює відповідним до національного законодавства кожної країни-учасниці.

7.4. Міжнародні угоди з охорони промислової власності

7.4.1. Паризька конвенція про охорону промислової власності (Паризька конвенція)

Прийнята 20 березня 1883 р. у Парижі, ця конвенція була першим міжнародним правовим документом і на сьогодні вважається основною підставою, яка визначає засади решти міжнародних правових документів, про охорону промислової власності. Ця конвенція переглядалася багато разів, останній раз – у Женеві в 1984 р.

Україна є членом Паризької конвенції з 25 грудня 1991 р.

Головна мета Паризької конвенції – встановлення єдиних засад надання правової охорони об'єктам промислової власності, а також запобігання недобросовісній конкуренції.

Основні засади Конвенції можна умовно поділити на такі групи: національний режим, право пріоритету, загальні правила; адміністративні положення.

Правила про національний режим полягають у тому, що країна-учасниця Конвенції зобов'язана надавати громадянам іншої країни-учасниці Конвенції таку ж саму охорону, яку вона надає власним громадянам.

Право пріоритету полягає в тому, що правильно оформлена заявка, подана в одній із країн-членів Конвенції протягом певного строку (на винаходи пріоритет зберігається протягом 12 місяців, для інших об'єктів промислової власності – протягом 6 місяців), передбачає, що при поданні цієї самої заявки в іншій країні-члені Паризького союзу за нею буде визнано пріоритет за першою поданою заявкою. Отже, якщо заявник протягом зазначеного строку виявить бажання подати заявку на цей же винахід чи інший об'єкт промислової власності в іншій країні-члені Паризького союзу, то він має право просити визнати за ним пріоритет в усіх країнах за першою поданою ним заявкою в першій країні-члені Паризького союзу. Таким чином, Конвенція надає заявнику вагому перевагу, бо в його розпорядженні є означений строк для того, щоб вирішити, в яких саме іноземних країнах він бажає отримати правову охорону.

Конвенція встановила ряд загальних правил, яких мають дотримуватися всі її учасники. Так, патенти проголошено незалежними, тобто патент, виданий однією із країн-учасниць Конвенції, має чинність тільки в межах тієї країни, яка його видала. Видача патенту певною країною ніякою мірою не зобов'язує інші країни-учасниці Конвенції видавати такий самий патент на такий самий винахід. Для одержання правової охорони винаходу в певній конкретній країні необхідно подати заявку і одержати патент у цій країні. Проте, якщо в одній із країн-учасниць Конвенції у видачі патенту буде відмовлено або виданий патент буде визнано недійсним, то цей юридичний факт сам по собі не зумовлює таких самих дій в іншій країні-учасниці Конвенції.

Важливим положенням Конвенції є правило, за яким у видачі патенту не може бути відмовлено чи виданий патент не може бути визнано недійсним на тій підставі, що продаж запатентованого виробу або виробу, виконаного запатентованим способом, підпадає під заборону або обмеження, встановлені національним законодавством.

У разі невикористання запатентованого об'єкта промислової власності протягом строку, встановленого національним законодавством, кожна країна має право видати примусову ліцензію. Умови і порядок її видачі встановлюються національним законодавством.

Країна-учасниця Конвенції зобов'язана забезпечити ефективний захист від недобросовісної конкуренції. Недобросовісною конкуренцією Конвенція визнає будь-яку дію, що суперечить чесним звичаям у промислових і торговельних справах.

В адміністративних положеннях Паризької конвенції встановлено порядок утворення Паризького союзу, його керівних органів і джерел фінансування, порядок внесення поправок до Конвенції та її перегляду, а також норми про спеціальні угоди, участь у Конвенції та порядок розгляду спорів.

7.4.2. Договір про патенту кооперацію (РСТ)

Договір РСТ (Patent Cooperation Treaty) був підписаний 19 червня 1970 р. у Вашингтоні й переглядався в 1979 і 1984 роках.

Країни-учасниці цього Договору утворюють Союз для співробітництва в галузі подання заявок на охорону винаходів, проведення за ними пошуку й експертизи, а також надання спеціальних технічних послуг.

Україна є учасницею Договору про патенту кооперацію з 25 грудня 1991 р.

Детальніше Договір РСТ розглянуто у розділі, присвяченому патентуванню об'єктів промислової власності в іноземних державах.

7.4.3. Договір про патентне право (PLT)

Був прийнятий 1 червня 2000 р. у Женеві.

Україна є членом цього договору з 28 квітня 2005 р.

Він має стати важливою віхою подальшої інтернаціоналізації інтелектуальної власності, сприяти розвитку та гармонізації міжнародної економічної співпраці, привести до зменшення вартості патентування на міжнародному рівні.

Договір включає положення щодо:

- врегулювання порядку встановлення дати подання заявки (зокрема, набір елементів, достатній для її встановлення);
- надання заявникам можливості подавати заявку в електронній формі;
- вирішення питання про представництво перед патентним відомством, зокрема, про процедури, щодо яких не можна вимагати призначення представника;

- встановлення вимог до форми, засобів і строків надання заявником різної інформації та до зазначення адрес;
- встановлення обов'язку патентного відомства повідомляти заявника про невиконання ним процесуальних вимог, формальних вимог до заявки і про можливу втрату прав;
- закріплення неможливості анулювати виданий патент лише на підставі недотримання формальних вимог до заявки;
- встановлення гарантій на послаблення заявникові або патенто-власнику у разі пропуску ними строків, визначених відомством, шляхом їх продовження або відновлення (у разі потреби).

7.4.4. Гаазька угода про міжнародне депонування промислових зразків

Була прийнята 6 листопада 1925 р. в Гаазі. Необхідність її розробки і прийняття була зумовлена потребою спростити охорону промислових зразків на міжнародному рівні. Вона кілька разів переглядалася і доповнювалася.

Україна є членом Гаазької угоди з 28 серпня 2002 р.

Відповідно до цієї Угоди заявник позбавлений необхідності патентувати промисловий зразок у кількох країнах одночасно з метою одержання там правової охорони. Цього можна досягти шляхом єдиного депонування, здійснюваного Міжнародним бюро ВОІВ.

Міжнародне депонування може бути здійснене і через національне відомство договірної держави за умови, що це передбачається законодавством договірної держави.

Дія міжнародного депонування має місце в кожній із договірних держав, в якій депозитор планує отримати правову охорону.

Міжнародне депонування здійснюють спочатку на 5-річний строк. Його можна подовжити принаймні один раз на додатковий 5-річний строк стосовно всіх або частини зразків, включених у заявку на депонування, або щодо всіх або тільки деяких держав, у яких діє міжнародне депонування. У тих договірних державах, де законодавство допускає для національного депонування строк охорони, який перевищує 10 років, міжнародне депонування можна продовжувати більше одного разу, тобто щоразу на додатковий 5-річний строк аж до закінчення загального строку охорони, передбаченого внутрішнім законодавством держави для національного депонування.

7.5. Міжнародні угоди з охорони засобів індивідуалізації учасників цивільного обороту, товарів і послуг

7.5.1. Мадридська угода про міжнародну реєстрацію знаків (Мадридська угода)

Була прийнята 14 квітня 1891 р. в Мадриді. Вона багато разів переглядалася, останній раз – 2 жовтня 1979 р.

Її мета – забезпечення належної охорони знаків і спрощення їх міжнародної реєстрації.

Україна є учасницею Мадридської угоди з 25 грудня 1991 р.

Країни, що підписали цю угоду, утворили Спеціальний союз для міжнародної реєстрації знаків.

Громадяни кожної країни, які є членами цього союзу, мають можливість забезпечити в усіх країнах-учасницях угоди охорону своїх товарних знаків.

Щоб здійснити міжнародну реєстрацію, заявник повинен спочатку зареєструвати свій знак у відповідному національному відомстві. Після цього можна подати заявку на міжнародну реєстрацію через це відомство. Заявку подають однією мовою – французькою, і збори сплачують тільки один раз, до Міжнародного бюро. Перед відправленням заявки до Міжнародного бюро ВОІВ національне відомство перевіряє і засвідчує, що знак у тому вигляді, як він подається у заявці на міжнародну реєстрацію, внесений до національного реєстру товарних знаків на ім'я заявника і що товари і (або) послуги, перелічені у міжнародній заявці, охоплені національною реєстрацією.

Власник міжнародної реєстрації може скористатися правом пріоритету. Якщо міжнародну реєстрацію здійснюють стосовно однієї з країн-учасниць Паризької конвенції не пізніше 6 місяців від дати подання першої правильно оформленої національної заявки, то міжнародна реєстрація має пріоритет не від дати міжнародної реєстрації, а від дати подання першої національної заявки.

Міжнародна реєстрація вважається чинною тільки в тих країнах-учасницях Угоди, в яких спеціально звертались по охорону. В країні, з якої походить товарний знак, його охорону здійснюють відповідно до національного законодавства.

Міжнародна реєстрація залежить від законодавства кожної країни, в якій вона діє. Це саме стосується і процедури експертизи, яка є обов'язковою відповідно до законодавства ряду країн.

Знак, зареєстрований у Міжнародному бюро, може бути переданий іншому власнику в іншу країну. Цей факт має бути доведено до відома Міжнародного бюро. Також міжнародний знак може бути переданий стосовно не всіх, а тільки частини товарів і послуг.

Строк дії охорони товарного знака необмежений, але потрібно кожні 10 років його подовжувати шляхом уплати мита.

7.5.2. Протокол до Мадридської угоди про міжнародну реєстрацію знаків

Цей протокол є доповненням до описаної вище Угоди. Він прийнятий 1989 р. з метою введення в систему міжнародної реєстрації знаків деяких нових елементів, що спрощують приєднання до угоди окремих країн (США, Великобританії, Японії).

Протокол набув чинності в Україні 29 грудня 2000 р.

Протокол вносить такі основні новації до Мадридської системи:

– дозволяє на розсуд заявника подавати заявки на міжнародну реєстрацію, базуючись не тільки на національних реєстраціях, а й на національних заявках;

– допускає продовження строку для внесення рішення про відмову в наданні правової охорони знака з 12 до 18 місяців;

– дозволяє перетворення анульованої міжнародної реєстрації в національні або регіональні заявки в кожній зазначеній договірній стороні (при цьому такі заявки будуть мати дату подання і, за наявності такої можливості, дату пріоритету міжнародної реєстрації);

– передбачає, що заявки можна подавати, крім французької, також англійською мовою.

Положення Протоколу регулюють лише відносини між сторонами, принаймні одна з яких є учасницею Протоколу, але не є учасницею Мадридської угоди.

7.5.3. Договір про закони щодо товарних знаків (ТЛТ)

Був прийнятий 27 жовтня 1994 р. в Женеві. Набув чинності з 1 вересня 1996 р.

Після ратифікації цього документа Верховною Радою з серпня 1996 р. Україна стала однією з п'яти перших країн, на території яких він набув чинності.

Договір ТЛТ прийнято для спрощення і гармонізації процедур національних і регіональних систем реєстрації товарних знаків. Він визначає мінімальні вимоги, яким має відповідати національне законодавство країни-учасниці, конкретизує і уточнює деякі положення щодо форми й змісту заявки на реєстрацію товарних знаків. Положення цього Договору обов'язкові до виконання у всіх країнах-учасницях.

Договір містить застереження про те, що договірні сторони мають дотримуватися вимог Паризької конвенції про охорону промислової власності у тій частині, яка стосується знаків; а також мають забезпечити виконання положень Ніццької класифікації у групуванні назв товарів і послуг при складанні заявок.

Для доповнення та деталізації положень Договору прийнята також Інструкція, яка, зокрема, більш детально визначає правила стосовно подання, форми і змісту заявки, описує особливості представництва, дати подання заявки, строки сплати зборів тощо.

Договором встановлюється 10-річний строк реєстрації товарного знака з наданням можливості продовжувати чинність реєстрації на кожні наступні 10 років.

7.5.4. Найробський договір про охорону олімпійського символу

Цей договір було прийнято 26 вересня 1981 р. в Найробі (Кенія).

Україна є членом Найробського договору з 20 грудня 1998 р.

Він зобов'язує держави-учасниці відмовляти в реєстрації або визнавати недійсною реєстрацію і забороняти через відповідні заходи використання в ролі знака або іншого позначення з комерційною метою будь-якого зображення, що складається з олімпійського символу. Ці позначення можуть реєструватися і використовуватися лише з дозволу Міжнародного олімпійського комітету.

Договір також передбачає, що у всіх випадках, коли Міжнародному олімпійському комітету сплачують ліцензійний збір за дозвіл на використання олімпійського символу з комерційною метою, частину доходів слід відраховувати на користь національних олімпійських комітетів.

7.6. Міжнародні угоди про охорону нетрадиційних об'єктів інтелектуальної власності

7.6.1. Міжнародна конвенція про охорону селекційних досягнень

Була прийнята 2 грудня 1961 р.

Існують дві редакції Конвенції: Акт 1978 р. (набув чинності в Україні 2 червня 1995 р.) і Акт 1991 р. (набув чинності в Україні 2 вересня 2006 р.). Країни-учасниці Конвенції утворюють Союз з охорони селекційних досягнень. Мета Конвенції – сприяти розвитку співпраці у сфері охорони сортів рослин і надавати допомогу країнам-учасникам у гармонізації відповідного законодавства.

Кожна країна-учасниця може визнавати за селекціонером та його правонаступниками право на виведений ним сорт рослин шляхом видання охоронного документа або патенту.

Актом 1978 р. визначено мінімальний обсяг прав, який країни-учасниці повинні надавати селекціонерам: вони мають виключне право на виробництво матеріалу статевого або вегетативного розмноження виведених ними сортів рослин з метою комерційного збуту, виключне право виставлення на продаж і комерціалізації такого матеріалу та його різновидів.

Цей акт також визначає мінімальні строки охорони селекційних досягнень – 18 років для винограду, плодових дерев, лісових і декоративних дерев і не менше 15 років для всіх інших видів рослин. Селекціонер зобов'язаний весь час підтримувати сорт, якщо він хоче зберегти його правову охорону. Передбачено право пріоритету заявки на сорт, який зберігається протягом 12 місяців від дати попередньо поданої заявки в одній із країн-членів Союзу.

Акт 1991 р. зобов'язує членів Союзу забезпечити попередню охорону сорту в період між поданням (публікацією) заявки та наступним наданням охорони; гарантувати щонайменше право на рівноцінну винагороду за дії, які вимагають дозволу селекціонера після надання йому правової охорони.

Важливим є положення, за яким сорт, близькопохідний від сорту, що охороняється, не може бути використаний без дозволу селекціонера, який вивів охоронюваний сорт.

Права селекціонера не поширюються на дії з використанням будь-яких матеріалів охоронюваних сортів, які були продані або ін-

шим чином комерціалізовані за дозволом селекціонера, за винятком випадків, коли такі дії пов'язані з:

- подальшим розмноженням сорту;
- експортом матеріалу сорту, що дозволяє його розмноження у країні, де не охороняються роди або види рослин (крім випадку експорту матеріалу не для кінцевого використання).

Право селекціонера заборонити поширення сорту не підлягає вичерпанню.

7.6.2. Будапештський договір про міжнародне визнання депонування мікроорганізмів з метою патентної процедури

Був прийнятий 28 квітня 1977 р. в Будапешті.

Україна є членом Будапештського договору з 2 квітня 1997 р.

Договір встановлює, що країни-учасниці, які дозволяють або вимагають депонування мікроорганізмів з метою проведення патентної процедури, визнають дійсним депонування мікроорганізмів у будь-якому міжнародному органі, який цим займається.

Договір встановлює правила щодо обмежень у разі експорту та імпорту цих матеріалів. Кожна договірна сторона визнає дуже бажаним, оскільки існують обмеження на експорт чи імпорт деяких видів мікроорганізмів, щоб таке обмеження поширювалося на депоновані або приготовані для депонування мікроорганізми відповідно до даного Договору тільки тоді, коли це обмеження зумовлене інтересами національної безпеки або факторами охорони здоров'я людей чи навколишнього середовища.

7.7. Захист права інтелектуальної власності в рамках Угоди про торговельні аспекти прав інтелектуальної власності (Угоди TRIPS)

Всесвітня торгова організація (ВТО) була створена в 1995 р. внаслідок багатосторонніх переговорів про вдосконалення Генеральної угоди про тарифи і торгівлю. Ця Угода відіграла значну роль в розвитку вільної торгівлі, але в її рамках не було створено ефективних інститутів і механізмів примусового виконання її положень. Окрім цього її положеннями не охоплювалися питання про торгівлю об'єктами інте-

лектуальної власності. Так званий Уругвайський раунд міжнародних переговорів, який тривав з 1986 по 1994 р., завершився ухвалою Завершального акту, до якого увійшли ряд угод і, перш за все, Угода про формування ВТО. Також до Завершального акту була включена Угода про торговельні аспекти прав інтелектуальної власності (Trade Related Aspects of Intellectual Property Rights – TRIPS). Угода TRIPS містить положення, відповідно до якого умовами членства у ВТО є визнання країною основних міжнародних договорів з інтелектуальної власності, готовність забезпечити рівень її охорони, не нижчий, ніж це потрібно за відповідними договорами, і застосування ефективних механізмів примусового виконання договірних зобов'язань. Необхідною умовою для вступу України до СОТ є обов'язкове виконання Угоди TRIPS.

Основний принцип Угоди полягає у дотриманні національного режиму, за яким громадяни однієї країни-члена користуються в іншій країні-члені таким самим правовим режимом, як і її громадяни у сфері охорони права інтелектуальної власності. Другим принципом Угоди є принцип найбільшого сприяння, який встановлює, що будь-які переваги, пільги, привілеї або імунітет, надані членом Угоди громадянам будь-якої іншої держави (незалежно від членства), надаються невідкладно і безумовно громадянам усіх країн-членів, крім окремих випадків.

Угода TRIPS визначає стандарти щодо восьми об'єктів інтелектуальної власності, а саме: 1) авторського права і суміжних прав; 2) патентів; 3) промислових зразків; 4) товарних знаків; 5) географічних зазначень; 6) топографії інтегральних мікросхем; 7) охорони закритої інформації; 8) контролю за антиконкурентною практикою.

Термін «патенти» в Угоді відповідає об'єктам, які в українському законодавстві позначаються термінами «винаходи» і «корисні моделі».

Основні стандарти Угоди TRIPS щодо авторських прав такі:

– охорона авторських прав поширюється на форми втілення, а не на ідеї, процеси, методи функціонування або математичні концепції як такі;

– комп'ютерні програми охороняють як літературні твори відповідно до Бернської конвенції;

– строк охорони творів становить не менше як 50 років.

Основні стандарти Угоди TRIPS про суміжні права такі:

– виконавці мають право не допускати запису свого виконання, відтворення такого запису, ефірного мовлення і доведення до загального відома шляхом живого ефіру;

- виробники фонограм користуються правом дозволяти або забороняти відтворення своїх фонограм, а також правом прокату;
- організації мовлення мають право забороняти запис, відтворення записів, ретрансляцію і доведення до загального відома шляхом живого ефіру такі записи;
- строк охорони прав виконавців і виробників фонограм, дорівнює не менше ніж 50 років, якщо починати відлік від кінця календарного року, у якому був здійснений запис або мало місце виконання, а для організацій мовлення – принаймні 20 років від кінця календарного року, в якому відбувалася передача.

Основні стандарти Угоди TRIPS стосовно патентів такі:

- патенти видають на пристрої та технології в усіх галузях техніки за умови, що вони відрізняються новизною, відповідають винахідницькому рівню і можуть бути застосовані у промисловості;
- країни можуть виключити з переліку патентоздатних винаходів об'єкти, які суперечать суспільним інтересам або нормам моралі, включаючи охорону життя або здоров'я людей, тварин чи рослин, або щоб уникнути серйозної шкоди для довкілля, за умови, що цей виняток не роблять тільки тому, що використання винаходу заборонено їхнім законодавством;
- виключне право перешкоджати іншим особам створювати, використовувати, пропонувати для продажу, продавати або ввозити запатентований продукт;
- виключне право перешкоджати іншим особам використовувати спосіб, а також використовувати, пропонувати для продажу, продавати або ввозити з цією метою продукт, одержаний безпосередньо цим способом;
- патенти можна відступати будь-яким способом (продавати, дарувати, обмінювати тощо), передавати, робити предметом ліцензії;
- строк охорони становить не менше 20 років від дати подання заявки.

Основні стандарти Угоди TRIPS щодо промислових зразків:

- країни-учасниці Угоди надають охорону незалежно створеним і оригінальним промисловим зразкам, при цьому допускають певні стандарти визначення охороноздатності;
- виключне право перешкоджати іншим особам створювати, продавати або ввозити з комерційною метою вироби, що відтворюють або містять охоронюваний промисловий зразок;
- строк їхньої охорони має становити не менше як 10 років.

Основні стандарти Угоди TRIPS відносно товарних знаків:

– будь-яке позначення, за допомогою якого можна відрізнити товари або послуги одного підприємства від товарів або послуг інших підприємств, можна зареєструвати як товарний знак;

– права, які надаються відповідно до реєстрації, передбачають виключне право не дозволяти іншим особам використовувати тотожні або схожі знаки для тотожних або схожих товарів і послуг, якщо таке використання може призвести до їх сплутання;

– не допускають обмеження на використання та примусове ліцензування товарного знака;

– зареєстрований товарний знак можна передавати разом з підприємством, якому належить товарний знак, або без передачі підприємства;

– строк дії первісної реєстрації товарного знака і кожного її продовження становить не менше як 7 років, при цьому реєстрацію товарного знака можна продовжувати необмежену кількість разів.

Основні стандарти Угоди TRIPS стосовно географічних зазначень:

– країни-учасниці Угоди повинні передбачити правові механізми запобігання використанню географічних зазначень, що вводять в оману, створюючи хибне уявлення про те, що певний товар дійсно походить із вказаного місця;

– країни-учасниці Угоди відмовляють у реєстрації або визнають недійсною реєстрацію товарного знака, що складається із зазначення, яке вводить в оману, і надають засоби для недопущення будь-якого використання, що становить собою акт недоброросовісної конкуренції відповідно до Паризької конвенції;

– не обов'язково надавати охорону географічним зазначенням іншої країни-учасниці Угоди, які тотожні добре відомому найменуванню товарів або послуг, а також таким, що не охороняються в країні походження, охорона яких припинена або які вийшли із вжитку в цій країні.

Основні стандарти Угоди TRIPS щодо топографій інтегральних мікросхем:

– країни-учасниці зобов'язуються надавати фізичним і юридичним особам інших країн такий самий режим, який вона надає власним громадянам (національний режим);

– виключне право власника поширюється на вироби, що містять ІМС, в яких використано топографію, що підлягає охороні;

– мінімальний строк охорони топографій ІМС становить 10 років.

Основні стандарти Угоди TRIPS відносно комерційних таємниць:

– фізичним і юридичним особам надають можливість перешкоджати тому, щоб інформація, яка правомірно перебуває під їхнім контролем, без їхньої згоди була розкрита, одержана або використана іншими особами, способом, що суперечить чесній комерційній практиці;

– така охорона надається стосовно секретної інформації, комерційна цінність якої зумовлена саме секретністю, а також виступає об'єктом необхідних у певних обставинах кроків, спрямованих на збереження її секретності.

Угода TRIPS передбачає захист прав інтелектуальної власності за допомогою адміністративних процедур, цивільно-правових способів захисту прав, а також карних процедур і штрафів, що можуть бути застосовані до порушників прав. Подальше удосконалення національного законодавства України здійснюється з урахуванням вимог цієї Угоди.

Висновок

У цьому розділі розглянуто основні засади, на яких базується міжнародна правова охорона інтелектуальної власності, наведено структуру управління ВОІВ, розглянуто основні угоди і конвенції, якими забезпечується міжнародна правова охорона інтелектуальної власності.

Контрольні питання

- 1. Які основні завдання і напрями діяльності ВОІВ?*
- 2. На яких принципах ґрунтується Бернська конвенція?*
- 3. Якими угодами забезпечується міжнародна правова охорона авторських прав?*
- 4. Які права, згідно з Римською конвенцією, мають суб'єкти суміжних прав?*
- 5. Якими угодами забезпечується міжнародна правова охорона суміжних прав?*
- 6. У чому полягають основні засади Паризької конвенції?*
- 7. Якими угодами забезпечується міжнародна правова охорона промислової власності?*
- 8. У чому полягає суть Мадридської угоди і Протоколу до неї?*
- 9. Якими угодами забезпечується міжнародна правова охорона товарних знаків?*
- 10. Якими угодами забезпечується міжнародна правова охорона нетрадиційних об'єктів інтелектуальної власності?*
- 11. У чому полягають основні принципи Угоди TRIPS?*

8. АВТОРСЬКЕ ПРАВО І СУМІЖНІ ПРАВА

Навчальні цілі:

- знати, які існують особисті немайнові та майнові права суб'єктів авторських і суміжних прав;
- знати, коли виникають авторське й суміжні права і яким чином про них сповіщається, строк дії авторського і суміжних прав;
- знати порядок державної реєстрації прав автора;
- знати особливості охорони авторського права на комп'ютерні програми і на інформацію, подану в Інтернеті.

8.1. Авторське право

Основними напрямками духовної творчості є наукова діяльність, література і мистецтво. Під час творчої діяльності в галузі науки, літератури і мистецтва виникають певні суспільні відносини, пов'язані з використанням її результатів. Ці відносини потребують правового регулювання, яке бере на себе авторське право.

Термін *«авторське право»* вживається у двох значеннях.

В об'єктивному розумінні авторське право – це розділ права, що регулює правовідносини, які виникають у зв'язку зі створенням та використанням творів науки, літератури і мистецтва. У таких відносинах беруть участь автор твору та юридична або фізична особа – користувач.

У суб'єктивному розумінні авторське право – це сукупність прав, що належать автору будь-якого твору або його правонаступникам. До них належать особисті немайнові, а також майнові права.

8.1.1. Виникнення і здійснення авторського права.

Презумпція авторства

Первинним суб'єктом, якому належить авторське право, є автор твору. За відсутності доказів іншого, автором твору вважається особа, зазначена як автор на оригіналі або примірнику твору, – так звана *презумпція авторства*. Це положення застосовується також у разі опублікування твору під псевдонімом, який ідентифікує авторство.

Авторське право на твір виникає внаслідок факту його створення. Для виникнення і здійснення авторського права не потрібна реєстрація твору чи будь-яке інше спеціальне його оформлення, а також виконання будь-яких інших формальностей. Проте за бажанням автор для засвідчення свого авторства може зареєструвати ці права в офі-

ційному державному реєстрі протягом строку охорони авторського права. Державну реєстрацію здійснює Державне агентство України з авторських і суміжних прав. Факт державної реєстрації підтверджується свідоцтвом. Твір стає об'єктом правової охорони незалежно від того, чи оприлюднений він, чи не оприлюднений. Не мають значення його обсяг, мета, призначення, жанр, а також спосіб відтворення, виражений в усній, письмовій чи будь-якій іншій формі.

Авторське право має чинність на території України незалежно від громадянства і постійного місця проживання авторів, твори яких перебувають в об'єктивній формі на її території.

Авторам, які є громадянами України або не є громадянами України, але мають постійне проживання в Україні, надається права охорона незалежно від того, на якій території вперше були опубліковані їх твори.

Особа, яка володіє авторським правом, для сповіщення про свої права може використовувати **знак охорони авторського права**. Він проставляється на оригіналі й кожному примірнику твору. Цей знак складається з трьох елементів:

- латинська літера «с», обведена колом;
- ім'я особи, яка має авторське право;
- рік першої публікації твору.

Особа, що володіє матеріальним об'єктом, у якому втілено (виражено) твір, не може перешкоджати особі, яка володіє авторським правом, у його реєстрації.

8.1.2. Права автора

Авторське право на твір складається з особистих немайнових і майнових прав.

Згідно з Законом України «Про авторське право і суміжні права» до **особистих немайнових прав автора** належать такі:

- 1) вимагати визнання свого авторства шляхом зазначення належним чином імені автора на творі та його примірниках і за будь-якого публічного використання твору, якщо це практично можливо;
- 2) забороняти під час публічного використання твору згадування свого імені, якщо автор твору бажає залишитись анонімом;
- 3) вибирати псевдонім, зазначати і вимагати зазначення псевдоніма замість справжнього імені автора на творі та його примірниках і під час будь-якого його публічного використання;

4) вимагати збереження цілісності твору і протидіяти будь-якому перекрученню, спотворенню чи іншій зміні твору або будь-якому іншому посяганню на твір, що може зашкодити честі й репутації автора.

Право авторства полягає в тому, що лише дійсний творець має право називати себе автором свого твору.

Автор має можливість випустити свій твір під власним іменем, умовним (псевдонімом) або взагалі без зазначення імені. Право на вибір способу зазначення імені автора, а також на розкриття псевдоніма або аноніма є особистим правом автора. Лише в тому випадку, коли автор у своєму творі порушив чийсь права, на вимогу слідчих органів або суду видавництва, редакція газети чи театр, яким відоме справжнє ім'я автора, повинні розкрити його псевдонім або анонім.

Автор має право вимагати називати своє ім'я і авторство при будь-якому використанні власного твору, наприклад, при виданні книги ім'я автора має бути зазначене на кожному примірнику, воно має згадуватися при публічному виконанні, при цитуванні, передачі по радіо чи телебаченню. При цьому автор може просити при зазначенні його імені вказувати також його науковий ступінь, військове звання тощо. При використанні твору, авторами якого є кількома осіб, їхні імена зазначаються у такій послідовності, яку вони встановлюють за своєю згодою. Ім'я автора не згадується при використанні його твору лише у тих випадках, коли це неможливо з технічних причин.

Авторство твору може позначатися спеціально вигаданим ім'ям (псевдонімом). Псевдонімом можуть користуватися також співавтори. Вносити будь-які зміни у позначення імені автора без його згоди не допускається. Проте право на позначення свого імені псевдонімом в окремих випадках може бути обмежене. Такі обмеження можуть мати місце у разі порушення норм моралі, образливого характеру твору. Не прийнято використовувати псевдонім, який може ввести в оману споживача, наприклад, використовувати як псевдонім ім'я відомого автора.

Нарешті, автор має право взагалі обнародувати твір без зазначення свого імені.

Ці права належать тільки авторові й не можуть бути передані іншим особам.

Реалізуючи **право на недоторканність твору**, автор може вимагати збереження цілісності твору або протидіяти будь-якому посяганню на твір, що може зашкодити честі й гідності автора. Це озна-

чає, що при виданні або іншому використанні твору забороняється без дозволу автора вносити будь-які зміни як до самого твору, так і до його назви, позначення імені автора. Не допускається також без дозволу автора супроводжувати твір при його виданні ілюстраціями, передмовами, післямовами, коментарями і будь-якими іншими поясненнями, доповнювати або скорочувати твір. Також переклад твору іншою мовою допускається лише зі згоди автора або його правонаступників і на підставі договору. Переклад може здійснюватися лише за умови збереження цілісності й змісту твору. У разі смерті автора недоторканність твору охороняється особою, уповноваженою на це автором. За відсутності такого уповноваженого недоторканність твору охороняється спадкоємцями автора, а також іншими зацікавленими особами, серед яких можуть бути творчі спілки, творчі фонди тощо.

Але право на недоторканність твору має свої межі. Чинне законодавство допускає можливість використовувати лише окремі частини твору, наприклад, цитування, використання окремих частин з навчальною метою тощо. Можна з інформаційною метою відтворювати окремі частини твору. Не вважається порушенням цього права і творча інтерпретація твору виконавцем або режисером-постановником, якщо при цьому не вносяться зміни у форму і зміст твору. Пародії та стилізації також не визнаються порушенням цілісності твору.

Контроль за дотриманням законодавства щодо недоторканності твору здійснює Державне агентство України з авторських і суміжних прав.

До *майнових прав автора* належать:

1) виключне право на використання твору в будь-якій формі та будь-яким способом;

2) виключне право на дозвіл або заборону використання твору іншими особами.

Майнові права на твір належать його авторові, якщо інше не встановлено законом чи договором.

За ЦК України (ст. 441) використанням твору є такі дії:

1) опублікування (випуск у світ);

2) відтворення будь-яким способом та в будь-якій формі;

3) переклад;

4) переробка, адаптація, аранжування та інші подібні зміни;

5) включення складовою частиною до збірників, баз даних, антологій, енциклопедій тощо;

б) публічне виконання;

- 7) продаж, передання в найм (оренду) тощо;
- 8) імпорт його примірників, примірників його перекладу, переробок тощо.

Використанням твору є також інші дії, встановлені законом.

Один із найбільш поширених способів використання творів – їх **опублікування**. Відповідно до ст. 442 ЦК України твір вважається опублікованим (випущеним у світ), якщо він будь-яким способом повідомлений невизначеному колу осіб, у тому числі виданий, публічно виконаний, публічно показаний, переданий по радіо чи телебаченню, відображений у загальнодоступних електронних системах інформації.

Проте ЦК України встановив нове правило, за яким твір не може бути опублікований, якщо він порушує права людини на таємницю її особистого і сімейного життя, завдає шкоди громадському порядку, здоров'ю та моральності населення.

Відтворення творів – виготовлення одного або більше примірників твору або фонограми в будь-якій матеріальній формі, а також їх запис для тимчасового чи постійного зберігання в електронній (включаючи цифрову), оптичній або іншій формі, придатній для зчитування комп'ютером. **Примірник** твору – це копія, виконана в будь-якій матеріальній формі.

Відтворенням визнається не тільки повторне надання твору об'єктивної форми, а й втілення твору в іншу форму. Якщо музичний твір, реалізований у нотній формі, буде потім зафіксований на магнітній плівці, платівці, електронному носії, то це визнається як одна із форм відтворення.

З правом на відтворення пов'язане й інше право автора – **право доступу до твору образотворчого мистецтва**. Автор такого твору має право вимагати від власника матеріального носія цього твору надання йому можливості здійснення права автора на відтворення зазначеного твору. Такий доступ автору необхідний для відтворення копіюванням або в інший спосіб. Власник матеріального носія не повинен перешкоджати автору в доступі до твору, але й доступ автора не повинен порушувати права власника.

Законом України «Про авторське право і суміжні права» **переклади** творів визначаються як окремий об'єкт авторського права і як окремий вид використання вже оприлюдненого твору. Виключне право на переклад твору належить його автору або правонаступникам автора. Видача дозволу іншій особі на переклад і використання перекладу оформляється договором між автором і перекладачем. Як пра-

вило, такий договір укладається автором з тією організацією, яка має намір використати твір автора.

Право на переклад існує протягом усього строку чинності авторського права. Видача дозволу на переклад твору іншою мовою є не що інше, як ліцензійний договір. Автор може залишити за собою право під час дії договору на переклад давати дозвіл на переклад тією самою мовою також іншим особам. Проте у договорі на переклад може бути умова, за якою автор бере на себе обов'язок не видавати такого дозволу.

За наявності авторського перекладу ніхто інший не може перекладати цей самий твір тією ж самою мовою. Від авторського перекладу слід відрізнити авторизовані переклади, схвалені автором.

Перекладач не несе відповідальності за зміст оригіналу, а автор оригіналу не несе відповідальності за якість перекладу.

Можливий переклад не з мови оригіналу, а з проміжного перекладу. В такому випадку переклад твору може бути здійснений з дозволу як автора твору, так і автора перекладу.

Переробки, адаптації, аранжування та інші подібні зміни творів можуть здійснюватися різними способами і в різних формах. Наприклад, на основі літературного розповідного твору може бути створений драматичний твір чи сценарій. Такі твори називають *похідними*. Подібна переробка не повинна завдавати шкоди охороні оригінального твору. Право на переробку належить самому автору, який може здійснювати її особисто або видати дозвіл на переробку іншим особам. Будь-яка переробка твору може мати місце лише на підставі договору з автором.

Адаптація твору – це пристосування або полегшення твору для сприйняття малопідготовленими читачами або пристосування літературно-художнього твору для осіб, які починають вивчати іноземну мову.

Аранжування – це перекладання музичного твору, написаного для одного інструмента чи складу інструментів (голосів), на виконання іншим інструментом або іншим складом – розширеним чи звуженим.

Публічне виконання – це подання за згодою суб'єктів авторського права і (або) суміжних прав творів, виконань, фонограм, передач організацій мовлення шляхом декламації, гри, співу, танцю та іншим способом як безпосередньо (у живому виконанні), так і за допомогою будь-яких пристроїв і процесів (за винятком передачі в ефір чи по ка-

белях) у місця, де присутні чи можуть бути присутніми особи, які не належать до кола сім'ї або близьких знайомих цієї сім'ї, незалежно від того, чи присутні вони в одному місці і в один і той самий час чи перебувають в різних місцях і в різний час.

Публічне сповіщення – передача за згодою суб'єктів авторського права і (або) суміжних прав в ефір чи по проводах творів, виконань, будь-яких звуків і (або) зображень, відеограм, фонограм, передач організацій мовлення тощо, коли це може бути сприйнято необмеженою кількістю осіб у різних місцях, віддаленість яких від місця передачі є такою, що без зазначеної передачі зображення чи звуку не можуть бути сприйняті.

Публічний показ – це будь-яка демонстрація оригіналу або примірника твору, виконання, фонограми, відеограми, передачі організації мовлення безпосередньо або на екрані за допомогою плівки, слайда, телевізійного кадру тощо (за винятком передачі в ефір чи по кабелях) або за допомогою інших пристроїв чи процесів.

Майновим правом автора є також право на розповсюдження твору будь-яким способом, що не суперечить закону. Проте розповсюджуватися можуть лише твори, зафіксовані на певному матеріальному носії.

Розповсюдженням визнається продаж примірників творів, здавання їх у прокат чи випуск творів в оборот іншим способом.

Якщо примірники правомірно опублікованого твору законним чином уведені в цивільний оборот шляхом їх першого продажу, то допускається їх повторне введення в оборот без згоди автора і виплати авторської винагороди. Тобто, власник матеріального носія твору може його продати, подарувати, передати у тимчасове безоплатне користування тощо. Проте у цьому випадку право здавання у майновий найм чи комерційний прокат залишається виключно за особою, яка має авторське право, незалежно від права власності на примірники твору.

Імпорт примірників твору – ввезення в Україну творів із-за кордону. Такий імпорт може бути здійснений лише з дозволу автора твору. Увезення в Україну примірників творів, що охороняються авторським правом, без дозволу автора є порушенням його виключних прав. Але ввезення на митну територію України примірників творів, що були правомірно відтворені за кордоном з дозволу автора, також визнається порушенням авторських прав. Таке обмеження імпорту примірників творів зумовлюється тим, що авторське право має тери-

торіальний характер, тобто його чинність поширюється лише на територію, де воно виникло. Згідно з цим розповсюдження примірників відтвореного за кордоном твору мають бути під контролем автора. Якщо такі примірники твору будуть завезені в Україну із-за кордону, то це може призвести до порушення майнових прав автора шляхом зменшення попиту на примірники творів, відтворених в Україні з дозволу автора.

Закон України «Про авторське право і суміжні права» наділяє автора також виключним правом на використання творів архітектури, містобудування, садового, паркового мистецтва, яке передбачає і право участі автора у практичній реалізації проектів цих творів. Сутність цього права полягає в тому, що автор згаданих творів може вимагати своєї особистої участі в їхній реалізації. Це означає також, що автор має право брати участь у розробці документації для реалізації цих творів. Закон України «Про архітектурну діяльність» підкреслює, що замовник і підрядник, які реалізують архітектурний проект, зобов'язані залучати архітектора – автора проекту до участі в розробці проектної документації на будівництво, а також до авторського нагляду. Авторський нагляд здійснюється на підставі спеціального цивільно-правового договору, який укладається між замовником і розробником проекту.

Особливу увагу треба звернути на **право слідування**. Стаття 448 ЦК України наділяє автора за життя, а після його смерті спадкоємців невідчужуваним правом на одержання п'яти відсотків від ціни кожного продажу оригіналу художнього твору чи оригіналу рукопису літературного твору, наступного за відчуженням оригіналу, здійсненого автором. При цьому право слідування виникає в авторів при продажу лише оригіналів твору, тобто унікальних матеріальних носіїв літературних та художніх творів, живопису, скульптури, графіки тощо. Зазначена сума сплачується продавцем оригіналу твору. Право слідування діє до закінчення строку чинності майнових прав інтелектуальної власності на твір. Зазначене право поширюється лише на публічний перепродаж творів, тобто продаж, що здійснюється через аукціон, галерею образотворчого мистецтва, художній салон тощо. Якщо перепродаж здійснюється у приватному порядку, то право слідування не виникає.

Майнові права автора (чи іншої особи, яка володіє авторським правом) можуть бути передані (відчужені) іншій особі, після чого ця особа стає суб'єктом авторського права.

Автор (або інша особа, яка володіє авторським правом) має право вимагати виплати винагороди за будь-яке використання твору. Винагорода може здійснюватися у формі одноразового (*паушального*) платежу, або відрахувань за кожен проданий примірник, або за кожне використання твору (*роялті*), або у вигляді комбінованих платежів.

Розмір і порядок виплати авторської винагороди за створення і використання твору встановлюється в авторському договорі або в договорах, що укладаються за дорученням суб'єктів авторського права організаціями колективного управління з особами, які використовують твори.

Кабінетом Міністрів України можуть установлюватися мінімальні ставки авторської винагороди і порядок її виплати.

Але право на винагороду не поширюється на визначені законом випадки так званого *вільного використання твору*. Згідно із Законом України «Про авторське право і суміжні права» без згоди автора (чи іншої особи, яка має авторське право), але з обов'язковим зазначенням імені автора і джерела запозичення, допускається:

1) використання цитат (коротких уривків) з опублікованих творів в обсязі, виправданому поставленою метою, в тому числі цитування статей з газет і журналів у формі оглядів преси, якщо воно зумовлено критичним, полемічним, науковим або інформаційним характером твору, до якого цитати включаються; вільне використання цитат у формі коротких уривків з виступів і творів, включених до фонограми (відеограми) або програми мовлення;

2) використання літературних і художніх творів в обсязі, виправданому поставленою метою, як ілюстрацій у виданнях, передачах мовлення, звукозаписах чи відеозаписах навчального характеру;

3) відтворення у пресі, публічне виконання чи публічне сповіщення попередньо опублікованих у газетах або журналах статей з поточних економічних, політичних, релігійних та соціальних питань чи публічно сповіщених творів такого ж самого характеру у випадках, коли право на таке відтворення, публічне сповіщення або інше публічне повідомлення спеціально не заборонено автором;

4) відтворення з метою висвітлення поточних подій засобами фотографії або кінематографії, публічне сповіщення або інше публічне повідомлення творів, побачених або почутих під час перебігу таких подій, в обсязі, виправданому інформаційною метою;

5) відтворення у каталогах творів, виставлених на доступних для публіки виставках, аукціонах, ярмарках або у колекціях для висвіт-

лення зазначених заходів, без використання цих каталогів у комерційних цілях;

б) видання випущених у світ творів рельєфно-крапковим шрифтом для сліпих;

7) відтворення творів для судового і адміністративного провадження в обсязі, виправданому цією метою;

8) публічне виконання музичних творів під час офіційних і релігійних церемоній, а також похоронів в обсязі, виправданому характером таких церемоній;

9) відтворення з інформаційною метою у газетах та інших періодичних виданнях, передача в ефір або інше публічне сповіщення публічно виголошених промов, звернень, доповідей та інших подібних творів у обсязі, виправданому поставленою метою.

Допускається без згоди автора (або іншої особи, яка має авторське право) і без виплати авторської винагороди за умови дотримання вимог Закону України «Про авторське право і суміжні права»:

– репрографічне відтворення одного примірника твору бібліотеками та архівами, діяльність яких не спрямована прямо або опосередковано на одержання прибутку;

– відтворення уривків і невеликих за обсягом творів для навчальних цілей;

– відтворення виключно в особистих цілях або для кола сім'ї попередньо правомірно оприлюднених творів, крім творів архітектури, комп'ютерних програм і репрографічного відтворення книг, нотних текстів і оригінальних творів образотворчого мистецтва.

Репрографічне відтворення (репродукування) – це факсимільне відтворення у будь-якому розмірі (у тому числі збільшеному або зменшеному) оригіналу письмового чи іншого графічного твору або його примірника шляхом фотокопіювання або іншими подібними способами, крім запису в електронній (в тому числі цифровій), оптичній чи іншій формі, яку зчитує комп'ютер.

8.1.3. Авторське право на комп'ютерні програми

У процесі формування правової охорони комп'ютерних програм за кордоном умовно можна виділити два етапи: до середини 70-х років вони захищались переважно за допомогою патентного законодавства, а пізніше – в основному авторським правом. Сьогодні практич-

но в усіх зарубіжних країнах програми патентуються лише у виключних випадках.

Основним способом забезпечення захисту інтересів осіб, які створюють комп'ютерні програми, виступають конкретні угоди (ліцензійні договори), відповідно до яких передається право на використання об'єкта, який охороняється, на відповідних, чітко встановлених умовах.

В Україні комп'ютерні програми охороняються так само, як і літературні твори. Автори комп'ютерних програм мають ті самі права й можливості, що й автори творів літератури.

Істотні відмінності існують в особливостях вільного використання комп'ютерних програм порівняно з літературними творами. Особа, яка законно володіє правомірно виготовленим примірником комп'ютерної програми, має право без згоди автора або іншої особи, яка має авторське право на цю програму:

1) внести до комп'ютерної програми зміни (модифікації) з метою забезпечення її функціонування на технічних засобах особи, яка використовує програму, і вчиняти дії, пов'язані з функціонуванням комп'ютерної програми відповідно до її призначення, зокрема записувати і зберігати в пам'яті комп'ютера, а також виправляти явні помилки, якщо інше не передбачено угодою з власником авторського права;

2) виготовити одну копію комп'ютерної програми за умови, що ця копія призначена тільки для архівних цілей або для заміни правомірно придбаного примірника у випадках, якщо оригінал комп'ютерної програми буде втраченим, знищеним або стане непридатним для використання. При цьому копія комп'ютерної програми не може бути використана для інших цілей і повинна бути знищена, якщо володіння примірником цієї програми перестає бути правомірним;

3) декомпілювати комп'ютерну програму (перетворити її з об'єктного коду у вихідний текст) з метою одержання інформації, необхідної для досягнення її взаємодії із незалежно розробленою комп'ютерною програмою, за дотримання таких умов:

а) інформація, необхідна для досягнення здатності до взаємодії, раніше не була доступна цій особі з інших джерел;

б) зазначені дії здійснюються тільки щодо тих частин комп'ютерної програми, які необхідні для досягнення здатності до взаємодії;

в) інформація, одержана в результаті декомпіляції, може використовуватися лише для досягнення здатності до її взаємодії з іншими програмами, але не може передаватися іншим особам, крім випадків, якщо це необхідно для досягнення здатності до взаємодії з іншими програмами, а також не може використовуватися для розробки комп'ютерної програми, схожої на декомпільовану, або для вчинення будь-якої іншої дії, що порушує авторське право;

4) спостерігати, досліджувати функціонування комп'ютерної програми з метою вивчення ідей і принципів, що лежать в її основі, за умови, що це робиться в процесі виконання будь-якої дії із завантаження, показу, функціонування, передачі чи запису в пам'ять (збереження) комп'ютерної програми.

Застосування цих положень не повинно завдавати шкоди використанню комп'ютерної програми і не повинно обмежувати законні інтереси автора та (або) іншої особи, яка має авторське право на комп'ютерну програму.

8.1.4. Авторське право в Інтернеті

Розвиваючись стрімкими темпами, Інтернет перетворився із засобу спілкування в освітянських і дослідницьких колах на арену напруженої конкурентної боротьби.

Інтернет нині став головним засобом поширення різноманітної інформації в глобальних масштабах. Ця інформація передається переважно у вигляді творів, що підлягають охороні авторським правом у будь-якій з країн Бернського союзу нарівні з творами, закріпленими в більш традиційних формах, за умови відповідності встановленим законодавством країни критеріям охорони, незалежно від виконання будь-яких формальностей та факту опублікування.

Проте власники авторських прав стикаються зі значними ризиками, зумовленими існуванням інформаційних технологій. Транскордонний характер Інтернету та цифрова форма фіксації розміщених у ньому творів значно ускладнюють здійснення авторами та їх правонаступниками своїх прав.

Власникам авторських прав належить цілий ряд прав майнового і немайнового характеру, пов'язаних із створенням і використанням наукових, літературних і художніх творів. Зміст та обсяг цих прав у контексті Інтернету є предметом дискусії міжнародного масштабу,

оскільки вони були встановлені міжнародними та національними законами до того, як з'явилися сучасні інформаційні технології.

Все більшу роль для забезпечення дотримання авторських прав в Інтернеті відіграє технологія. І хоча жодна технологія не гарантує абсолютного захисту від порушення авторських прав, проте комбінація технічних засобів захисту інформації та інших методів може стати потужним фактором стримування, бо робить порушення технічно складною та економічно не вигідною операцією.

Засоби захисту авторських прав на розміщені в Інтернеті твори можна поділити на засоби, які застосовують на етапі до порушення і в період, коли порушення вже відбулося.

Захист на етапі до порушення. Основні засоби захисту, які власники авторських прав на розміщені в Інтернеті твори можуть застосовувати для контролю за використанням цих творів та для запобігання порушенням своїх прав, такі:

Обмежена функціональність. За такого підходу власник авторського права надає користувачеві примірник твору з функціональними обмеженнями, наприклад, бета-версії програм.

Часова обмеженість. Використовуючи такий підхід, власник авторських прав розповсюджує функціонально повноцінний об'єкт, але встановлює дату або обмежує кількість разів користування, після чого доступ до твору буде неможливим.

Захист від копіювання. Використовуючи цей засіб власник прав унеможливує або значно ускладнює копіювання файлу або тексту.

Криптографічні конверти. Це програмне забезпечення, яке зашифровує твори так, що доступ до них може бути отриманий лише із застосуванням електронного ключа до шифру.

Більшість цих засобів недостатньо ефективні проти хакерів, але вони достатньо дієві, щоб запобігти порушенню авторських прав переважною кількістю користувачів.

Захист на етапі після порушення. Автори та їх правонаступники можуть використовувати певні технічні та правові засоби для доведення факту порушення своїх прав на розміщені в Інтернеті твори та встановлення кола правопорушників, а значить, для забезпечення ефективності реалізації своїх прав. До таких засобів належать:

Агенти. Це комп'ютерні програми, які можуть автоматично виконувати попередньо визначені команди. Власники авторських прав можуть використовувати агентів для пошуку в Інтернеті контрафактних примірників творів.

Стенографія. Цей засіб стосовно електронних файлів означає процес приховування інформації у файлах в такий спосіб, що вона не може бути легко віднайдена користувачем. Використовуючи дану технологію, власник авторських прав має можливість доводити, що файл, який містить контрафактний примірник твору, було створено саме власником авторських прав, а не їх порушником; а також він має змогу вистежити джерело не санкціонованої автором появи в Інтернеті примірників творів.

Судове переслідування. Навіть при тому, що далеко не кожне порушення авторських прав стає предметом судового розгляду, загроза подання позову до суду – це досить ефективний стримуючий фактор. Судовий розгляд порушень авторського права не тільки дозволяє власнику авторських прав отримати компенсацію за порушення його прав, він також публічно застерігає інших від негативних наслідків їхньої протиправної поведінки. Незважаючи на всі переваги судового переслідування порушників авторських прав, винесення та виконання судового рішення проти іноземного порушника авторських прав на розміщені в Інтернеті твори пов'язано з численними процесуальними ускладненнями.

8.1.5. Строк дії авторського права. Перехід його в спадщину і суспільне надбання

Стаття 28 Закону України «Про авторське право і суміжні права» встановлює такі часові межі для авторського права.

1. Авторське право на твір виникає внаслідок факту його створення і починає діяти від дня створення твору.

2. Авторське право діє протягом усього життя автора і 70 років після його смерті, крім випадків, передбачених цією статтею.

3. Для творів, оприлюднених анонімно або під псевдонімом, строк дії авторського права закінчується через 70 років після того, як твір було оприлюднено. Якщо взятий автором псевдонім не викликає сумніву щодо особи автора або якщо авторство твору, оприлюдненого анонімно або під псевдонімом, розкривається не пізніше ніж через 70 років після оприлюднення твору, застосовується строк, передбачений частиною другою цієї статті.

4. Авторське право на твори, створені у співавторстві, діє протягом життя співавторів і 70 років після смерті останнього співавтора.

5. У разі, коли весь твір публікується (оприлюднюється) не водночас, а послідовно у часі томами, частинами, випусками, серіями тощо, строк дії авторського права визначається окремо для кожної опублікованої (оприлюдненої) частини твору.

6. Авторське право на твори помертло реабілітованих авторів діє протягом 70 років після їх реабілітації.

7. Авторське право на твір, вперше опублікований протягом 30 років після смерті автора, діє протягом 70 років від дати його правомірного опублікування.

8. Будь-яка особа, яка після закінчення строку охорони авторського права по відношенню до неоприлюдненого твору вперше його оприлюднює, користується захистом, що є рівноцінним захисту майнових прав автора. Строк охорони цих прав становить 25 років від часу, коли твір був вперше оприлюднений.

9. Строк дії авторського права після смерті автора і строки, встановлені частинами третьою – сьомою цієї статті, починаються від дня смерті автора чи з дня настання подій, передбачених у зазначених частинах, але відліковуються з 1 січня року, наступного за роком смерті чи роком, у якому відбулася зазначена подія.

10. Особисті немайнові права автора, передбачені статтею 14 цього Закону, охороняються безстроково.

Майнові права авторів та інших осіб, які мають виключне авторське право, переходять у спадщину. Не переходять у спадщину особисті немайнові права автора. Спадкоємці мають право захищати авторство на твір і протидіяти зміні твору.

Закінчення строку дії авторського права на твори означає їх перехід у суспільне надбання. Твори, що стали суспільним надбанням, можуть вільно, без виплати авторської винагороди використовуватися будь-якою особою за умови дотримання особистих немайнових прав автора. Проте Кабінетом Міністрів України можуть установлюватися спеціальні відрахування у фонди творчих спілок України за використання на території України творів, які стали суспільним надбанням.

8.1.6. Оформлення заявки на державну реєстрацію прав автора

Державна реєстрація авторського права в Україні здійснюється Державною службою інтелектуальної власності відповідно до Закону України «Про авторське право і суміжні права» та постанови Кабінету

Міністрів України від 27.12.2001 р. № 1756 «Про державну реєстрацію авторського права і договорів, які стосуються права автора на твір».

Документи на державну реєстрацію можуть подавати такі заявники:

- автор твору незалежно від громадянства і постійного місця проживання;
- юридична або фізична особа, яка має авторське право;
- роботодавець, на замовлення і за рахунок якого створено твір, якщо інше не передбачено умовами договору між ним і автором;
- уповноважений представник автора;
- організація, яка має доручення від автора керувати його майновими правами.

Заявка на реєстрацію договору, який стосується права автора на твір, повинна містити: заяву (викладену українською мовою, що складається за встановленою формою); примірник твору; примірник авторського договору, що засвідчує передачу (відчуження) майнового права на твір, або примірник авторського договору про передачу права на використання твору; документ, що підтверджує наявність майнових прав, що передаються (за необхідності); документ або копію документа про сплату збору за підготовку до реєстрації договору; довіреність, оформлену в установленому порядку, якщо заявка подається довіреною особою.

Розмір збору підготовку до держреєстрації авторського права від фізичних осіб він становить 3,25 неоподаткованих мінімуми доходів громадян, від юридичних – 9,5; збір за оформлення та видачу свідоцтва про реєстрацію авторського права від фізичних осіб становить – 0,5 мінімуму, від юридичних – 1,5.

Після державної реєстрації видається свідоцтво встановленого зразка.

8.2. Суміжні права

Суміжне право – частина цивільного права, що визначає права й обов'язки, які виникають у зв'язку з виконаннями, фонограмами, відеограмами, а також передачами (програмами) організацій мовлення. Істотною особливістю більшості суміжних прав є їх похідність і залежність від прав авторів творів. Лише в тих випадках, коли виконується, записується на фонограму чи відеограму або передається в ефір чи за допомогою кабелю твір, який не охороняється законом, або об'єкт, що не є результатом творчої діяльності, суміжні права мають

самостійний характер. Охорона об'єктів суміжних прав здійснюється без шкоди охороні творів, які перебувають у полі зору авторського права. Суб'єкти суміжних прав мають, як і автори, виключні права на використання своїх об'єктів у будь-якій формі.

Суміжні права останнім часом набули прискороного розвитку. Сучасні технічні засоби надають можливість фіксувати будь-які виконання і в такий спосіб отримувати дохід від чужої творчої діяльності. Щоб цьому запобігати, існує охорона суміжних прав.

Суміжні права можуть одержати правову охорону лише за певних умов, визначених законом.

Права виконавців охороняються, якщо:

- виконання вперше мало місце на території України;
- виконання зафіксоване на фонограмі чи відеограмі, що охороняються відповідно до закону;
- виконання твору, не зафіксоване на фонограмі чи відеограмі, включено у передачу організації мовлення, що охороняється відповідно до закону.

Для надання охорони виконанням не вимагається, щоб воно мало якісь формальні ознаки, особливості чи певну оригінальність. Виконання охороняється незалежно від його якості й художнього рівня, оскільки останні є суб'єктивними категоріями.

Права виробників фонограм чи відеограм охороняються, якщо:

- виробник є громадянином України або юридичною особою з офіційним місцезнаходженням на території України;
- фонограму чи відеограму вперше опубліковано на території України або опубліковано на території України протягом 30 днів від дня її публікації в іншій державі;
- перша фіксація фонограми чи відеограми мала місце в Україні.

Права організацій мовлення охороняються, якщо вони мають офіційне місцезнаходження на території України і здійснюють передачі з передавачів, розташованих на території України.

8.2.1. Виникнення і здійснення суміжних прав

Суміжне право виникає внаслідок факту виконання твору, виробництва фонограми чи відеограми, оприлюднення передачі організації мовлення.

Настання суміжних права розподіляється таким чином: права виконавців – з моменту виконання твору; права виробників фонограм

чи відеограм – з моменту першої фіксації; права організацій мовлення – з моменту першої передачі в ефір.

Для виникнення і здійснення суміжних прав не вимагається виконання будь-яких формальностей.

Виконавець, виробник фонограми чи відеограми для сповіщення про свої суміжні права може використовувати **знак охорони суміжних прав**. Цей знак складається з таких трьох елементів:

- латинська літера «Р», обведена колом;
- імена (назви) осіб, які мають суміжні права;
- рік першої публікації фонограми (відеограми).

За відсутності доказів іншого, виконавцями, виробниками фонограми чи відеограми вважаються особи, імена (назви) яких зазначені на фонограмі, відеограмі та їх примірниках або на їх упаковці.

8.2.2. Права суб'єктів суміжних прав

Усі суб'єкти суміжних прав мають використовувати свої суб'єктивні права таким чином, щоб не порушити права авторів, чий твори вони використовують. Виконавці мають здійснювати свої суб'єктивні права за умови дотримання прав авторів, чий твори вони виконують. Виробники фонограм чи відеограм зобов'язані дотримуватися прав авторів і виконавців та організацій мовлення. Організації мовлення, у свою чергу, мають враховувати права виробників фонограм чи відеограм, авторів і виконавців.

Аналогічно авторським права суб'єктів суміжних прав поділяються на немайнові та майнові. Причому, особисті немайнові права мають лише виконавці творів, а виробники фонограм чи відеограм та організації мовлення мають лише немайнове право зазначати своє ім'я (назву) на кожному записі твору або вимагати згадування своєї назви у зв'язку з відтворенням свого твору або передачі.

Виконавець твору володіє такими **особистим немайновим правами**:

- вимагати визнання того, що він є виконавцем твору;
- вимагати, щоб його ім'я або псевдонім зазначалися чи повідомлялися у зв'язку з кожним його виступом, записом чи виконанням (якщо це можливо);
- вимагати забезпечення належної якості запису його виконання і протидіяти будь-якому перекрученню, спотворенню чи іншій суттєвій зміні, що може завдати шкоди його честі й репутації.

Згідно із Законом України «Про авторське право і суміжні права» виконавцеві твору належить виключне **майнове право** дозволяти чи забороняти іншим особам:

а) публічне сповіщення своїх незафіксованих виконань (прямий ефір);

б) фіксацію у фонограмах чи відеограмах своїх раніше незафіксованих виконань;

в) відтворення своїх виконань, зафіксованих без його згоди у фонограмі чи відеограмі, чи за його згодою, але якщо відтворення здійснюється з іншою метою, ніж та, на яку він дав свою згоду;

г) розповсюдження своїх виконань, зафіксованих у фонограмі чи відеограмі, шляхом першого продажу або іншої передачі права власності у разі, коли він при першій фіксації виконання не дав дозволу виробнику фонограми (відеограми) на її подальше відтворення;

д) комерційний прокат, майновий найм своїх виконань, зафіксованих у фонограмі чи відеограмі, якщо при фіксації не було його згоди на комерційний прокат і майновий найм, навіть після розповсюдження виконань, здійсненого виробником фонограми (відеограми) або з його дозволу;

е) розповсюдження своїх виконань, зафіксованих у фонограмах чи відеограмах, через будь-які засоби зв'язку таким чином, що будь-яка особа може отримати до них доступ з будь-якого місця і в будь-який час за їх власним вибором, якщо при першій фіксації виконання не було його згоди на такий вид розповсюдження.

Якщо виконання використовується в аудіовізуальному творі, то за відповідним договором між виконавцем і постановником твору виконавець може передати постановнику права, перелічені вище. При цьому він зберігає право на винагороду за здачу в найм примірників такого аудіовізуального твору.

До **майнових прав виробників фонограм чи відеограм** належить їх виключне право на використання своїх фонограм чи відеограм і виключне право дозволяти чи забороняти іншим особам:

а) відтворення своїх фонограм чи відеограм у будь-якій формі та будь-яким способом;

б) розповсюдження і комерційний прокат фонограм чи відеограм шляхом першого продажу або іншої передачі права власності;

в) публічне сповіщення своїх фонограм чи відеограм;

г) будь-яку видозміну своїх фонограм чи відеограм;

д) ввезення на територію України фонограм чи відеограм з метою їх поширення серед публіки.

Без згоди виробника фонограми чи відеограми і без виплати йому винагороди можуть розповсюджуватись правомірно опубліковані примірники фонограм чи відеограм за умови, що вони вже введені в цивільний оборот шляхом їх першого продажу в Україні. Проте й у цьому випадку право здавання таких примірників фонограм (відеограм) у майновий найм чи комерційний прокат залишається виключно правом їх виробника.

До *майнових прав організацій мовлення* належать їх виключне право на використання своїх програм будь-яким способом і виключне право дозволяти чи забороняти іншим особам:

а) публічне сповіщення своїх програм шляхом трансляції і ретрансляції;

б) фіксацію своїх програм на матеріальному носії та їх відтворення;

в) публічне виконання і публічну демонстрацію своїх програм у місцях з платним входом.

Майнові права суб'єктів суміжних прав можуть передаватися (відчужуватися) іншим особам на підставі договору, в якому визначаються спосіб використання об'єктів суміжних прав, розмір і порядок виплати винагороди, строк дії договору, територія, на яку поширюються передані права тощо. Визначені договором ставки винагороди не можуть бути нижчими за мінімальні ставки, встановлені Кабінетом Міністрів України.

Законодавство передбачає випадки *вільного використання* об'єктів суміжних прав. Допускається використання виконань, фонограм, відеограм, програм мовлення, їх фіксація, відтворення і доведення до загального відома без згоди виконавців, виробників фонограм, відеограм і організацій мовлення у випадках, передбачених Законом України «Про авторське право і суміжні права», щодо обмеження майнових прав авторів літературних, художніх і наукових творів, якщо задовольняються такі умови:

а) відтворення зазначених об'єктів здійснюється виключно з метою навчання чи наукових досліджень;

б) право на відтворення, передбачене у пункті а), не поширюється на експорт відтворених примірників фонограм, відеограм, програм мовлення за межі митної території України;

в) за суб'єктами суміжних прав зберігається право на справедливу винагороду з урахуванням кількості відтворених примірників.

Твори і виконання, зафіксовані у фонограмах, відеограмах, їх примірниках, а також аудіовізуальні твори та їх примірники допускається відтворювати у домашніх умовах виключно в особистих цілях або для кола сім'ї без дозволу автора (авторів), виконавців, виробників фонограм, виробників відеограм, але з виплатою їм винагороди.

Виплата винагороди виробникам фонограм і відеограм та іншим особам, які мають авторське право і (або) суміжні права, здійснюється у формі відрахувань (відсотків) від вартості обладнання і (або) матеріальних носіїв виробниками та (або) імпортерами обладнання і матеріальних носіїв, із застосуванням яких можна здійснити відтворення виключно для особистих потреб у домашніх умовах творів, зафіксованих на фонограмах і відеограмах.

Збір і розподіл такої винагороди здійснюється організаціями, які управляють майновими правами авторів, виконавців і виробників фонограм на колективній основі. Якщо угодами між організаціями колективного управління не передбачено інше, то ці кошти розподіляються у таких пропорціях: авторам – 50 %, виконавцям – 25 % і виробникам фонограм (відеограм) – 25 %.

8.2.3. Строк дії суміжних прав

Особисті немайнові права виконавців охороняються безстроково.

Майнові права виконавців охороняються протягом 50 років від дати першого запису виконання. Права виробників фонограм і відеограм охороняють протягом 50 років від дати їх першого опублікування. Організації мовлення користуються суміжними правами протягом 50 років від дати першого публічного сповіщення передачі.

Закінчення строків захисту суміжних прав настає 1 січня року, наступного за роком, у якому закінчилися наведені вище строки захисту.

До спадкоємців виконавців, а також правонаступників виробників фонограм і відеограм та організацій мовлення переходить право дозволяти чи забороняти використання виконання, фонограм, відеограм, передачі в ефір і проводами, а також право на одержання винагороди в межах установленого строку.

Особисті немайнові права виконавців у спадщину не переходять. Проте спадкоємці мають право захищати авторство на об'єкт суміжних прав і протидіяти будь-якому перекрученню, спотворенню чи іншій зміні виконання, фонограми, відеограми і програми мовлення або будь-якому іншому посяганню на об'єкт, що може зашкодити честі й репутації виконавців, виробників фонограм і відеограм чи організації мовлення.

Висновок

У цьому розділі дано визначення авторських і суміжних прав, розглянуто існуючі майнові й особисті немайнові права суб'єктів авторських і суміжних прав, яким чином вони виникають і як про них сповіщається, наведено порядок державної реєстрації прав автора, особливості охорони авторського права на комп'ютерні програми і на твори, розміщені в Інтернеті, а також зазначено строки дії та порядок переходу в суспільне надбання авторських і суміжних прав.

Контрольні питання

1. *Що розуміють під терміном «авторське право»?*
2. *Яким чином виникає авторське і суміжне право?*
3. *З яких елементів складається знак охорони авторського права?*
4. *Які права має автор твору?*
5. *У чому полягає право слідування?*
6. *У яких випадках допускається вільне використання твору?*
7. *Що розуміють під терміном «комп'ютерна програма»?*
8. *На що має право особа, яка правомірно володіє примірником комп'ютерної програми?*
9. *Які основні засоби захисту авторських прав на твори, розміщені в Інтернеті?*
10. *Який строк дії авторського права?*
11. *Коли відбувається і що означає перехід творів у суспільне надбання?*
12. *Які авторські права не переходять у спадщину?*
13. *Хто, які й куди подає документи для державної реєстрації авторського права?*
14. *Що розуміють під терміном «суміжне право»?*
15. *За яких умов суміжні права можуть одержати правову охорону?*
16. *З яких елементів складається знак охорони суміжних прав?*
17. *Які права належать суб'єктам суміжних прав?*
18. *Коли і за яких умов допускається вільне використання об'єктів суміжних прав?*
19. *Який строк дії суміжних прав?*

9. ПОШУК ІНФОРМАЦІЇ ПРО ВІНАХОДИ

Навчальні цілі:

- знати види пошуку інформації про винаходи;
- знати методика, зміст і порядок патентних досліджень;
- уміти використовувати класифікації об'єктів промислової власності;
- уміти провести пошук інформації про винаходи і скласти звіт про патентний пошук.

9.1. Види пошуку інформації про винаходи

Пошук інформації про винаходи проводиться для вирішення одного з таких завдань: прогнозування тенденцій розвитку техніки; визначення рівня розвитку техніки; визначення новизни технічних рішень, що заявляються як винаходи; визначення патентної чистоти об'єктів техніки відносно винаходів.

Процедуру пошуку можна подати у вигляді наступних етапів.

1. Визначення предмета пошуку. На цьому етапі розробник, який здійснює пошук і який ознайомився раніше із системами класифікацій винаходів та особливостями структури рубрик, що стосуються розроблюваної теми, конкретизує предмет пошуку і складає тематичний рубрикатор.

2. Установлення кола країн для патентного пошуку. При виборі країн варто орієнтуватися на ті з них, у яких дана галузь промисловості найбільш розвинута. Крім того, слід враховувати оперативність видання опису винаходів у цих країнах, якість і обсяг інформації, що міститься в них.

3. Вибір часового інтервалу пошуку. При цьому враховується, для яких досліджень і на яких стадіях науково-дослідних і проектно-конструкторських розробок проводиться пошук.

4. Перегляд і відбір патентної інформації. На цій стадії процес пошуку патентних матеріалів поєднується з детальною обробкою патентного фонду і створенням до нього довідково-пошукового апарату.

За використовуваними засобами і тактикою проведення пошук інформації про винаходи поділяється на такі основні види: тематичний (предметний); іменний (фірмовий); нумераційний; пошук з використанням бібліографічних посилань; пошук патентів-аналогів.

Тематичний (предметний) пошук характеризується тим, що проводиться за відповідними класами винаходів. Тематичному пошуку передують точне визначення його предмета. Залежно від тематики та виду об'єкта промислової власності, за допомогою інформаційно-

пошукових елементів (наприклад, індексів рубрик МПК) визначається пошукова галузь у патентному фонді кожної країни, з урахуванням переліку патентоспроможних об'єктів; умов надання правової охорони; систем видачі охоронних документів; правил розгляду заявок; правил виявлення прототипу; правил упорядкування і систематизації патентних документів; строків дії охоронних документів. Тематичний пошук проводять не тільки за фондами описів винаходів, корисних моделей та промислових зразків, а й за фондами опублікованих описів до заявок.

Іменний (фірмовий) пошук здійснюється за відомим найменуванням фірми або за іменем автора об'єкта промислової власності. Цей вид пошуку здійснюється для контролю діяльності конкурентів, а також як додаток до тематичного пошуку. Іменний пошук починається з установлення прізвищ винахідників і найменувань фірм, які працюють над подібними науково-технічними проблемами. Відбір інформації при іменному пошуку проводиться за іменними покажчиками до офіційних бюлетенів, які видаються патентними відомствами.

Нумераційний пошук проводиться тоді, коли за номером охоронного документа або акцептованої заявки необхідно встановити його класифікаційний індекс. Пошук проводиться за нумераційними покажчиками до офіційних бюлетенів, які видаються патентними відомствами.

Пошук з використанням бібліографічних посилань зазвичай проводиться додатково до тематичного. Цей пошук оснований на припущенні, що чим вища цінність якогось об'єкта промислової власності, тим більше на нього посилань є в наступних джерелах інформації. В описах винаходів зазвичай містяться посилання на джерела інформації, взяті до уваги самим заявником при складанні заявки і експертами патентного відомства при оцінці новизни об'єкта.

Пошук патентів-аналогів спрямований на виявлення в патентних фондах різних країн охоронних документів, які видані на один і той самий об'єкт промислової власності в кожній з цих країн. Патент поширює свою дію тільки на територію тієї країни, де він виданий. Найбільш цінні винаходи патентуються одночасно в декількох країнах. Патенти, які видані в декількох країнах на один винахід, називають патентами-аналогами.

9.2. Зміст і порядок проведення патентних досліджень

Нормативним документом, що регламентує патентні дослідження в нашій державі, є державний стандарт України 3575–97 – «Патентні дослідження. Основні положення і порядок проведення».

Під **патентним дослідженням** розуміється комплекс робіт з пошуку, добору й аналізу патентної та науково-технічної інформації, що містять дані про технічні рішення, складання аналітичних оглядів, які відображають патентну ситуацію, рівень техніки і тенденції її розвитку.

Патентні дослідження – це складова частина науково-дослідних (НДР), дослідно-конструкторських (ДКР), проектно-конструкторських (ПКР) і технологічних робіт, передбачених стандартами та іншими нормативними документами, що регламентують створення нових об'єктів техніки. Патентні дослідження виконуються з метою виявлення актуальності, забезпечення високого технічного рівня, патентоздатності, патентної чистоти об'єктів техніки і наукового обґрунтування доцільності проведення НДР, ПКР, а також з'ясування можливості їх комерційної реалізації.

Патентні дослідження проводяться на всіх стадіях розробки об'єкта. При цьому на кожній стадії специфіка патентних досліджень визначається метою і завданнями їх проведення та характеризується різним обсягом (за глибиною, країнами, рубриками тощо) досліджуваної документації, методами аналізу і висновками, що завершують ці дослідження.

Незважаючи на відмінності в специфіці патентних досліджень, які проводять на різних стадіях створення об'єктів нової техніки, основні елементи методики їх виконання в багатьох випадках однакові.

Приклад методики виконання патентних досліджень

1. Вивчення вихідної документації, характерної для даної стадії науково-дослідної дослідно-конструкторської роботи (НДДКР), – матеріалів обраної теми, програми, методики і звіту з НДР, технічного завдання, ескізного або технічного проекту, робочої документації тощо.

2. Встановлення мети і завдань патентних досліджень на кожній стадії розробки. Вони визначають зміст і обсяг патентних досліджень, види джерел інформації та її пошуку, методику досліджень, відібраних у ході пошуку інформаційних матеріалів, зміст, висновки і форму звітного документа.

3. Складання завдання на проведення патентних досліджень на даній стадії і розробка регламенту пошуку патентної та науково-технічної інформації, який містить такі елементи: поділ теми НДР на

основні напрями, підтеми та інші основні елементи або поділ об'єкта ДКР (ПКР) на пристрої, вузли, механізми, окремі технічні рішення й деталі за їх функціональними ознаками (системне подання об'єкта); визначення меж пошукової галузі, країн пошуку і глибини ретроспективи пошуку інформації; класифікацію основних напрямів НДР або складових елементів ДКР за різними системами класифікації винаходів; визначення видів досліджуваних документів і їх місцезнаходження.

4. Пошук і відбір документації.

5. Систематизація відібраних інформаційних матеріалів за основними напрямками НДР або складовими елементами ДКР (ПКР).

6. Вивчення й аналіз відібраної та систематизованої інформації.

7. Синтез нової інформації.

8. Узагальнення і висновки.

9. Складання звітних документів.

Мета, завдання, зміст і ретроспектива патентних досліджень залежать від стадії НДДКР, на якій вони проводяться (табл. 9.1).

Таблиця 9.1

Патентні дослідження на різних стадіях НДДКР

Стадія	Завдання	Мета і зміст	Глибина пошуку, років
Планування	Визначення теми НДР, ДКР або ПКР	Запобігання дублюванню раніше вирішених завдань; обґрунтування документації на придбання ліцензій	10
Технічне завдання	Формулювання мети розробки об'єкта та його техніко-економічних показників	Визначення тенденцій розвитку, рівня промислово освоєної продукції, рівня виконаних розробок і рівня техніки в перспективі	15–20
Технічна пропозиція	Формування ідей, вироблення концепції рішень і передескізний розгляд різних варіантів рішення	Обґрунтування вибору оптимальних за технічним рівнем структур об'єкта, патентоздатності, патентної чистоти, конкурентоздатності, варіантів рішення	15–20
Ескізний проект	Конструктивна розробка структурної схеми пристрою або технологічного процесу (способу)	Визначення патентоздатності та інших показників, які характеризують об'єкт у порівнянні з промислово освоєною продукцією в перспективі для забезпечення високого технічного рівня	50
Технічний проект	Конструктивна розробка окремих частин, вузлів, деталей об'єкта-пристрою або окремих операцій способу	Те саме, що і на попередній стадії, але відносно окремих елементів об'єкта	50
Розробка робочої документації	Коректування рішення у зв'язку з випробуваннями дослідного зразка. Оформлення документації, в тому числі патентної	Остаточне визначення тих самих показників, що і на попередніх стадіях; оформлення заявок на передбачувані винаходи в об'єкті, визначення можливостей продажу ліцензій	20

Аналіз таблиці дозволяє зробити такі висновки:

– патентні дослідження на кожній стадії НДДКР повинні бути погоджені із концепціями розробників і забезпечувати необхідні умови для створення конкурентоздатних розробок;

– обсяг досліджуваної документації на кожній стадії НДДКР залежить від кількості рубрик, глибини пошуку, специфіки використовуваних документів;

– методи аналізу інформації на кожній стадії НДДКР залежать від мети і завдань проведення патентних досліджень на цих стадіях.

Вихідним документом для проведення патентних досліджень, згідно із ДСТУ 3575–97, є завдання на їх проведення, затверджуване керівником організації (додаток А).

Порядком проведення патентних досліджень передбачено розробку регламенту пошуку інформації (додаток Б), пошук, обробку інформації та оформлення довідки про пошук (додаток В), систематизацію та аналіз інформації.

Результатом даної роботи є звіт про патентні дослідження (додаток Г), форма титульного аркуша якого наведена в додатку Д.

Під час проведення патентних досліджень виконують такі види робіт:

1. Визначення патентоспроможності об'єкта господарської діяльності (ОГД) – здійснюють на основі досліджень загальнодоступної патентної та іншої науково-технічної інформації.

2. Визначення ситуації щодо використання прав на об'єкти промислової власності – здійснюють на основі результатів статистичної обробки патентної документації, яка стосується ОГД; результатів аналізу відомостей про укладені ліцензійні договори та договори на передачу права власності; аналізу можливостей застосування в ОГД відомих об'єктів промислової власності.

3. Виявлення порушень прав власників чинних охоронних документів та заявників на об'єкти промислової власності – здійснюють на основі досліджень патентної документації, що стосується ОГД; результатів порівняльного аналізу об'єктів промислової власності та ОГД.

Матеріали звіту використовують під час розробки документів, які пов'язані з діяльністю суб'єкта господарської діяльності, в тому числі:

– прогнозів, програм, планів створення та розвитку виробництв ОГД і надання послуг;

- тематичних карток;
 - заявок на розробку та освоєння ОГД;
 - вихідних вимог замовника на виконання НДР, ДКР;
 - технічних і тактико-технічних завдань на виконання НДР, ДКР;
 - звітів про виконання НДР, ДКР;
 - технічних умов (технічного опису) на розроблений ОГД;
 - стандартів на розроблений ОГД;
 - карт технічного рівня та якості ОГД;
 - заявок на видачу охоронних документів на об'єкти промислової власності;
 - патентних формулярів згідно з ДСТУ 3574–97;
 - інформаційних карт Державної атестаційної комісії.
- Зміст патентного звіту наведено нижче.

ДОДАТОК Г
(обов'язковий)

Форми розділів основної частини звіту про патентні дослідження

Г.1. Визначення патентоспроможності ОГД (новизни, винахідницького рівня та промислової придатності)

Форма Г.1.1

Патентна документація, відібрана для подальшого аналізу

ОГД, його складові частини	Документи на об'єкти промислової власності	
	бібліографічні дані	відомості щодо їхньої дії
1	2	3

Форма Г.1.2

Інша науково-технічна документація,
відібрана для подальшого аналізу

ОГД, його складові частини	Джерела інформації	Бібліографічні дані
1	2	3

Форма Г.1.3

Документація, що відома з джерел посилання,
але не виявлена в процесі пошуку

Бібліографічні дані щодо	
джерела посилання	документа, на який посилаються
1	2

Форма Г.1.4

**Техніко-економічні показники ОГД
та об'єктів аналогічного призначення**

Найменування і одиниця виміру	Техніко-економічні показники					
	об'єкта за стандартом або технічними умовами	об'єкта-аналога (держава, фірма, організація, модель, рік освоєння)*			ОГД	перспективного зразка
1	2	3	4	5	6	7

*Кількість граф визначається кількістю об'єктів-аналогів

Форма Г.1.5

**Аналіз новизни, винахідницького рівня
та промислової придатності ОГД**

ОГД, його складові частини		Прототип		Очікуваний результат	Можливість використання у промисловості або в іншій сфері діяльності	Номер поданої заявки, дата подання заявки
назва	сукупність ознак	бібліографічні дані	сукупність ознак			
1	2	3	4	5	6	7

Г.2. Визначення ситуації щодо використання прав на об'єкти промислової власності

Форма Г.2.1

Динаміка патентування

ОГД, його складові частини	Держава заявника	Документи на об'єкти промислової власності за роками подання (за винятком документів-аналогів)*			Всього
1	2	3	4	5	6

*Кількість граф визначається ретроспективою пошуку

Форма Г.2.2

**Взаємне патентування щодо ОГД,
його складових частин**

Держава заявника	Держава патентування*			Кількість документів на об'єкти промислової власності		
				національних	одержаних в інших державах	всього
1	2	3	4	5	6	7

*Кількість граф визначається кількістю держав патентування

Форма Г.2.3

Документи-аналоги

Заявник, власник охоронного документа	Номер пріоритетної заявки	Дата пріоритету	Назва об'єкта промислової власності	Держава видачі, номер та дата публікації документа*		
1	2	3	4	5	6	7

*Кількість граф визначається кількістю держав видачі документів

Форма Г.2.4**Аналіз можливості використання в ОГД
відомих об'єктів промислової власності**

ОГД, його складові частини	Документи на об'єкти промислової власності (бібліографічні дані)	Суть об'єкта промислової власності	Очікуваний результат від застосування
1	2	3	4

Форма Г.2.5**Ліцензійна діяльність фірм, організацій щодо ОГД,
його складових частин**

Ліцензіар	Ліцензіат	Обіг ліцензії	Рік укладання ліцензійного договору	Умови ліцензійного договору (обсяг прав, що їх порівнюють за договором, строк дії, територія тощо)
1	2	3	4	5

Г.3. Виявлення порушення прав власників чинних охоронних документів та заявників на об'єкти промислової власності

Форма Г.3.1**Документи або інші джерела інформації (патентний формуляр,
звіт про патентні дослідження), що стосуються ОГД**

ОГД, його складові частини (в тому числі комплектувальні вироби)	Позначення креслень (ДСТУ, ТУ тощо)	Держава, стосовно якої проводиться перевірка щодо порушення прав	Виявлені документи та інші джерела інформації щодо ОГД, його складових частин (бібліографічні дані)	Підлягає / не підлягає перевірки щодо порушення прав	Чинні охоронні документи (в тому числі документи-аналоги)
1	2	3	4	5	6

Форма Г.3.2**Порівняльний аналіз об'єктів промислової власності та ОГД**

ОГД, його складові частини (позначення креслень, ТУ, ДСТУ тощо)	Держава, вид, номер документа	Ознаки, що їх порівнюють		Висновки		
		об'єкта промислової власності	ОГД, його складових частин	за кожною ознакою	за пунктом формули	в цілому за документом
1	2	3	4	5	6	7

Форма Г.3.3**Висновки щодо порушення прав власників чинних охоронних документів та заявників на об'єкт промислової власності**

Держава перевірки	Порушені («так») / не порушені («ні») права із зазначенням останнього за хронологією джерела інформації	Чинні охоронні документи, в яких порушені права власника		Примітки
		вид, номер, власник, початок строку дії	документи-аналоги	
1	2	3	4	5

9.3. Джерела інформації про об'єкти промислової власності

Патентна документація – це сукупність опублікованих і неопублікованих документів (і витягів з них), що містять відомості про результати науково-технічних і проектно-конструкторських розробок, заявлених або визнаних об'єктами промислової власності, а також відомості про охорону прав винахідників і патентовласників.

Патентно-інформаційна база (ПІБ) – це сукупність певним чином відібраних і впорядкованих джерел інформації, насамперед патентної, призначеної для проведення кваліфікаційної експертизи. Укрпатентом створено та з 1 липня 1997 р. введено в експлуатацію ПІБ та довідково-пошуковий апарат (ДПА) до неї. ПІБ Укрпатенту містить: зарубіжну й національну патентну документацію, патентно-асоційовану та довідково-технічну літературу.

З урахуванням застосовуваної технології пошуку зарубіжна патентна документація і ПІБ комплектується на глибину, яку можуть забезпечити наявні публікації зарубіжних патентних документів на оптичних дисках CD-ROM, а саме: стосовно країн-учасниць договору РСТ – з 1978 р. (РСТ – договір про патентну кооперацію, учасницями якого на сьогодні є більш ніж 100 країн, підписаний в 1970 р. з метою співпраці за поданими заявками на охорону об'єктів промислової власності, обміну патентною документацією, проведення пошуків та експертизи, а також надання спеціальних послуг); стосовно Європейського патентного відомства (ЄПВ): заявки – з 1978 р., патенти – з 1980 р.; Росії – з 1994 р.; США – з 1975 р. Патентні документи на паперовому носії стосовно країн-учасниць Євразійської патентної організації (ЄАПО) комплектуються з 1996 р.; України – з 1993 р.

ВОІВ створила специфічні інформаційні продукти на CD-ROM дисках. Основні з них такі:

- IPLEX CD-ROM – збірник законодавчих актів і міжнародних угод з інтелектуальної власності;
- IPC: CLASS – тексти редакцій МПК кількома мовами (у тому числі російською);
- WIPO Handbook on industrial Property Information and Documentation – «Довідник з інформації і документації у сфері промислової власності», що вміщує стандарти ВОІВ, повний перелік патентної документації та періодичних видань, загальну інформацію

про Міжнародні класифікації об'єктів промислової власності, бази даних тощо;

– JOPAL CD-ROM – класифіковані за МПК бібліографічні дані статей з періодичних видань (патентно-асоційована література), які включені до мінімуму документації РСТ;

– WIPO Industrial Statistics – статистичні дані про охорону об'єктів промислової власності.

Існують такі основні джерела інформації про об'єкти промислової власності:

– описи об'єктів промислової власності;

– офіційні патентні бюлетені;

– офіційні патентні покажчики;

– реферативні журнали.

Нижче подано коротку характеристику цих джерел.

Описи об'єктів промислової власності – основне джерело інформації про винаходи, вони як правило, мають такий склад:

а) бібліографічна частина;

б) вступна частина;

в) детальний опис винаходу або прикладів його здійснення;

г) формула винаходу;

д) графічні матеріали, що ілюструють винахід (креслення, графіки тощо).

Офіційні патентні бюлетені – це періодичні видання патентних відомств, інформація в яких поступається своєю повнотою перед патентними описами, оскільки в них зазвичай міститься тільки короткий виклад технічного рішення, а іноді лише назва, номер патенту та деякі інші повідомлення. Але це найбільш оперативне джерело, оскільки інформація про об'єкти промислової власності в них публікується значно раніше від публікації повних описів. Офіційний бюлетень Установи – «Промислова власність».

Офіційні патентні покажчики – видаються до офіційних бюлетенів. Бувають систематичні, іменні й нумераційні покажчики, які використовуються при проведенні патентного пошуку. Крім того, в них відображуються всі зміни, що відбуваються в аспекті охоронних документів, а саме: припинення дії охоронного документа через несплату мита, анулювання патенту, відмова від патенту тощо. Ці відомості необхідно враховувати при проведенні експертиз об'єктів техніки на патентну чистоту.

Галузеві реферативні журнали – у відповідних їхніх розділах публікуються такі відомості: найменування об'єкта промислової власності, відомості про автора і власника патенту, індекс МПК, номер охоронного документа, дата подання заявки, дата публікації відомостей про об'єкт промислової власності в офіційному бюлетені відповідної країни та реферат опису об'єкта промислової власності.

9.4. Класифікації винаходів

Класифікація винаходів і віднесення описів винаходів до патентів за тематичними рубриками необхідні для забезпечення орієнтації в патентних документах і пошуку матеріалів, що відповідають запиту. На підставі класифікації винаходів проводяться індексування і розміщення патентної документації в патентному фонді.

Для індексування та пошуку матеріалів у книжкових фондах використовується Універсальна десяткова класифікація (УДК), яка є міжнародною класифікацією, що охоплює всі галузі знань і побудована за ієрархічним десятковим принципом. В основі ієрархічної класифікації лежить принцип підпорядкування одних підрозділів іншим, при цьому кожний підрозділ вищого порядку складається з підрозділів нижчого порядку, зміст яких не перекриває один одного. Ієрархічна класифікація, зазвичай, має багато рівнів, вона відзначається деревоподібною структурою.

Існують національні й міжнародні класифікації винаходів (патентні класифікації).

Національні класифікації існують тільки в дев'яти країнах, а саме: Німеччині, США, Великобританії, Японії, Канаді, Індії, Мексиці, Австрії і Данії. До найбільш відомих національних класифікацій винаходів (НКВ) відносяться: німецька, американська, англійська і японська.

Німецька класифікація винаходів уперше опублікована в Німеччині в 1906 р. Протягом тривалого часу вона була основною класифікацією і використовувалась також в СРСР (до 1970 р.), Австрії, Данії, Нідерландах, Норвегії, Швеції, Фінляндії, Болгарії, Румунії, Чехословаччині, Югославії, Угорщині, Швейцарії.

Німецька класифікація побудована за предметно-тематичним принципом упорядкування матеріалу. Класифікаційна рубрика характеризує або виріб, або матеріал, з якого виготовлено ці вироби, або технологічний процес.

Усього в системі 89 класів, які об'єднують близько 20 тис. рубрик. Німецька класифікація складається з рубрик чотирьох категорій: клас, підклас, група, підгрупа. Класи позначаються арабськими цифрами від 1 до 89. Підкласи позначаються малими латинськими літерами, розділи (якщо вони є в даному класі) – зміщеним угору індексом над літерою, групи – арабськими цифрами через кому після класу, підгрупи – двозначним числом, зміщеним угору над номером групи чи вказаним через косу риску. Наприклад, 5а, 9⁰⁶ або 5а, 9/06.

Підпорядкованість патентних класів у німецькій класифікації винаходів визначається алфавітним розміщенням їх німецьких назв. Відтак, до 1 класу віднесено «Початкову переробку і збагачення руд» (Aufbereitung...), а до останнього, 89 – «Цукрове і крохмальне виробництво» (Zucker...). Така структура не є логічною і призводить до відриву суміжних за галузевими ознаками класів один від одного.

Американська система класифікації винаходів уперше опублікована в 1830 р. і була першою класифікацією винаходів у світі.

В основу цієї системи покладено функціональний принцип упорядкування винаходів. Але поряд з використанням цього принципу в багатьох випадках у класифікації використано предметно-тематичний принцип, тобто належність винаходу до певної галузі.

Класифікація винаходів США налічує близько 400 діючих класів і 120 тис. рубрик. Усі класи поділені на три основні тематичні групи, а саме:

I. Хімія і суміжні галузі техніки.

II. Техніка зв'язку, озброєння, енергія випромінювання, електротехніка і суміжні галузі техніки.

III. Предмети для задоволення життєвих потреб людини; нагрівання та охолодження; транспортування й обробка матеріалів; інструменти і машини для виготовлення різних видів продукції; джерела механічної енергії; статичні конструкції і суміжні галузі техніки.

Для кожної групи складено відповідну таблицю, яка охоплює сім класів, об'єднаних спорідненими ознаками. У цих таблицях показано розподіл тематики між класами та їх взаємозв'язок.

Кількість підкласів у класі різна – від одного до кількох сотень. Індекс класифікації позначається двома числами, розділеними косою рисою. Наприклад 30/246, де перше число вказує клас, а друге – підклас.

Для того, щоб будь-який певний винахід можна було віднести до відповідної рубрики класифікації, у кожному класі передбачено

підклас «Різне», що передбачає класифікацію винаходів, які не можна віднести до підкласів, розміщених у даному класі.

Англійська система класифікації винаходів була вперше розроблена в 1852–1855 рр. Ця система використовувалась в Індії, Пакистані, Бразилії, Аргентині, Уругваї, Колумбії.

Вона побудована, в основному, за фасетним принципом – терміни, які характеризують окремі аспекти технічного рішення, згруповані у так звані фасети, що утворюють повний опис всієї тематики певної галузі. Основні розділи позначені (аналогічно МПК) великими латинськими літерами: А, В, С, D, Е, F, G, Н.

Кожний розділ містить від двох до восьми класів. Кожний клас позначено арабською цифрою, що стоїть після літери розділу. Класи складаються з підкласів, які позначаються великими латинськими літерами, наприклад, В1М.

Після підписання Великобританією Конвенції про приєднання до МПК англійська система була переглянута, й у 1963 р. було введено нову класифікацію, близьку до МПК, яка складається з 8 розділів, 40 класів, приблизно 420 підкласів і 50000 рубрик. Англійська система відзначається великою кількістю змін, які вносяться кожні два роки.

Японська система суттєво відрізняється від інших подібних класифікацій. Вона включає 174 класи, 1092 підкласи і 23505 рубрик. У покажчику класів винаходів (ПКВ) Японії класи позначаються арабськими цифрами від 1 до 136. Остання цифра (136) не змінюється з 1961 р., а нововведені класи отримують додаткові цифрові позначення, наприклад 13(7), 13(9) тощо. Кожний клас охоплює, як правило, окрему галузь техніки або виробництва та групується за способами й пристроями. Згруповані таким чином споріднені класи утворюють 7 серій.

Класифікації підлягають усі суттєві ознаки винаходу. Відтак, на одному японському описі винаходу можуть бути проставлено до 8–10 індексів.

Наявність стількох різних національних патентних класифікацій утруднювала роботу винахідників і патентознавців. Щоб перебороти ці труднощі, стали складати таблиці відповідності між двома різними національними системами класифікації. Однак, через те що різні класифікації базувалися на неоднакових принципах, розбіжності між національними системами виявилися занадто великими. Поглиблення міжнародної співпраці вимагало створення єдиної класифікації винаходів, створення якої сприяло б спрощенню процедури міжнародного патентування і пошуку патентної інформації. У 1951 р. в Парижі було

підписано «Конвенцію про міжнародну класифікацію патентів на винаходи», і з 1955 р. нова класифікація почала використовуватися в Бельгії, з 1956 р. – у Франції, з 1957 р. – в Італії. З 1962 р. вона використовувалась в СРСР як додаткова, а з 1970 р. як основна.

Міжнародну класифікацію винаходів у СРСР скорочено називали МКВ, а відповідно до Страсбурзької угоди 1971 р., підготовленої Міжнародним бюро ВОІВ, вона називається *Міжнародною патентною класифікацією (МПК)*. Після підпису Страсбурзької угоди Міжнародна (Європейська) патентна класифікація, що була опублікована 1 вересня 1968 р., з 24 березня 1971 вважається першою редакцією МПК.

Відповідно до ст. 4 Угоди про МПК класифікація має виключно адміністративний характер. Кожна країна має право використовувати класифікацію як основну або додаткову систему.

У даний час практично всі країни перейшли до МПК.

Щоб на кожному етапі свого застосування МПК відповідала існуючому рівню розвитку техніки, вона один раз на п'ять років переглядалась Комітетом експертів, що заснований Страсбурзькою угодою. В такому режимі діяли перші сім редакцій МПК.

МПК створювалась та удосконалювалась впродовж багатьох років головним чином як інформаційний інструмент на паперовому носії. Для ефективного використання МПК в електронному середовищі стала потрібна зміна структури МПК і методів її перегляду.

Перехідний період перегляду почався в 1999 р., і в 2005 р. основний період був закінчений. В результаті реформи до МПК були внесені такі найважливіші зміни: МПК була розділена на базовий та розширений рівні; для базового рівня застосований трирічний цикл перегляду, а для і розширеного – безперервний перегляд.

Для кожної редакції базового рівня вказується рік вступу в силу цієї редакції. МПК-2006 або МПК-8 діяла з 1-го січня 2006 р. по 31 грудня 2008 р. МПК-2009 або МПК-9 вступила в силу 1-го січня 2006 р. Для кожної нової версії розширеного рівня МПК вказується рік і місяць вступу в силу цієї версії, наприклад МПК-2008.01.

Базовий рівень включає тільки найбільш крупні рубрики МПК: розділи, класи, підкласи, основні групи та лише деякі підгрупи в окремих галузях (понад 18000 рубрик). Поглиблений рівень, який включає рубрики базового рівня у повному обсязі, являє собою його деталізацію і містить, відповідно, всі підгрупи МПК (близько 70000 рубрик).

Кожна рубрика визначається індексом, який складається з літер латинського алфавіту та арабських цифр.

Розділи позначаються великими літерами латинського алфавіту:

A – задоволення життєвих потреб людини.

B – різні технологічні процеси; транспортування.

C – хімія; металургія.

D – текстиль; папір.

E – будівництво; гірнична справа.

F – механіка; освітлення, опалення; двигуни і насоси; зброя і боєприпаси; підривні роботи.

G – фізика.

H – електрика.

Розділи, в свою чергу, поділяються на класи. Подальший поділ здійснюється в напрямі диференціації тематики класу за принципом ієрархічного підпорядкування на підкласи, які позначаються також великими латинськими літерами. Підкласи в свою чергу складаються з груп і підгруп. Кожний з розділів може включати до 99 класів, причому деякі можуть бути пропущені для можливості введення в разі потреби. Класи поділяються на групи (непарні цифри) і підгрупи (парні), що дає можливість вводити нові рубрики. Перша підгрупа позначається 00.

Повний класифікаційний індекс складається з комбінації символів, що використовуються для позначення розділу, класу, підкласу й основної групи або підгрупи.

Наприклад: B 01 D 31/02, що означає:

Розділ B – різні технологічні процеси.

Клас B 01 – способи і пристрої загального призначення для здійснення різних фізичних і хімічних процесів.

Підклас B 01 D – поділ.

Група B 01 D 31/00 – ультрафільтри.

Підгрупа B 01 D 31/02 – електричні.

МПК побудована на двох принципах: предметно-тематичному (галузевому) і функціональному. Функціональний підхід поділяє винаходи відповідно до їх суті, а галузевий – відповідно до можливої галузі їх застосування. Відсутність єдності в структурі МПК може викликати зміни на всіх рівнях класифікації.

Індекс рубрики МПК, до якої належить винахід, визначається шляхом класифікування винаходу за правилами, встановленими Вступом до МПК. Основою для вибору рубрики МПК є формула винаходу. Якщо формула містить групу винаходів, що належать до різних рубрик МПК, то встановлюють індекси всіх цих рубрик.

9.5. Класифікації інших об'єктів промислової власності

Міжнародна класифікація промислових зразків (МКПЗ) у першій редакції введена з 1968 р. під час Локарнської дипломатичної конференції (Швейцарія).

Ця класифікація має два рівні: класи й підкласи. Вона призначена для розподілу під час розробки, експертизи та реєстрації об'єктів, заявлених чи визнаних як промислові зразки. Крім національних відомств, МКПЗ використовує Міжнародне бюро ВОІВ у публікаціях стосовно промислових зразків згідно з Гаазькою угодою.

Дев'ята редакція МКПЗ містить 32 класи і 223 підкласи.

МКПЗ складається з трьох частин: переліку класів, алфавітного переліку рубрик – назв виробів та алфавітно-предметного покажчика назв виробів із зазначенням їх належності до відповідного класу й підкласу.

Текст МКПЗ публікується ВОІВ після затвердження кожної редакції в двох автентичних версіях англійською та французькою мовами.

Міжнародна класифікація товарів і послуг (МКТП) для реєстрації знаків уведена 1957 р. в Ніцці (Франція), набрала чинності з 1961 р.

Номери класів МКТП подаються в офіційних документах і публікаціях патентних відомств, що стосуються реєстрації знаків. Використання МКТП є обов'язковим для міжнародної реєстрації знаків за Мадридською угодою.

Дев'ята редакція МКТП складається з 42 класів (34 класи для товарів і 8 для послуг), а також з алфавітного переліку товарів і послуг (близько 11000 найменувань).

Товари об'єднано в класи за видами матеріалів, з яких вони виготовлені, за їх функціями або галузевим призначенням.

Текст Ніццької класифікації МКТП публікується ВОІВ після затвердження кожної редакції в двох автентичних версіях англійською та французькою мовами.

Крім видань на паперовому носії, ця класифікація в електронному вигляді вміщена на компакт-дисках ROMARIN, призначених для пошуку в реєстрі міжнародних знаків.

Міжнародна класифікація зображувальних елементів знаків (МКЗЕЗ) розроблена в 1973 р. на Віденській дипломатичній конференції і вступила в дію з 1986 р.

МКЗЕЗ призначена для полегшення пошуку знаків на тотожність і схожість, для зручності проведення експертизи. Міжнародне бюро ВОІВ застосовує МКЗЕЗ для групування зображувальних знаків, які реєструються за міжнародною процедурою згідно з Мадридською угодою. МКЗЕЗ – це ієрархічна система, що поділяє всі зображувальні елементи на категорії, групи та підгрупи.

Четверта редакція діє з 1998 р. і включає 29 категорій, 144 групи та 1634 підгрупи.

Текст МКЗЕЗ публікується ВОІВ після затвердження кожної редакції в двох автентичних версіях англійською та французькою мовами. Крім видань на паперовому носіїві, ці класифікації (МКПЗ, МКТП і МКЗЕЗ) вміщені на диску NIVILO CD-ROM, а також на веб-сайті ВОІВ в Інтернеті.

Висновок

У цьому розділі наведено види пошуку інформації про винаходи, джерела інформації про винаходи, відомості про класифікації об'єктів промислової власності та описано процедуру, методика, зміст і порядок патентних досліджень та складання звіту про патентний пошук.

Контрольні питання

- 1. З яких етапів складається процедура пошуку інформації про винаходи?*
- 2. Які існують види пошуку інформації про винаходи?*
- 3. Який порядок проведення патентних досліджень?*
- 4. Які види робіт виконують під час проведення патентних досліджень?*
- 5. Яким чином оформляються патентні дослідження?*
- 6. Що може слугувати джерелом інформації про винаходи?*
- 7. З яких частин складається опис об'єктів промислової власності?*
- 8. Які існують національні класифікації винаходів?*
- 9. Що зумовило появу Міжнародної патентної класифікації? Наведіть відомості з історії її створення.*
- 10. Яким чином проводиться індексування патентної документації в МПК?*
- 11. Які існують класифікації об'єктів промислової власності?*

10. ВИЯВЛЕННЯ ВИНАХОДУ Й ОФОРМЛЕННЯ ЗАЯВКИ НА ВИНАХІД (КОРИСНУ МОДЕЛЬ)

Навчальні цілі:

- знати умови надання правової охорони об'єктам промислової власності;
- уміти виявити винахід, скласти опис і формулу винаходу.

Під виявленням винаходу розуміють одну з операцій у комплексі патентних досліджень технічного рішення, яка полягає у встановленні наявності або відсутності в досліджуваному технічному рішенні ознак винаходу.

10.1. Роль промислової власності в економічному розвитку

Промислова власність – це вид інтелектуальної власності, що охоплює права на такі об'єкти науково-технічної діяльності як винаходи, корисні моделі, промислові зразки, товарні знаки, знаки обслуговування, фірмові найменування та зазначення про походження чи найменування місця походження товарів, а також припинення недобросовісної конкуренції.

В об'єктивному розумінні право промислової власності – це сукупність правових норм, що регулюють суспільні відносини, яка формується у процесі створення, оформлення та використання результатів науково-технічної творчості.

У суб'єктивному значенні право промислової власності – це право, яким наділяється відповідно до законодавства автор будь-якого результату науково-технічної діяльності.

Необхідна умова для ефективного створення і використання об'єктів промислової власності – наявність в країні патентної системи. Створення національної патентної системи промислової власності має подвійну мету. З одного боку, оформлення законним чином економічних і моральних прав авторів і власників об'єктів промислової власності, а з другого – стимулювання в рамках державної політики творчої активності громадян, сприяння поширенню і застосуванню її результатів, заохочування до чесної торгівлі.

Так, право на одержання патенту на винахід стимулює вкладення грошей і зосередження людських ресурсів у галузі досліджень і розробок. Видача патенту стимулює інвестиції в промислове використання винаходу. Публікація патенту робить доступною інформа-

цію про нього для широкого кола людей і стимулює тим самим створення нових винаходів, отже, сприяє науково-технічному прогресу. Право на товарний знак захищає підприємство від недобросовісної конкуренції.

Вплив винаходів на економічний розвиток здійснюється за чотирма каналами:

1. Інформація про патенти полегшує передачу (трансфер) технологій і сприяє залученню прямих іноземних інвестицій.

2. Патенти стимулюють наукові дослідження.

3. Патенти є каталізатором нових технологій і бізнесу.

4. Бізнес накопичує патенти і комерціалізує їх шляхом передачі прав через ліцензійні угоди, внесення до статутного фонду підприємств або використання у власному виробництві.

Важко переоцінити роль товарного знака в просуванні товару на ринок. Вдалий товарний знак – важливий внесок в економіку підприємства, тому що він дозволяє йому посісти на ринку вигідну позицію, основу на визнанні даного товарного знака покупцями. Вдало «розкручений» товарний знак приносить його правовласнику додатковий прибуток понад те, що він отримував би без його використання. Перевагою торговельної марки перед винаходом є те, що строк користування правами на неї практично не обмежений у часі.

10.2. Умови надання правової охорони об'єктам промислової власності

Правова охорона надається винаходу (корисній моделі), що не суперечить публічному порядку, принципам гуманності і моралі та відповідає умовам патентоздатності.

Винахід відповідає *умовам патентоздатності*, якщо він новий, має винахідницький рівень і є промислово придатним.

Корисна модель і промисловий зразок відповідають умовам патентоздатності, якщо вони є новими і промислово придатними.

Ці умови патентоздатності винаходу суттєво не відрізняються від вимог, що пред'являються до винаходу в патентних законодавствах провідних країн і міжнародних угодах з охорони промислової власності.

Розглянемо зміст цих умов у порівнянні з вимогами до винаходу за колишнім радянським законодавством. Згідно з Положенням про відкриття, винаходи і раціоналізаторські пропозиції, затвердженим

Постановою РМ СРСР від 21 серпня 1973 р., умови патентоздатності визначались таким чином: «Винаходом визнається нове технічне вирішення задачі в будь-якій галузі народного господарства, соціально-культурного будівництва або оборони країни, що має суттєві відмінності і дає позитивний ефект».

Порівняння старого і нового законодавства показує, що суть умови патентоздатності – «новизна» – практично не змінилась. Зміст умови «винахідницький рівень» також близький до умови «суттєві відмінності». Проте в новому законодавстві умова «позитивний ефект» відсутня, і це зумовлено характером самого закону.

Сучасний закон орієнтований на дію в умовах ринкової економіки і є певною мірою одним із факторів становлення ринкового механізму. У зв'язку з цим переваги винаходу мають оцінюватись не на стадії експертизи з точки зору корисності для суспільства, а у сфері його використання на ринку. Доцільність патентування винаходу визначає сам заявник, з огляду на власну оцінку ринкової кон'юнктури, прогнозу попиту й збуту на ринку продукції з використанням винаходу, навіть у тому випадку, якщо всі її показники такі самі або навіть нижчі, ніж у конкурентів. Іншими словами, держава в особі Установи не відповідає за корисність винаходів, що патентуються, ця корисність визначається за ринкових обставин.

Офіційним нормативним документом – Правилами складання і подання заявки на винахід та заявки на корисну модель, не передбачається наведення у матеріалах заявки доказів відповідності об'єкта промислової власності умовам патентоздатності. Однак заявник повинен знати, якими вимогами і методичними підходами буде керуватися експертиза при перевірці винаходу на відповідність умовам патентоздатності. Це дозволить йому самому зробити попередню оцінку патентоздатності створеної розробки і тим самим уникнути невиправданої витрати часу і грошей.

Винахід (корисна модель) визнається **новим**, якщо він не є частиною рівня техніки. Об'єкти, що є частиною рівня техніки, для визначення новизни винаходу повинні враховуватися тільки окремо.

Промисловий зразок визнається новим, якщо сукупність його суттєвих ознак не стала загальнодоступною у світі до подання заявки.

Проте на визнання винаходу (корисної моделі) патентоздатним не впливає розкриття інформації про нього винахідником або особою, яка одержала від винахідника прямо чи опосередковано таку інформацію, протягом 12 місяців до дати подання заявки до Установи або,

якщо заявлено пріоритет, до дати її пріоритету. На новизну промислового зразка не впливає розкриття інформації про нього протягом 6 місяців до дати подання заявки. При цьому обов'язок доведення обставин розкриття інформації покладається на особу, зацікавлену в застосуванні цього положення.

Рівень техніки включає всі відомості, що стали загальнодоступними у світі до дати подання заявки або, якщо заявлено пріоритет, до дати її пріоритету.

Пріоритет – першість у поданні заявки, що встановлюється в порядку, визначеному патентним законодавством.

Загальнодоступними вважаються відомості, що містяться у джерелах інформації, з якими будь-яка особа може ознайомитись самостійно або про зміст яких їй може бути повідомлено законним шляхом. Тобто, джерела, що порочать новизну, повинні бути доступними невизначеному колу осіб.

Умова загальнодоступності не передбачає перевірки того, чи був конкретний заявник дійсно знайомий з тим чи іншим джерелом або чи мав він можливість фізично отримати доступ до нього.

Рівень техніки включає будь-які відомості, що розкривають суть винаходу, незалежно від того, яким чином вони стали загальнодоступними: публікація, усне розкриття суті чи розкриття суті шляхом використання.

Важливою особливістю новизни як умови патентоздатності є те, що в рівень техніки при перевірці цієї умови включається зміст ще неопублікованих заявок. Так до рівня техніки включають заявки, які надійшли до Установи з більш ранньою датою пріоритету, в тій редакції, в якій вони існували на дату пріоритету заявки, що розглядається, за дотримання таких умов:

- заявка подана іншим заявником;
- заявка подана в Україні;
- заявка не відкликана.

В Україні до винаходу ставиться вимога абсолютної світової новизни, тобто суть винаходу до дати подання заявки або до дати її пріоритету не повинна бути розкрита ні в Україні, ні за її межами.

Перевірка новизни винаходу передбачає:

- пошук аналогів у рівні техніки;
- визначення найбільш близького аналога (прототипу);
- зіставлення сукупності ознак об'єкта, який заявляється, з сукупністю ознак прототипу.

Аналог винаходу (корисної моделі) – це засіб того самого призначення, який відомий з джерел, що стали загальнодоступними до дати подання заявки до Установи або, якщо заявлено пріоритет, до дати пріоритету, і характеризується сукупністю ознак, подібних до сукупності суттєвих ознак винаходу (корисної моделі).

Прототип – це найбільш близький аналог за його технічною суттю і за результатом, що досягається при його використанні.

Суттєвими ознаками об'єкта винаходу називаються такі ознаки, кожна з яких окремо взята є необхідною, а всі разом, достатніми для того, щоб відрізнити даний об'єкт винаходу від усіх інших. Суттєвою ознакою можна визнати лише таку ознаку із загальної маси ознак об'єкта винаходу, відсутність якої не дає можливості отримати той позитивний ефект, який є метою винаходу, і лише її наявність у сукупності ознак забезпечує отримання цього ефекту.

Якщо винахід має хоча б одну суттєву ознаку, яка відрізняє його від прототипу, – робиться висновок про відповідність винаходу умові «новизна».

Висновок про відсутність новизни повинен базуватись лише на одному джерелі інформації, де описано знайдений прототип. Не дозволяється укладання так званого збірного прототипу, тобто об'єднання відомостей, наведених у різних джерелах інформації (патентах, статтях тощо).

Винахід, для якого встановлено невідповідність умові «новизна», перевірку на відповідність іншим умовам патентоздатності не проводять.

Відповідність заявленого винаходу умові *«винахідницький рівень»* означає, що даний винахід є творчим втіленням ідеї і становить перехід на новий технологічний рівень. Винахід має винахідницький рівень, якщо для фахівця він є очевидним, тобто не впливає з рівня техніки. Причому при оцінці винахідницького рівня заявленого винаходу можуть бути залучені загальнодоступні до дати пріоритету відомості, які відносять до будь-яких галузей науки і техніки, а не лише до тієї галузі, у якій заявлено цей винахід.

До очевидних належать рішення, отримані шляхом звичайного інженерного проектування на основі відомих засобів і методів, які дають відомий результат.

Вихідною базою для визначення як новизни, так і винахідницького рівня винаходу, що заявляється, є рівень техніки на дату пріоритету заявки. Проте, на відміну від новизни, при перевірці винахідни-

цького рівня до уваги не беруться відомості, що не стали загальнодоступними до дати пріоритету заявленого винаходу, тобто у рівень техніки не включаються більш ранні заявки, відомості про які не опубліковані до зазначеної дати.

Перевірку винахідницького рівня винаходу, який охарактеризований у незалежному пункті формули, проводять таким чином:

- визначають найбільш близький аналог;
- виявляють ознаки, за якими заявлений винахід відрізняється від найбільш близького аналога, тобто відмітні ознаки;
- виявляють з рівня техніки такі рішення, які мають ознаки, що збігаються з відмітними ознаками заявленого винаходу.

Винахід визнають таким, що відповідає умові «винахідницький рівень», якщо не виявлено рішень, які мають ознаки, що збігаються з відмітними ознаками заявленого винаходу або якщо такі рішення виявлені, але не підтверджено факт впливу відмітних ознак заявленого винаходу на технічний результат.

Винахід відповідає умові винахідницького рівня, незважаючи на удавану простоту і розкриття в матеріалах заявки механізму досягнення зазначеного технічного результату, якщо таке розкриття стало відомим не з рівня техніки, а лише з матеріалів заявки.

Відповідно до Правил розгляду заявки на винахід та заявки на корисну модель умові винахідницького рівня відповідають зокрема:

- індивідуальна сполука, яка підпадає під загальну структурну формулу групи відомих сполук, але вона не описана як спеціально одержана і досліджена, і виявляє при цьому нові невідомі для цієї групи сполук властивості в кількісному і (або) якісному відношенні (селективний винахід);
- композиція, яка складається принаймні з двох відомих інгредієнтів, що забезпечують синергетичний ефект, можливість досягнення якого не впливає з рівня техніки (тобто яка виявляє властивості обох інгредієнтів, проте кількісні показники хоча б однієї з цих властивостей вищі, ніж показники тієї самої властивості окремого інгредієнта);
- способи одержання нових індивідуальних сполук (класу, групи) з установленою структурою;
- способи одержання відомих індивідуальних сполук (класу, групи) з установленою структурою, якщо в їх основі лежать нова для цього класу чи групи сполук реакція або невідомі умови проведення відомої для цього класу чи групи сполук реакції.

Заявлений винахід, як правило, визнають таким, що не відповідає умові винахідницького рівня, якщо в його основу покладено:

- доповнення відомого засобу будь-якою відомою частиною (частинами), яка (які) додається (додаються) до нього за відомими правилами для досягнення технічного результату, щодо якого встановлено вплив саме таких доповнень;

- заміну будь-якої частини (частин) відомого засобу іншою відомою частиною (частинами) для досягнення технічного результату, щодо якого встановлено вплив саме такої заміни;

- вилучення будь-якого засобу (елемента, дії) з одночасним вилученням зумовленої його наявністю функції і досягненням звичайного для такого вилучення технічного результату (спрощення, зменшення маси, габаритів, матеріалоємності, підвищення надійності, скорочення тривалості процесу тощо);

- збільшення кількості однотипних елементів чи дій для посилення технічного результату, який зумовлений наявністю в засобі саме таких елементів чи дій;

- виконання відомого засобу або його частини (частин) з відомого матеріалу для досягнення технічного результату, який зумовлений відомими властивостями цього матеріалу;

- створення засобу, який складається з відомих частин, вибір яких і зв'язок між якими здійснено за відомими правилами, рекомендаціями, і технічний результат, який при цьому досягають, зумовлений лише відомими властивостями зазначених частин і зв'язків між ними;

- застосування раніше відомого продукту (пристрою, речовини, штаму мікроорганізму тощо) або способу за новим призначенням, якщо нове призначення зумовлено його відомими властивостями, структурою, виконанням і відомо, що саме такі властивості, структура, виконання потрібні для реалізації цього призначення;

- зміну кількісної ознаки (ознак), показ таких ознак у взаємозв'язку або в зміні його виду за умови, що факт впливу кожної з них на зазначений технічний результат відомий і нові значення цих ознак або їх взаємозв'язок могли бути одержані, виходячи з відомих залежностей, закономірностей.

Якщо заявлений винахід відповідає умові винахідницького рівня відносно незалежного (незалежних) пункту (пунктів) формули, то подальшу перевірку відповідних залежних пунктів формули не проводять.

Об'єкт промислової власності визнається **промислово придатним**, якщо він може бути використаний у промисловості або в іншій

сфері діяльності. Відповідно до Правил розгляду заявки на винахід та заявки на корисну модель для встановлення промислової придатності винаходу перевіряють такі фактори:

– наявність у матеріалах заявки посилання на призначення заявленого об'єкта винаходу (для нових хімічних сполук – їх можливе застосування);

– наявність у первинних матеріалах заявки описаних засобів і методів, за допомогою яких можливе здійснення винаходу в тому вигляді, як він охарактеризований в будь-якому пункті формули. Якщо такі відомості в матеріалах заявки відсутні, допускається, щоб засоби і методи, на які є посилання в заявці, були описані в джерелах інформації, що стали загальнодоступними до дати пріоритету винаходу.

Крім цього, у разі здійснення винаходу за будь-яким пунктом формули, перевіряють, чи реалізація вказаного заявником призначення дійсно можлива.

Вимога промислової придатності не повинна оцінювати винахід з точки зору доцільності його використання. Її призначення – підтвердити принципову можливість застосування винаходу в промисловості або в іншій сфері діяльності.

10.3. Основні етапи процесу виявлення винаходу

1. *Формулювання мети винаходу.* Мета винаходу визначається метою розробки нового технічного засобу. Розробник нового технічного засобу ставить перед собою конкретну мету, що відображає кінцевий результат, якого він бажає досягти, наприклад, підвищення продуктивності, надійності тощо. Мета винаходу повинна бути виражена якомога конкретніше і включати вказівку на технічний ефект.

2. *Установлення виду об'єкта, що підлягає правовій охороні.* На цьому етапі необхідно вирішити, чи належить запропоноване технічне рішення до пристрою, способу, речовини, комплексного винаходу (спосіб і пристрій для його здійснення, речовина і спосіб її отримання, виріб і спосіб його виготовлення) або ж суть технічного рішення полягає в застосуванні відомих способів за новим призначенням. Також необхідно вирішити, чи захищати об'єкт у цілому, чи тільки окрему його частину. Якщо зміни внесені тільки в деяку частину об'єкта, і ця частина може бути використана як у даному об'єкті, так і в інших об'єктах для виконання тієї самої функції (тобто, ця частина має функціональну самостійність), то доцільним є оформлення заявки

саме на цю частину об'єкта як на передбачуваний винахід. При цьому слід мати на увазі, що коли в рамках одного заявленого як винахід об'єкта удосконаленню піддані два або більше функціональні елементи, то це призведе до порушення вимоги єдиності винаходу.

3. **Аналіз об'єкта.** У процесі аналізу ознаки технічного рішення виписують у вигляді таблиці, розташовуючи їх у певній послідовності. Виписавши всі ознаки аналізованого об'єкта, виділяють серед них так звані суттєві ознаки. Технічне рішення може бути визнано винаходом тільки в тому випадку, якщо воно має суттєві відмінності. Суттєві відмінності технічного рішення виражають у новій сукупності його суттєвих ознак.

4. **Встановлення існуючого стану розвитку техніки.** На цьому етапі виявлення винаходу здійснюється вибір аналогів, що визначають досягнутий на даний момент рівень розвитку розглянутої галузі техніки з метою порівняння їх із запропонованим технічним рішенням. Аналогом передбачуваного винаходу може слугувати відомий об'єкт аналогічного призначення та однакового різновиду. Найбільш поширеною помилкою при виборі аналога є те, що відібрані для порівняння об'єкти вирішують не те саме завдання, на вирішення якого спрямований винахід, а інше. Установлення рівня розвитку досліджуваної галузі техніки зводиться до визначення граничних результатів відносно параметра, поліпшення якого було метою передбачуваного винаходу.

5. **Вибір прототипу.** Прототип служить еталоном для порівняння запропонованого об'єкта з раніше досягнутим рівнем розвитку даної галузі для встановлення творчого внеску винахідника. Існують два способи визначення прототипу з аналогів: за максимальною кількістю подібних суттєвих ознак об'єкта й ознак аналога; за однією (двома) суттєвими ознаками, які більшою мірою порівняно з іншими впливають на досягнення ефекту і які можна виділити з числа подібних за ознаками до аналога. На практиці зазвичай використовується перший спосіб. Використання другої методики має місце у тих випадках, коли новизна запропонованого рішення вбачається лише в окремій його складовій частині, причому ця частина може бути використана тільки в даному об'єкті, і правовій охороні підлягає увесь об'єкт у цілому. Важливою вимогою до прототипу є те, щоб його функціональне призначення збігалось із функціональним призначенням запропонованого технічного рішення.

6. **Порівняльний аналіз прототипу з об'єктом винаходу.** Аналіз прототипу здійснюють за аналогією до аналізу об'єкта винаходу.

Ознаки прототипу також виписуються в таблицю у певній послідовності. При цьому ступінь розкриття ознак прототипу має бути аналогічним до ступеня їх розкриття в об'єкті винаходу. Виписуючи в таблицю функціональні елементи прототипу, обов'язково слід розкрити їх функціональне призначення. Це полегшує порівняння об'єкта винаходу з прототипом. У процесі порівняння сукупності суттєвих ознак із сукупністю ознак прототипу виявляють, які ознаки запропонованого об'єкта є подібними до ознак прототипу, а які – відмінними від нього. Подібними називаються ознаки, ідентичні або еквівалентні одна одній. У свою чергу ідентичними називаються ознаки, які збігаються за виконуваною функцією і за способом виконання, тобто за конструкцією, матеріалом, формою тощо. Еквівалентними називаються ознаки, які збігаються за виконуваною функцією і за досягнутим результатом.

7. Обґрунтування суттєвих відмінностей об'єкта винаходу.

Внаслідок порівняльного аналізу встановлюється новизна сукупності суттєвих ознак об'єкта винаходу. Необхідною умовою обґрунтування суттєвих відмінностей об'єкта є встановлення причинно-наслідкового зв'язку між новими в порівнянні з прототипом суттєвими ознаками об'єкта і метою винаходу.

8. Обґрунтування техніко-економічних показників винаходу.

Дані про техніко-економічну ефективність винаходу повинні бути отримані, оброблені й систематизовані на завершальному етапі виявлення винаходу, що передують етапові складання формули винаходу, опису та інших документів, які входять до складу матеріалів заявки. Необхідним також є обґрунтування і наведення конкретних даних економічної або іншої ефективності винаходу, пов'язаної з технічним ефектом, що досягається. Ці відомості можуть базуватися на розрахункових даних, одержаних на етапі інженерного аналізу, або на експериментальних даних, які отримані при випробуванні моделі або дослідного зразка заявленого об'єкта.

Після проведення цих етапів приступають до складання опису і формули винаходу (корисної моделі).

10.4. Структура опису винаходу (корисної моделі)

Нижче наводяться назви і дається коротка характеристика обов'язкових розділів опису винаходу, а також підрозділів, на які, в свою чергу, поділяються розділи. При оформленні заявки на винахід або корисну модель в описі назви розділів не подаються.

1. Індекс рубрики чинної редакції МПК, до якої належить винахід (корисна модель). Основою для вибору рубрики МПК є формула винаходу. Якщо формула містить групу винаходів, що належать до різних рубрик МПК, встановлюються індекси всіх цих рубрик.

2. Назва винаходу (корисної моделі). Назва винаходу (корисної моделі) характеризує його (її) призначення, відповідає суті винаходу (корисної моделі) і, як правило, близька до назви відповідної рубрики МПК. Назву слід наводити в однині, за винятком:

– назв, які не вживаються в однині;

– назв винаходів, що є хімічними сполуками, охопленими загальною структурною формулою.

Назва групи винаходів, що є об'єктами, один з яких призначений для одержання (виготовлення), здійснення або використання іншого, повинна містити повну назву одного винаходу і скорочену – іншого.

Назва групи винаходів, що є об'єктами, один з яких призначений для використання в іншому, повинна містити повні назви винаходів, які входять до групи.

Назва групи винаходів, що є варіантами, повинна містити назву одного об'єкта групи із зазначенням у дужках слова «варіанти».

3. Галузь техніки, до якої належить винахід (корисна модель). У цьому розділі зазначають галузь техніки, до якої належить винахід, а також, у разі необхідності, галузь застосування винаходу (корисної моделі). Якщо таких галузей декілька, то подають ті з них, що мають перевагу в застосуванні винаходу. При викладі цього розділу зазначаються лише ті галузі або об'єкти, в яких винахід дійсно може бути використаний. Підтвердженням служать конкретні дані про можливість використання або конкретні приклади виконання, наведені в розділі опису «Відомості, які підтверджують можливість здійснення винаходу (корисної моделі)». Галузь техніки слід подавати відповідно до класифікаційних рубрик МПК.

4. Рівень техніки. У цьому розділі наводять дані про відомі аналоги з виділенням серед них прототипу.

Опис аналога.

Наводиться сукупність ознак аналога (засобу того самого призначення), подібних до сукупності суттєвих ознак винаходу, що заявляється. Єдність призначення аналога і винаходу встановлюється, виходячи з функції, яка виконується ними, з урахуванням галузі застосування винаходу, що заявляється. Оскільки суть аналогів одного призначення може бути різною, для опису відбираються лише

об'єкти, подібні за сукупністю суттєвих ознак винаходу. Якщо жоден з виявлених відомих засобів того самого призначення не має ознак, подібних до суттєвих ознак винаходу, то схожість відомого засобу з винаходом обмежується лише його призначенням.

Наводяться бібліографічні дані джерела інформації, з якого став відомий аналог.

Розглядаються причини, які перешкоджають одержанню очікуваного технічного результату при використанні аналога. Для їх виявлення та обґрунтування необхідно проаналізувати технічні властивості аналога, зумовлені його ознаками, характер виявлення цих властивостей в умовах використання, для яких створюється винахід, і показати неможливість досягнення цими властивостями потрібного технічного результату.

Далі перелік аналогів бажано продовжити для надання експертизі відомостей про рівень техніки в даній галузі (2–3 аналоги в еволюційному розвитку). Правилами не регламентується кількість наведених аналогів, але практика показує, що чим повніше буде розкрито рівень техніки в описі винаходу, тим зрозумілішим для експерта буде винахідницький задум заявника.

Останнім описують найближчий аналог – прототип.

Опис прототипу.

Наводиться назва прототипу, частіше вона однакова з назвою винаходу.

Подається сукупність ознак, яка повинна збігатися з сукупністю, наведеною в обмежувальній частині формули винаходу.

Наводяться бібліографічні дані джерела інформації, з якого став відомий прототип.

Бібліографічні дані джерела інформації можуть подаватись або безпосередньо в тексті відразу ж після згадування аналога чи прототипу, або наводяться в кінці опису в переліку використаних джерел. У цьому випадку в тексті опису в квадратних дужках дається посилання на номер джерела.

Розглядаються причини, які перешкоджають одержанню потрібного технічного результату під час використання прототипу.

5. Суть винаходу (корисної моделі). Цей розділ має підрозділи, які розміщуються у поданій нижче послідовності.

Завдання, на вирішення якого спрямовано винахід (корисну модель).

Розкриття завдання включає:

- зазначення об'єкта, який підлягає удосконаленню;
- подання в загальному вигляді характеру удосконалень, що вносяться в об'єкт;
- зазначення технічного результату, якого можна досягти при здійсненні винаходу.

Завдання формулюється у такій редакції:

«В основу винаходу поставлено завдання (найменування об'єкта, який підлягає удосконаленню) шляхом (зазначається характер удосконалень у загальному вигляді) забезпечити (формулюється технічний результат, який досягається при використанні винаходу)».

Під *технічним результатом*, якого можна досягти при здійсненні винаходу, розуміють виявлення нових технічних властивостей об'єкта винаходу, що зумовлені введенням у нього нових суттєвих ознак. Потрібно відзначити, що мова йде не про суспільно-корисний результат, як це було раніше, коли умовою охороноздатності був «позитивний ефект», і який полягав, як правило, у підвищенні продуктивності обладнання, підвищенні якості продукту тощо. Сучасними нормативними документами технічний результат трактується як та конкретна причина, що зробила можливим підвищення продуктивності обладнання або якості продукту. Технічний результат може полягати також у досягненні тих самих показників більш простими засобами і способами. Технічний результат повинен стосуватися винаходу загалом, а не окремої його частини, оскільки в такому випадку може бути зроблений висновок, що тільки ця частина і є об'єктом винаходу.

Наводяться також інші, відомі заявнику, види технічного результату, одержання яких забезпечується цим винаходом, у тому числі і в конкретних формах його використання.

Суттєві ознаки, що характеризують винахід (корисну модель).

Суть винаходу (корисної моделі) визначається сукупністю суттєвих ознак, достатніх для досягнення технічного результату, який він забезпечує.

Зазначають усі суттєві ознаки, що характеризують винахід (корисну модель), з виділенням ознак, які відрізняють його від прототипу, та з поділом останніх на ознаки, достатні для всіх випадків, на які поширюється обсяг правової охорони (п. 1 формули винаходу), і ознаки, що характеризують винахід (корисну модель) лише в окремих випадках, а саме, в конкретних формах виконання чи в особливих умовах його використання (п. 2, п. 3 та ін.).

Якщо формула винаходу включає тільки один пункт, то зміст розділу вичерпується поданням суттєвих ознак винаходу, наведених у ньому, без характеристики конкретних форм виконання.

Перераховуються ознаки винаходу, спільні для об'єкта, що заявляється, і прототипу (відомі ознаки) – обмежувальна частина п. 1 формули.

Перераховуються відмітні ознаки винаходу (відмітна частина формули) згідно з п. 1 формули.

Подаються відмітні ознаки винаходу згідно з п. 2 і т. д. всіх залежних пунктів формули, що характеризують винахід (корисну модель) лише в окремих випадках, а саме, в конкретних формах виконання чи в особливих умовах його використання.

Причинно-наслідковий зв'язок між сукупністю ознак винаходу і технічним результатом, що досягається.

При розкритті причинно-наслідкового зв'язку між сукупністю ознак, перерахованих вище у формулі винаходу, і технічним результатом, якого можна досягти, необхідно показати, яким чином нові (відмітні) ознаки при взаємодії з відомими ознаками забезпечують виявлення нових технічних властивостей винаходу, розкрити характер виявлення цих властивостей та описати технічний результат як наслідок виявлення цих властивостей.

6. Перелік фігур креслень (якщо на них є посилання в описі). Суть винаходу пояснюється кресленнями. Перераховуються фігури з коротким зазначенням того, що зображено на кожній з них. Якщо суть винаходу пояснюють інші ілюстративні матеріали (наприклад, фотографії), то слід дати коротке пояснення їх змісту. В описах з декількома кресленнями необхідно, щоб один і той самий елемент на всіх фігурах мав одну й ту саму позицію. Для кращої орієнтації в кресленнях посилання на позиції повторюються також у тексті.

7. Відомості, які підтверджують можливість здійснення винаходу (корисної моделі). Розкривають можливість одержання описаного в розділі «Суть винаходу (корисної моделі)» технічного результату. Потрібно показати, що винахід може бути здійснений за допомогою відомих до дати пріоритету засобів або описаних безпосередньо в заявці.

Наводяться приклади здійснення винаходу з описом пристосувань, приладів, матеріалів, які використовуються для цього, тощо. Якщо наведені засоби не є відомими, то розкривається спосіб їх виконання.

Характер відомостей, що наводяться в цьому розділі опису, залежить від виду об'єкта винаходу.

10.5. Складання формули винаходу (корисної моделі)

Завершальним етапом процесу виявлення винаходу є складання його формули.

Формула винаходу – це складена за встановленими правилами стисла словесна характеристика технічної суті винаходу, що містить сукупність його суттєвих ознак, достатніх для досягнення відзначеного заявником технічного результату.

Формула винаходу коротко й чітко визначає, чим запропоноване рішення відрізняється від усіх відомих раніше в техніці, який саме елемент конструкції, технологічного процесу або рецептури є новим порівняно з досягнутим світовим рівнем техніки.

Формула винаходу повинна:

- визначити межі винаходу, тобто обсяг правової охорони, яка надається патентом;
- стисло й чітко висловити технічну суть винаходу, тобто відобразити в логічному визначенні об'єкт винаходу сукупністю його суттєвих ознак;
- служити засобом відмежування об'єкта винаходу від інших об'єктів або визначення схожості для встановлення факту використання винаходу;
- давати стисло, але достатню інформацію відповідними фахівцям про продукт або спосіб, що досягається винаходом у сфері, до якої він належить.

Таким чином, формула винаходу має правове та інформаційно-технічне значення. Основне з них – правове.

Правове значення формули винаходу полягає в тому, що в більшості країн вона служить єдиним критерієм встановлення обсягу винаходу, а саме, сукупності об'єктів, на які поширюються права патентовласника. Формула винаходу дозволяє також встановити факт використання або невикористання винаходу шляхом зіставлення ознак реального конкретного об'єкта з сукупністю ознак, наведених у формулі.

Інформаційно-технічне значення формули полягає в тому, що вона публікується раніше від повного тексту опису винаходу і містить інформацію про результат, який може бути отриманий при задоволенні певної суспільної потреби, а також про технічні засоби, необхідні для цього. Це робить її оперативним джерелом інформації для зацікавлених фахівців.

Загальні положення та особливості складання формули винаходу наведені в Правилах складання і подання заявки на винахід та заявки на корисну модель, які затверджені 22 січня 2001 р. Міністерством освіти і науки України.

10.5.1. Основні вимоги, які висувають до формули винаходу (корисної моделі)

Для того, щоб формула винаходу повною мірою відповідала основним своїм призначенням, до неї ставиться ряд вимог.

Формула повинна базуватися на описі винаходу і характеризувати його тими самими поняттями, які при цьому використовувались.

Якщо заявка містить креслення, то для кращого розуміння ознак, зазначених у формулі винаходу (корисної моделі), у їх взаємозв'язку з відповідними позиціями на кресленнях допускається після подання кожної ознаки проставляти відповідні позиції в дужках. При цьому зазначення позиції не обмежує обсяг правової охорони, яка встановлюється формулою.

Формула винаходу повинна мати такі основні властивості: повноту, загальність, визначеність і лаконічність.

Нижче подається коротка характеристика кожної з них.

Повнота. Вимога щодо повноти викладу технічної суті винаходу (корисної моделі) означає, що у формулі повинні міститися всі без винятку суттєві ознаки винаходу (корисної моделі).

Порушення вимоги повноти у формулі винаходу (корисної моделі) призводить до виникнення (у разі відсутності в ній однієї чи кількох суттєвих ознак) передумов для опротестування правомірності видачі охоронного документа або для можливості обійти його шляхом усунення чи зміни в об'єкті несуттєвих ознак, які включені до формули.

Розглянемо це детальніше. Винахід (корисна модель) визнається використаним (а патент порушеним), якщо введеному в господарський оборот засобу властиві всі ознаки, що містяться в незалежному пункті формули винаходу (корисної моделі). У тому випадку, коли незалежний пункт включає і несуттєву ознаку, патент буде визнано порушеним при використанні як суттєвих ознак, так і несуттєвої ознаки, включеної до формули винаходу (корисної моделі). Щоб не потрапити під вплив патенту, достатньо, встановивши, що в незалежному пункті формули містяться ознаки, які не впливають на досяг-

нення винаходом (корисною моделлю) певного технічного результату, використати з такої формули лише суттєві ознаки, і патент буде «обійдений».

Загальність. Ця властивість полягає в тому, що формула має характеризувати винахід (корисну модель) в усіх можливих варіантах його виконання, а не лише в окремому випадку. Щоб установити права власника охоронного документа в якомога ширших межах, ознаки винаходу (корисної моделі) мають бути викладені у формулі, по можливості, узагальненими поняттями, термінами. Тобто, у разі виникнення декількох можливих форм здійснення ознаки, яка в сукупності з іншими суттєвими ознаками забезпечує одержання одного й того самого технічного результату, її доцільно виражати загальним поняттям, яке охоплює виявлені форми реалізації.

Не рекомендується вводити до формули ознаки, виражені вузькими за обсягом поняттями, що допускають можливість обійти винахід (корисну модель). Наприклад, характеризуючи кількісний вміст інгредієнтів у речовині, потрібно подавати не їх точне співвідношення, а наводити мінімальні й максимальні межі їх вмісту. Не треба подавати абсолютні розміри елементів пристрою, точні параметри або технічні характеристики.

Визначеність. Для чіткого встановлення меж прав власника охоронного документа ознаки в формулі винаходу (корисної моделі) мають бути описані таким чином, щоб не допускати їх довільного тлумачення. При цьому ознаки винаходу викладаються в такий спосіб, щоб забезпечити можливість їх ідентифікації, тобто однозначного розуміння їхнього змісту фахівцем на основі відомого рівня техніки.

Не можна вводити у формулу винаходу (корисної моделі) ознаки, описані невиразними й неоднозначними поняттями (наприклад: холодний, великий, розрахунковий, заданий тощо), ефектами чи фізичними явищами, а також замінювати ознаку винаходу на постановку завдання (наприклад: «що дозволяє одержати достатню температуру»; «розташований так, що забезпечує ефективне очищення» тощо). Дані поняття не дають чіткого уявлення про суттєві ознаки винаходу (корисної моделі). Однак, якщо такі поняття є загальноприйнятими в даній галузі, наприклад, «силове магнітне поле», «тривалий час життя носіїв струму» тощо, то їх використання допустиме.

Вимога ідентифікованості тісно пов'язана з призначенням формули винаходу (корисної моделі) як засобу встановлення факту вико-

ристання цього об'єкта. Використовуючи для характеристики ознак поняття на зразок «один поблизу одного», патентовласник (якщо відбудеться видача патенту) набуває прав, межі дії яких «розмиті», що може викликати труднощі при спробі їх реалізації.

Лаконічність. Ця властивість формули вимагає характеристики технічної суті винаходу (корисної моделі) без зайвих слів. Для досягнення лаконічності й однозначності в тлумаченні формули патентною практикою вироблені обов'язкові правила її викладу, певною мірою умовні. Ці правила в різних країнах відрізняються, однак багато в чому і, особливо в принципових вимогах, вони повторюються, тобто по суті є міжнародними.

Пункти формули викладаються одним реченням, в якому перераховуються ознаки з мінімально необхідною кількістю слів, що не повторюються без потреби. Формула винаходу (корисної моделі) або кожний пункт багатоланкової формули викладається без крапок і крапок з комою.

Інші вимоги. При складанні формули винаходу (корисної моделі) необхідно враховувати те, що в ній слід подавати лише такі ознаки, що дійсно належать до даного винаходу (корисної моделі), а не відсутні в ньому. Наприклад, у формулі винаходу не можна характеризувати пристрій таким чином, що в ньому відсутній якийсь елемент, який був наявним у конструкції раніше відомого пристрою того самого призначення, або повідомляти, що із запропонованого способу виключена якась операція порівняно з прототипом.

Дана вимога зумовлена правовим значенням формули винаходу (корисної моделі) – вона покликана давати інформацію про те, які ознаки характеризують винахід, а не які повинні бути відсутніми у винайденому об'єкті.

Крім того, до формули висувається **вимога єдиності винаходу** – заявка на винахід повинна стосуватися одного винаходу або групи винаходів, пов'язаних єдиним винахідницьким задумом.

Група винаходів визнається пов'язаною єдиним винахідницьким задумом, якщо має місце технічний взаємозв'язок між цими винаходами, що виражається однією або сукупністю однакових чи відповідних суттєвих ознак, які відображають внесок у рівень техніки кожного із заявлених винаходів, які розглядаються в сукупності.

Згідно з Правилами складання і подання заявки на винахід та заявки на корисну модель вимога єдиності винаходу визнається дотриманою, якщо:

– заявка стосується одного винаходу, тобто одного продукту, способу чи застосування раніше відомого продукту або способу за новим призначенням;

– заявка стосується одного винаходу, який охарактеризований з розвитком або уточненням окремих конкретних варіантів його здійснення, що не супроводжується заміною чи вилученням окремих ознак, наведених у незалежному пункті формули винаходу;

– заявка стосується групи винаходів, які пов'язані єдиним винахідницьким задумом.

Вимога єдиності корисної моделі визнається дотриманою, якщо:

– заявка стосується однієї корисної моделі, тобто одного пристрою;

– заявка стосується однієї корисної моделі, яка охарактеризована з розвитком або уточненням окремих конкретних варіантів її здійснення, що не супроводжується зміною чи вилученням окремих ознак, наведених у незалежному пункті формули.

10.5.2. Загальна структура формули винаходу (корисної моделі)

Формула винаходу може бути одноланковою чи багатоланковою і включати відповідно один або декілька пунктів.

Одноланкову формулу застосовують для характеристики одного винаходу сукупністю суттєвих ознак, які не мають розвитку чи уточнення щодо окремих випадків його виконання або використання.

Багатоланкову формулу застосовують для характеристики одного винаходу з розвитком та уточненням сукупності його ознак стосовно деяких випадків його виконання і використання або для характеристики групи винаходів.

Багатоланкова формула, що характеризує один винахід, має один незалежний пункт і наступні за ним залежні пункти.

Багатоланкова формула, що характеризує групу винаходів, має декілька незалежних пунктів, кожний з яких характеризує один з винаходів групи. При цьому кожний з винаходів групи може бути охарактеризований із залученням залежних пунктів, підпорядкованих відповідному незалежному пункту.

При викладі формули винаходу у вигляді декількох пунктів перший є визначальним у правовому відношенні, а додаткові, що

мають посилання на кожний з попередніх, залежать у правовому аспекті від першого. Перший пункт формули являє собою визначення поняття об'єкта винаходу через сукупність його суттєвих ознак та окреслює межі винаходу, встановлюючи обсяг прав винахідника. Додаткові пункти характеризують різні окремі модифікації виконання об'єкта винаходу і містять у собі ознаки, що розвивають та доповнюють суттєві ознаки відповідно до першого пункту формули.

10.5.3. Вимоги до складових частин формули винаходу (корисної моделі)

Перший пункт формули починається з назви винаходу, що є родовим поняттям стосовно об'єкта винаходу й прототипу.

Наступна за назвою сукупність суттєвих ознак об'єктів поділяється на ознаки, подібні в об'єкті винаходу й прототипі, й нові порівняно з прототипом, що виявляються у процесі порівняльного аналізу. Сукупність подібних ознак разом з назвою винаходу становить *обмежувальну* частину формули винаходу. Нові порівняно з прототипом суттєві ознаки об'єкта становлять *відмітну* частину першого пункту формули винаходу, що викладається після перехідної фрази типу: «який відрізняється тим, що...».

В обмежувальній частині формули винаходу не допускається посилання на ознаки, подібні до декількох прототипів.

Відмітна частина включає відомості про новизну пропонованого винаходу порівняно з винаходом-прототипом. Новизна винаходу повинна характеризуватися не постановкою технічного завдання, а конкретними засобами для його вирішення.

Без поділу на обмежувальну й відмітну частину складають формулу винаходу, яка характеризує такі об'єкти:

- індивідуальну сполуку;
- штам мікроорганізму, культуру клітин рослин і тварин; застосування раніше відомого продукту та способу за новим призначенням;
- винахід, що не має аналогів.

10.5.4. Особливості формули винаходу на пристрій

Винахід, що належить до пристроїв, являє собою конструктивне або схемне рішення, тому його описують у формулі як закінчений ви-

ріб, тобто в статичному стані. Щоб підкреслити цю особливість для характеристики кінематичних або інших зв'язків між елементами пристрою і для інших пояснень, які вводяться у формулу, використовують переважно пасивні дієприкметники доконаного виду (виконаний, підключений, укріплений, зв'язаний тощо).

У формулі на пристрій не повинно бути дієслів дійсного способу, що виражають незавершену дію. Дуже важлива умова правильного складання формули винаходу на пристрій – поряд з переліком функціональних елементів, які входять у пристрій, треба зазначити зв'язки між ними. Кожен елемент або його частина повинні бути функціонально пов'язані, принаймні з одним іншим елементом або його частиною. У протилежному випадку за формулою винаходу не можна буде скласти уявлення про його сутність, і така формула не буде прийнята експертом.

Для перевірки правильності складання формули винаходу на пристрій рекомендується за її текстом спробувати зобразити цей пристрій. З цією метою кожен елемент пристрою, згаданий у формулі, зображують у вигляді прямокутника, у якому відповідно до тексту формули подають окремі частини елемента, а потім елементи з'єднують відповідно до того, як були охарактеризовані їхні зв'язки у формулі винаходу. Якщо внаслідок цього виходить рисунок закінченої структури працездатного пристрою, то вважається, що формула складена правильно.

Слід підкреслити, що зважаючи на конструктивний характер ознак пристрою, цей вид об'єкта винаходу вважається найбільш легко і точно розпізнаваним і саме цьому виду об'єкта віддається перевага, якщо винахід перебуває «на стику» двох об'єктів – пристрою і способу.

10.5.5. Особливості формули винаходу на спосіб

Спосіб визначається як послідовність взаємозалежних операцій або прийомів, спрямованих на досягнення утилітарної мети. При складанні формули винаходу, яка відображає спосіб, ознаки описують, використовуючи дієслова дійсного способу, третьої особи множини (нагрівають, подають, подрібнюють тощо).

При складанні першого пункту формули винаходу на спосіб обов'язково використовують ознаки, які характеризують кожну операцію способу і послідовність їх виконання. У додаткових пунктах, як правило, конкретизують режими здійснення операцій, використову-

вані засоби та інші ознаки, що розкривають особливості виконання операцій.

Послідовність здійснення операцій висвітлюється у формулі винаходу шляхом використання виразів типу: «спочатку», «потім», «попередньо».

Режим здійснення операцій способу, тобто технологічні параметри та інші кількісні характеристики процесу повинні подаватись в інтервалі граничних значень (температура, тиск, швидкість). Спосіб у формулі винаходу може характеризуватися також тим, які технічні засоби (пристосування, інструменти, устаткування тощо) використовуються при здійсненні окремих його операцій, якщо без посилання на ці засоби неможливо розкрити сутність цього способу.

10.5.6. Особливості формули винаходу на «застосування...»

Для характеристики «традиційних» об'єктів винаходу (пристрою, способу, речовини) прийнято формулу, що є формально-логічним визначенням. Структура формули, правила її складання і тлумачення підпорядковані загальним правилам, що стосуються цих визначень. У формулі подають вид об'єкта винаходу, а також перераховують його відмітні ознаки порівняно з об'єктами того самого виду.

Що стосується винаходів на «застосування...», то звична система викладу формули виявляється непридатною. Винахід на «застосування...» втілюється в об'єкті, який сам по собі вже відомий і є носієм зовсім іншої ідеї, ніж та, якою керувався винахідник «застосування...». Об'єктом винаходу в цьому випадку є створення нового ланцюга зв'язків відомого предмета з іншими предметами.

Формула винаходу на «застосування...» не має відмітної і обмежувальної частин. Вона складається з двох частин, а саме:

перша – завжди починається зі слова «застосування», за яким іде назва або характеристика відомого об'єкта, що пропонується до використання за новим призначенням у родовому відмінку (пристрою, способу, речовини, штаму);

друга – зі слова «для», за яким описують конкретне нове призначення цього пристрою, способу, речовини, штаму.

Найменування або характеристика об'єкта на «застосування...» наводиться у формулі винаходу таким чином, щоб цей об'єкт можна було ідентифікувати і забезпечувати реалізацію встановленого призна-

чення. Об'єкт може бути охарактеризований, зокрема, з використанням ознак, які відображають склад, структуру, властивості речовини (матеріалу), спосіб його одержання, конструкцію елементів пристрою тощо.

Призначення може бути виражене також різними способами. Наприклад, за допомогою термінологічних позначень – стабілізатор, гербіцид, нагрівач, електроліт тощо; з використанням слів «засіб для...», наприклад: засіб для з'єднання, антисептичний засіб. Нарівні з термінологічними позначеннями може наводитись сфера використання, наприклад: стимулятор росту огірків і помідорів.

Назва винаходу відображає нове призначення відомого об'єкта.

Формула винаходу на «застосування...» може бути одноланковою і багатоланковою. При цьому вона має відповідати загальним вимогам.

Висновок

У цьому розділі охарактеризовано основні етапи процесу виявлення винаходу, а також детально висвітлено процес складання формули винаходу. Наведено особливості складання формули винаходу на пристрій, спосіб і застосування раніше відомого продукту або способу за новим призначенням.

Контрольні питання

- 1. Що розуміють під терміном «промислова власність»?*
- 2. Які умови надання правової охорони об'єктам промислової власності?*
- 3. Які умови патентоздатності об'єктів промислової власності?*
- 4. Що таке аналог винаходу?*
- 5. Що таке прототип винаходу?*
- 6. Які основні етапи процесу виявлення винаходу?*
- 7. Яка структура опису винаходу (корисної моделі)?*
- 8. Що розуміють під технічним результатом при складанні опису винаходу (корисної моделі)?*
- 9. Яке призначення має формула винаходу?*
- 10. Які основні вимоги висувають до формули винаходу?*
- 11. У чому полягає сутність вимоги єдиності винаходу?*
- 12. З яких складових частин складається формула винаходу?*
- 13. У чому полягають особливості формули винаходу на пристрій?*
- 14. У чому полягають особливості формули винаходу на спосіб?*
- 15. У чому полягають особливості формули винаходу на «застосування...»?*

11. ПОРЯДОК ОДЕРЖАННЯ ПАТЕНТУ

Навчальні цілі:

- уміти скласти заявку на отримання патенту на об'єкти промислової власності;
- знати порядок діловодства при оформленні заявки.

11.1. Загальні положення про оформлення прав на об'єкти промислової власності

Твори науки, літератури і мистецтва підлягають охороні авторським і суміжним правом внаслідок самого факту їх появи. На відміну від них, науково-технічні розробки можуть одержати належну правову охорону лише після того, як будуть кваліфіковані в ролі об'єктів промислової власності уповноваженим на це державним органом. Державна кваліфікація здійснюється державним підприємством «Український інститут промислової власності» (Укрпатентом), що входить до складу Державної служби інтелектуальної власності (Установи).

Особа, яка бажає одержати патент на винахід чи промисловий зразок або патент на корисну модель і має на це право, повинна подати заявку до Установи.

Заявка на видачу патенту України на винахід і корисну модель повинна відповідати вимогам, що встановлені Правилами складання і подання заявки на винахід та заявки на корисну модель, затвердженими наказом Міністерства освіти і науки України від 22 січня 2001 р. Заявка на промисловий зразок має відповідати вимогам Правил складання та подання заявки на видачу патенту України на промисловий зразок, затверджених наказом Міністерства освіти і науки України від 18 лютого 2002 р.

Наступним етапом оформлення прав є проведення експертиз поданої заявки в тих випадках, коли вони передбачені. Останній етап – занесення до спеціального Державного реєстру об'єктів, які відповідають умовам патентоздатності. Після державної реєстрації видається правоохоронний документ – патент.

Заявку на видачу патенту може подати винахідник або його спадкоємець, роботодавець або правонаступник винахідника чи роботодавця.

Право на подання заявки, передусім, має автор. Він може подати заявку сам, через представника у справах інтелектуальної власності

сті (патентного повіреного) або через іншу довірену особу. Якщо заявку подають через представника або іншу довірену особу, то до неї слід додати видане заявником доручення, що засвідчує його повноваження.

Іноземні громадяни та юридичні особи, що мають постійне місцезнаходження за межами України, подають заявки тільки через представників у справах інтелектуальної власності.

Право на подання заявки має роботодавець, якщо об'єкт інтелектуальної власності створений у зв'язку з виконанням службових обов'язків чи за дорученням роботодавця.

Службові обов'язки – це зафіксовані у трудових договорах (контрактах) і (або) посадових інструкціях функціональні обов'язки працівника, які передбачають виконання робіт, що можуть привести до створення винаходу (корисної моделі).

Право на одержання патенту на службовий винахід (корисну модель) має роботодавець винахідника.

Службовий винахід – це винахід, створений у зв'язку з виконанням службових обов'язків або за дорученням роботодавця винахідника.

Роботодавець повинен протягом чотирьох місяців з моменту одержання від винахідника письмового повідомлення про створений ним службовий винахід (корисну модель) подати до Установи заявку на одержання патенту або передати право на його одержання іншій особі, або прийняти рішення про збереження службового винаходу (корисної моделі) як конфіденційної інформації. У цей же термін роботодавець повинен укласти з винахідником письмовий договір про розмір і умови виплати йому (його правонаступникові) винагороди відповідно до економічної цінності винаходу і (або) іншої вигоди, що може бути отримана роботодавцем. Якщо роботодавець не виконає цих вимог у встановлений строк, то право на одержання патенту на службовий винахід (корисну модель) переходить до винахідника або його правонаступника. У цьому випадку за роботодавцем залишається переважне право на придбання ліцензії.

Суперечки відносно умов одержання винахідником службового винаходу винагороди та її розміру вирішуються у судовому порядку.

Винахідники, які спільно створили винахід (корисну модель), мають однакові права на одержання патенту, якщо інше не передбачено договором між ними.

Не визнаються винахідниками фізичні особи, які не внесли особистого творчого внеску в розробку винаходу, а надали винахіднику тільки технічну, організаційну чи фінансову допомогу.

Винахідник має право на присвоєння власного імені створеному ним винаходіві (корисній моделі).

11.2. Порядок оформлення та подання заявки на винахід або корисну модель

Заявка подається в Укрпатент за адресою: вул. Глазунова, 1, м. Київ, 01601, державне підприємство «Український інститут промислової власності». Вона складається українською мовою і повинна включати такі документи:

– заяву про видачу патенту на винахід із проведенням кваліфікаційної експертизи або про видачу патенту на корисну модель – 3 прим.;

– опис винаходу (корисної моделі) – 3 прим.;

– формулу винаходу (корисної моделі) – 3 прим.;

– креслення (якщо на них є посилання в описі) – 3 прим.;

– реферат – 3 прим.;

– документ, який підтверджує сплату збору або який звільняє від сплати (частково або повністю) – 1 прим.;

– інші документи (у разі необхідності зазначені в заяві) – 1 прим.

Якщо опис і формула винаходу викладені не українською, а іншою мовою, то для збереження дати подання заявки їх переклад українською мовою повинен надійти до Установи протягом двох місяців від дати подання заявки. Документи, які потребують подальшого перекладу, можуть бути подані мовою оригіналу в одному примірнику, а їх переклад – у трьох примірниках.

Матеріали заявки не повинні містити відомостей, що суперечать громадському порядку й моралі, зневажливих висловлювань стосовно винаходів і результатів діяльності інших осіб, а також відомостей і матеріалів, що очевидно не стосуються або не є необхідними для визнання документів заявки такими, що відповідають вимогам Правил складання і подання заявки на винахід та заявки на корисну модель.

У формулі, описі, рефераті й пояснювальних матеріалах до опису використовують, як правило, стандартизовані терміни й скорочення, а в разі їх відсутності – загальноживані в науковій і технічній літературі.

Заява на видачу патенту складається за встановленою формою виключно українською мовою. У відповідній графі цієї форми треба зазначити, на який з об'єктів промислової власності заявник просить видати патент. Якщо відомості не можуть бути повністю розміщені через брак місця у відповідних графах, то їх наводять на додатковому аркуші за тією самою формою з позначкою у відповідній графі заяви «див. на окремому аркуші».

У заяві про видачу патенту необхідно вказати заявника (заявників) і його (їх) адресу, а також винахідника (винахідників).

Необхідно заповнити всі розділи заяви, окрім граф, що розміщені над словом «Заява», які призначені для проставляння Установою реквізитів заяви після її подання.

Якщо будь-які відомості наводять на додатковому аркуші, то його треба підписати в такому самому порядку.

Опис винаходу (корисної моделі) повинен викладатися у певному порядку і розкривати суть винаходу (корисної моделі) настільки ясно і повно, щоб його міг здійснити фахівець у зазначеній галузі.

Формула винаходу (корисної моделі) повинна виражати його сутність, базуватися на описі й викладатися у певному порядку ясно і коротко. Формула – це патентна вимога, що містить сукупність суттєвих ознак винаходу чи корисної моделі, достатню для досягнення зазначеного заявником технічного результату. Формула служить для визначення обсягу правової охорони, яку надає патент.

Креслення та інші ілюстративні матеріали (малюнки, графіки, епюри, осцилограми, схеми, діаграми тощо) оформляють на окремому аркуші. У правому верхньому куті кожного аркуша зазначають назву винаходу (корисної моделі).

Для пояснення суті винаходу (корисної моделі) як додаток до інших графічних матеріалів можуть бути подані фотографії. У виняткових випадках фотографії можуть бути подані як основний вид ілюстративних матеріалів, наприклад, для ілюстрації етапів виконання хірургічних операцій.

Формат фотографій повинен бути таким, щоб не виходив за розміри полів аркушів документів заявки. Фотографії малого формату слід наклеювати на стандартному аркуші з дотриманням вимог до його якості.

Реферат складається лише з інформаційною метою. Реферат – це скорочений виклад змісту опису винаходу, що включає назву винаходу; характеристику галузі техніки, якої стосується винахід, і

(або) галузь його застосування, якщо це не зрозуміло з назви; характеристики суті винаходу з визначенням технічного результату, якого мають досягти. Суть винаходу в рефераті характеризують шляхом довільного викладу формули, переважно такого, при якому зберігаються всі суттєві ознаки кожного незалежного пункту.

Реферат не може містити висновки про позитивні властивості або цінність винаходу та посилення на теоретичну можливість його застосування. Інформацію для реферату треба брати лише з формули та відповідних розділів опису, але він не може повністю повторювати пункти формули винаходу. Текст реферату слід складати з окремих коротких речень, уникаючи складних граматичних зворотів, які мають місце в патентних формулах. Реферат повинен включати також деякі додаткові відомості, зокрема, посилення на наявність і кількість залежних пунктів формули, графічних зображень, таблиць.

Рекомендований обсяг тексту реферату становить до 1000 знаків.

Документ про сплату збору повинен бути поданий разом із заявкою або протягом двох місяців після дати подання заявки. Цей строк продовжується, але не більше ніж на шість місяців, якщо до його спливу буде подано відповідне клопотання та сплачено збір за його подання. Одночасно подають документ, що підтверджує право заявника на зменшення розміру збору, якщо таке право у нього є.

Якщо заявку подають через представника в справах інтелектуальної власності або іншу довірену особу, до заяви слід додати видане заявником доручення, що засвідчує повноваження цих осіб. Це доручення має бути підписане заявником і не потребує нотаріального засвідчення. Призначення представника може бути відмінено самим заявником або його правонаступником шляхом подання до Установи заяви у письмовій формі.

11.3. Експертиза заявки

Експертиза заявки має статус науково-технічної, вона складається з попередньої експертизи, формальної експертизи та, за заявкою стосовно патенту на винахід (секретний винахід), кваліфікаційної експертизи і проводиться Укрпатентом – державним підприємством «Український інститут промислової власності», відповідно до Закону України «Про охорону прав на винаходи і корисні моделі» й Правил розгляду заявки на винахід та заявки на корисну модель.

У спрощеному вигляді схема проходження заявки на винаходи (корисні моделі) наведена нижче.

Схема проходження заявки на винаходи (корисні моделі)

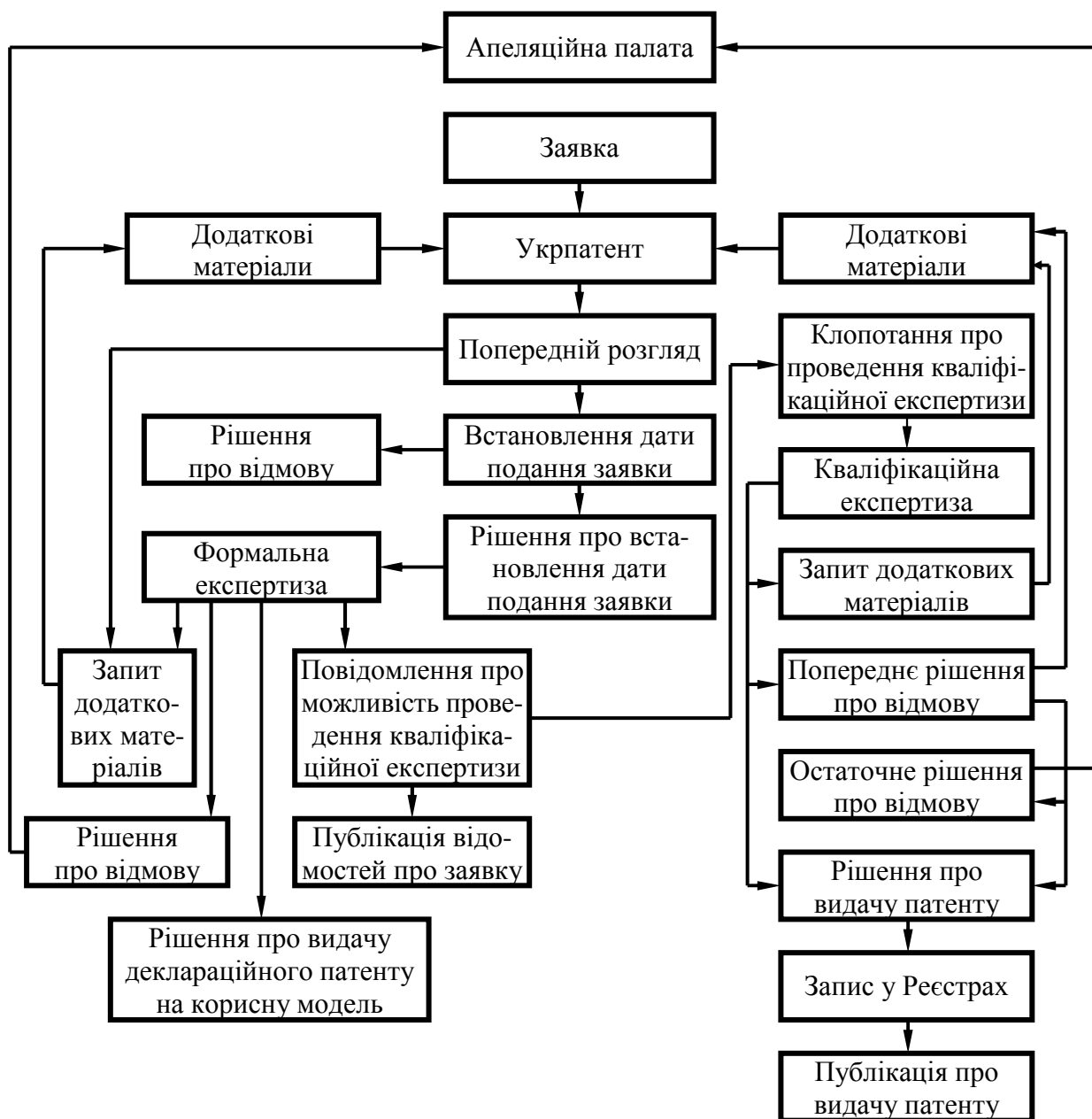

Заявник має право з власної ініціативи або на запрошення, особисто чи через свого представника брати участь у розгляді питань, що виникли під час проведення експертизи. Заявник має право з власної ініціативи вносити в заявку виправлення й уточнення.

Розгляд заявки починається з моменту її подання.

До встановлення дати подання заявки здійснюється її **попередній розгляд**. У ході попереднього розгляду заявка, що не містить пропозицію заявника про віднесення винаходу (корисної моделі) до дер-

жавної таємниці, розглядається на предмет наявності в ній матеріалів, які можуть становити державну таємницю відповідно до «Зводу відомостей, що складають державну таємницю».

У разі присутності в заявці таких відомостей, а також, якщо в ній міститься пропозиція заявника про віднесення винаходу (корисної моделі) до державної таємниці, призначається державний експерт з питань таємниць, до компетенції якого належить розгляд таких питань.

Державний експерт подає своє рішення разом з матеріалами заявки в Укрпатент упродовж місяця від дати отримання ним матеріалів заявки. Він, з урахуванням ступеня секретності інформації, встановлює строк, протягом якого може діяти рішення про віднесення інформації, що викладена в заявці, до державної таємниці.

Якщо державний експерт прийняв рішення про віднесення заявленого винаходу (корисної моделі) до державної таємниці, він визначає коло осіб, які можуть мати доступ до нього, і весь наступний розгляд заявки здійснюється в режимі секретності. Режим секретності забезпечує режимно-секретний орган відповідно до чинного законодавства про державну таємницю.

Про рішення державного експерта Укрпатент у місячний строк повідомляє заявника. Якщо в заявці не було пропозиції заявника про віднесення винаходу (корисної моделі) до державної таємниці, а державний експерт відніс винахід (корисну модель) до державної таємниці, то заявник у разі незгоди з цим рішенням, може подати до Укрпатенту мотивоване клопотання про розсекречування матеріалів заявки чи оскаржити рішення державного експерта в суді.

Датою подання заявки є дата одержання Укрпатентом матеріалів, що обов'язково включають такі документи:

- заяву в довільній формі про видачу патенту, написану українською мовою;
- відомості про заявника і його адресу;
- матеріал, що створює враження опису винаходу (корисної моделі), і частину матеріалу, яку можна прийняти за формулу винаходу (корисної моделі).

Заявник має право вносити зміни до заявки. Він також має право вимагати, щоб його ім'я не згадувалося у будь-якій публікації Установи.

Якщо Укрпатент вважає, що на момент одержання матеріали заявки не відповідають усім вимогам, то він повідомляє про це заяв-

ника. Для внесення змін до матеріалів надається двомісячний строк від дати одержання заявником повідомлення Укрпатенту. Якщо в цей строк невідповідність буде усунуто, то датою подання заявки буде дата одержання Укрпатентом виправлених матеріалів. В іншому випадку заявка вважається неподаною, про що заявнику надсилають повідомлення.

Рішення про встановлення дати подання заявки, в якому вона пропонується разом з реєстраційним номером, надсилається заявникові після одержання документа про сплату збору за подання заявки. У подальшому листуванні з Укрпатентом заявник повинен посилатись на реєстраційний номер заявки.

Якщо заявка на видачу патенту на такий самий винахід (корисну модель) була подана до Укрпатенту або патентного відомства однієї з країн-учасниць Паризької конвенції з охорони промислової власності, то заявник має право скористатися **правом пріоритету**. Це означає, що протягом 12 місяців від дати подання заявки до Укрпатенту або в іншій країні-учасниці заявник може подати заявку в Україні, зазначивши у заяві, що він має намір скористатись правом пріоритету, вказавши дату подання та реєстраційний номер попередньої заяви і назву держави, в якій вона була подана. Якщо діловодство за попередньою заявкою в Укрпатенті не завершено, то з надходженням заяви про пріоритет попередня заявка вважається відкликаною в частині, на яку заявлено пріоритет, про що заявнику надсилають повідомлення.

Після подання заявки і при наявності документа про сплату збору за її подання проводиться формальна експертиза заявки.

Формальна експертиза (експертиза за формальними ознаками) встановлює належність зазначеного в заявці об'єкта до переліку об'єктів, що можуть бути визнані винаходами (корисними моделями), і відповідність заявки та її оформлення встановленим вимогам, а саме:

- зазначення виду патенту та об'єкта правової охорони в матеріалах заявки;
- відповідність об'єкта, що заявляється, формальним умовам надання правової охорони;
- наявність і правильність подання необхідних документів для визнання пріоритету, якщо він заявлений за заявкою;
- наявність документа про сплату збору за подання заявки та дотримання встановлених до нього вимог;

- дотримання порядку подання, включаючи наявність і правильність оформлення доручення;
- наявність усіх необхідних документів у складі заявки;
- дотримання вимог, встановлених до документів заявки, що може бути перевірено без аналізу суті винаходу (корисної моделі);
- відповідність заявки вимозі єдиності винаходу (корисної моделі);
- дотримання вимог до оформлення додаткових матеріалів та порядку їх подання (за наявності таких у матеріалах заявки);
- правильність визначення класифікаційного індексу відповідно до чинної редакції МПК, якщо він встановлений заявником (якщо заявник не визначив цей індекс, то його визначає Укрпатент).

Якщо в ході формальної експертизи заявки виявлено, що вона оформлена з порушенням установлених вимог, то заявнику надсилається запит, у якому повідомляється про виявлені невідповідності чи відсутність деяких документів. Протягом 2 місяців від дати одержання запиту заявник має подати відсутні або виправлені документи.

При порушенні вимоги єдиності винаходу (корисної моделі) заявнику пропонується повідомити, який винахід (корисну модель) слід розглядати, і в разі необхідності внести уточнення до заявки. При цьому інші винаходи (корисні моделі) можуть бути оформлені окремими заявками. Для внесення змін до матеріалів заявки заявнику надаються 2 місяці від дати одержання ним повідомлення. Якщо в установленний строк потрібні матеріали або клопотання про продовження строку для надання відповіді не надійдуть до Укрпатенту, то заявнику надсилають рішення про відмову у видачі патенту.

Якщо заявка на видачу патенту на корисну модель включає усі необхідні документи, вимоги до них дотримані, а заявлена корисна модель не належить до переліку об'єктів, яким не надається правова охорона, то заявнику надсилають рішення про видачу патенту на корисну модель. Заявник повинен протягом 3 місяців від дати надходження до нього рішення про видачу патенту на корисну модель надіслати до Укрпатенту документ про сплату державного мита за його видачу. Зазначений строк за клопотанням заявника може бути продовжений, але не більше ніж на 6 місяців. На підставі рішення про видачу патенту на корисну модель та за наявності документа про сплату державного мита здійснюється державна реєстрація цього патенту.

Якщо за результатами формальної експертизи встановлено, що заявлений винахід (корисна модель) не відповідає вимогам, що вису-

ваються до об'єктів винаходів, заявник не надіслав матеріалів на запит протягом встановленого строку або клопотання про його продовження, заявка з урахуванням матеріалів, надісланих у відповідь на запит, не відповідає встановленим вимогам, то заявнику надсилають рішення про відмову у видачі патенту.

Якщо заявка на видачу патенту на винахід містить усі необхідні документи, вимоги до них дотримані, і заявлений винахід не належить до переліку об'єктів, яким не надається правова охорона, то заявнику надсилають повідомлення про завершення формальної експертизи і про можливість проведення кваліфікаційної експертизи заявки.

Після закінчення 18 місяців з моменту подання заявки на видачу патенту на винахід в офіційному бюлетені Установи «Промислова власність» публікуються відомості про заявку, за умови, що вона не відкликана або стосовної неї не прийнято рішення про відмову у видачі патенту.

За клопотанням заявника відомості про заявку публікуються раніше від зазначеного терміну. За подання клопотання сплачується збір.

Після публікації відомостей про заявку будь-яка особа має право ознайомитися з матеріалами заявки.

Відомості про заявку на видачу патенту на корисну модель не публікуються.

Кваліфікаційна експертиза (експертиза по суті) встановлює відповідність винаходу умовам патентоздатності (новизні, винахідницькому рівню і промисловій придатності).

Кваліфікаційна експертиза проводиться тільки після того, як заклад експертизи одержав відповідну заяву будь-якої особи та документа про сплату збору за її проведення.

Заявник може подати заяву та належні документи протягом трьох років від дати подання заявки. Інша особа може подати їх після публікації відомостей про заявку на винахід, але не пізніше трьох років від дати подання заявки. При цьому вона не бере участі у вирішенні питань щодо заявки. Їй надсилається лише затверджений Укрпатентом висновок експертизи щодо заявки.

При виконанні необхідних для проведення кваліфікаційної експертизи умов, проводиться патентний пошук для визначення рівня техніки.

Якщо заявником подано звіт про пошук, здійснений компетентним Міжнародним пошуковим органом, то проводиться пошук тільки тих відомостей, які не могли бути виявлені цим органом (зокрема, заявки, подані до Укрпатенту).

Під час проведення кваліфікаційної експертизи Укрпатент має право надсилати заявнику запити про подання додаткових матеріалів, без яких проведення експертизи та прийняття рішення про видачу або про відмову у видачі патенту, неможливе. Запит може бути направлений заявнику окремо або разом з попереднім рішенням про відмову. Заявник повинен подати додаткові матеріали протягом 2 місяців від дати одержання відповідного запиту.

Якщо за результатами кваліфікаційної експертизи буде визначено, що винахід, суть якого виражена в запропонованій заявником формулі, відповідає умовам патентоздатності, заявникові надсилається рішення про видачу патенту на винахід. В іншому випадку заявникові надсилається попереднє рішення про відмову йому у видачі патенту.

Протягом 2 місяців з моменту одержання попереднього рішення про відмову у видачі патенту заявник може внести зміни до матеріалів заявки, подати додаткові матеріали, що не виходять за межі розкритої у заявці суті винаходу.

З урахуванням змін і додаткових матеріалів готується остаточний висновок про відповідність заявленого об'єкта вимогам патентоздатності і приймається рішення про видачу або про відмову у видачі патенту.

Рішення про видачу або про відмову у видачі патенту на винахід надсилається заявникові.

Заявник повинен протягом 3 місяців від дати одержання рішення про видачу патенту надіслати до Укрпатенту документ про сплату збору за цю послугу. Цей строк може бути продовжений, але не більше ніж на 6 місяців. Клопотання про продовження строку разом із документом про сплату збору за його продовження має надійти до Укрпатенту не пізніше ніж через 6 місяців після закінчення пропущеного строку. Якщо документ про сплату збору за видачу патенту не надійшов, то заявка вважається відкликаною.

Заявник має право відкликати заявку в будь-який момент до дати одержання ним рішення про видачу патенту.

Заявник має право перетворити заявку на видачу патенту на винахід на заявку на видачу патенту на корисну модель і навпаки в будь-

який час до одержання ним рішення про видачу патенту або рішення про відмову в його видачі.

З моменту одержання заявки і до публікації відомостей про заявку або публікацію відомостей про видачу патенту матеріали заявки вважаються конфіденційною інформацією. Доступ третьої особи до матеріалів заявки забороняється, за винятком випадків, коли такий доступ здійснюється з дозволу заявника або за рішенням компетентного органу.

Необхідно підкреслити, що від дати публікації відомостей про заявку заявникові надається тимчасова правова охорона в обсязі формули винаходу. Дія тимчасової охорони припиняється від дати публікації в офіційному бюлетені відомостей про видачу патенту або повідомлення про припинення діловодства за заявкою.

Від дати публікації в офіційному бюлетені відомостей про заявку будь-яка особа може подати клопотання про проведення кваліфікаційної експертизи заявки з метою оспорювання видачі патенту або вирішення питання про придбання права власності на винахід чи укладання ліцензійного договору. Таким чином, публікація відомостей про заявку є своєрідною рекламою для заявника.

11.4. Реєстрація патенту. Публікації про видачу патенту. Видача патенту. Строки дії правоохоронних документів

На підставі рішення про видачу патенту на винахід або патенту на корисну модель і за наявності документів про сплату державного мита за його видачу і збору за публікації про видачу патенту здійснюється державна *реєстрація патенту*, для чого вносяться до Реєстру відповідні відомості.

Після внесення відомостей до Реєстру будь-яка особа має право з ними ознайомитися.

В офіційному бюлетені публікуються визначені Установою відомості про видачу патенту.

Не пізніше 3 місяців з моменту опублікування відомостей про видачу патенту публікується опис до патенту, що містить формулу й опис винаходу (корисної моделі), а також креслення, на які є посилання в описі винаходу (корисної моделі).

Патент видається особі, яка має право на його одержання. Видача відбувається в місячний строк після його державної реєстрації. Якщо право на одержання одного й того самого патенту мають декілька осіб, їм видається один патент.

Патент на корисну модель видається під відповідальність його власника за відповідність корисної моделі умовам патентоздатності.

У виданий патент на вимогу його власника вносяться виправлення очевидних помилок з наступним повідомленням про це в офіційному бюлетені. У випадку втрати чи псування патенту його власнику видається дублікат у порядку, встановленому Установою. За видачу дубліката патенту сплачується збір.

Для правової охорони використовують перелічені нижче документи.

Патент – техніко-юридичний документ, що засвідчує визнання заявленої пропозиції винаходом, корисною моделлю чи промисловим зразком, пріоритет, авторство і право власності на зазначені об'єкти.

Патент на винахід – різновид патенту, що видається за результатами кваліфікаційної експертизи заявки на винахід.

Деклараційний патент на винахід – різновид патенту, що видавався за результатами формальної експертизи й експертизи на локальну новизну заявки на винахід. **Експертиза на локальну новизну** – складова частина кваліфікаційної експертизи, що встановлює локальну новизну винаходу. **Локальна новизна** – новизна, яка встановлюється за виданими в Україні патентами на винаходи і поданими до Установи заявками на видачу патентів.

У Цивільному кодексі України від 16 січня 2003 року інституту деклараційних патентів не існує. Тому замість уже виданих деклараційних патентів на винахід після кваліфікаційної експертизи видається патент на винахід, а нові деклараційні патенти на винахід не видаються.

Патент на корисну модель – різновид патенту, що видається за результатами формальної експертизи заявки на корисну модель.

Патент на сорт рослин або породу тварин – охоронний документ, що засвідчує пріоритет, авторство і право власності на сорт рослин або породу тварин.

Свідоцтво на об'єкти інтелектуальної власності – видається Установою на торговельні марки, географічні зазначення, компонування інтегральних мікросхем. Воно засвідчує факт державної реєстрації засобів індивідуалізації товарів і послуг, а також право власності на компонування інтегральних мікросхем і торговельних марок.

Строк дії патенту України на винахід становить 20 років від дати подання заявки до Установи. Цей строк може бути продовжений в установленому законом порядку стосовно винаходу, використання якого потребує спеціальних випробувань та офіційного дозволу.

У різних країнах строк дії патенту неоднаковий і становить 15–20 років, наприклад строк дії патенту в Бельгії, Франції, Нідерландах – 20 років; в Австрії, Німеччині, Швейцарії – 18; у Китаї, Канаді – 17; у Великобританії – 16; у Японії, Італії – 15.

Строк дії патенту на винахід, об'єктом якого є лікарський засіб, засіб захисту тварин, засіб захисту рослин тощо, використання якого потребує дозволу відповідного компетентного органу, може бути продовжено за клопотанням власника цього патенту на строк, що дорівнює періоду між датою подання заявки та датою одержання такого дозволу, але не більше ніж на 5 років. За подання клопотання сплачується збір.

Строк дії деклараційного патенту на винахід становить 6 років від дати подання заявки.

Строк дії патенту на корисну модель становить 10 років від дати подання заявки.

Строк дії патенту на секретний винахід і патенту на секретну корисну модель дорівнює строку засекречування винаходу (корисної моделі), але не може бути довшим від визначеного законом строку дії правової охорони.

Строк дії патенту на промисловий зразок, згідно ЦК України, становить 15 років від дати подання заявки. Але на практиці досі користуються нормою закону «Про охорону прав на промислові зразки», згідно з якою строк дії патенту становить 10 років і продовжується за клопотанням власника, але не більше ніж на 5 років.

Строк чинності виключних майнових прав інтелектуальної власності на сорт рослин, породу тварин засвідчуються патентом і спливає через 30 років, а відносно сортів дерев та винограду – через 35 років.

Строк дії свідоцтва на торговельну марку становить 10 років. Проте законодавство надає право власнику свідоцтва на торговельну марку подовжити його чинність на кожні наступні 10 років.

Строк дії свідоцтва на компонування інтегральної мікросхеми становить 10 років від дати подання заявки до Установи або від дати першого використання компонування інтегральної мікросхеми, за умови, що від дати першого використання і дати подання заявки пройшло не більше 2 років.

Строк чинності свідоцтва на географічне зазначення походження товару обчислюється від дати подання заявки до Установи і не має обмеження.

11.5. Оскарження рішення стосовно заявки

Кінцеві результати експертизи заявки відображаються в обґрунтованому висновку, на підставі якого Установа приймає рішення про видачу або про відмову у видачі патенту. Заявник має право протягом місяця від дати одержання цього рішення затребувати копії матеріалів, що протиставлені заявці. Ці копії надсилаються заявнику протягом місяця. Заявник має право оскаржити будь-яке прийняття або неприйняття рішення про заявку в суді, а також в Апеляційній палаті протягом двох місяців від дати одержання рішення Установи чи копій затребуваних матеріалів. Якщо рішення Установи стосовно заявки оскаржено у судовому порядку після державної реєстрації патенту, то суд вирішує одночасно і питання про чинність відповідного патенту.

Апеляційна палата – колегіальний орган Установи для розгляду заперечень проти рішень Установи щодо набуття прав на об'єкти інтелектуальної власності та інших питань, віднесених до її компетенції законодавством України.

Право оскаржити рішення Установи в Апеляційній палаті втрачається у разі сплати державного мита за видачу патенту на винахід чи патенту на корисну модель.

Оскарження рішення Установи в Апеляційній палаті здійснюється шляхом подання заперечення проти рішення. Заперечення має стосуватися лише одного рішення і містити обґрунтування його неправомірності. До заперечення додається документ, який підтверджує сплату відповідного збору. Якщо збір не сплачено у двомісячний строк, заперечення вважається неподаним, про що заявнику надсилається повідомлення. У разі пропуску терміну подання заперечення заявник може клопотати про його відновлення, підтвердивши існування поважних причин пропуску і сплативши спеціальний збір за відновлення пропущеного строку.

У разі одержання Апеляційною палатою заперечення та документа про сплату збору за його подання діловодство за заявкою зупиняється до затвердження рішення Апеляційної палати.

Апеляційні справи розглядає колегія, яка призначається протягом п'яти днів від дати одержання заперечення розпорядженням голови Апеляційної палати у складі трьох членів і головуючого для ведення апеляційного засідання. Заперечення проти рішення Установи стосовно заявки розглядається згідно з регламентом Апеляційної палати, протягом двох місяців від дати його надходження і документа про сплату збору за подання цього документа, в межах мотивів, ви-

кладених заявником у запереченні та під час його розгляду. Строк розгляду заперечення продовжується з ініціативи заявника, але не більше ніж на два місяці, якщо до його закінчення буде подано відповідне клопотання та сплачено збір за його подання.

За результатами розгляду заперечення Апеляційна палата приймає мотивоване рішення, що затверджується наказом Установи та надсилається заявнику. У разі задоволення заперечення повністю або частково збір за його подання підлягає поверненню.

До затвердження рішення Апеляційної палати, в місячний строк від дати його прийняття, керівник Установи може внести мотивований письмовий протест на це рішення, який має бути розглянутий протягом місяця. Рішення Апеляційної палати, прийняте за цим протестом, є остаточним і може бути скасоване лише судом.

Заявник може оскаржити затвержене Установою рішення Апеляційної палати у суді протягом двох місяців від дати його одержання.

11.6. Порядок одержання патенту на промисловий зразок

Особа, яка бажає одержати патент і має на це право, подає до Установи заявку.

Заявку на одержання патенту на промисловий зразок має право подавати будь-яка особа, у якої є на це підстави, тобто вона володіє науково-технічним досягненням, що заявляється як промисловий зразок.

За дорученням заявника заявка може бути подано через представника у справах інтелектуальної власності або через довірену особу.

Заявка повинна відповідати Правилам складання і подання заявки на промисловий зразок від 18.02.2002 року (із змінами, внесеними згідно з наказом Міністерства освіти і науки № 750 (z1096–03) від 11.11.2003).

Заявка повинна стосуватися одного промислового зразка і може містити його варіанти (вимога єдиності).

Заявка складається українською мовою і включає такі документи:

- заяву про видачу патенту;
- комплект зображень виробу (власне виробу чи у вигляді його макета, або малюнка), що дають повне уявлення про зовнішній вигляд виробу;
- опис промислового зразка;
- креслення, схему, карту (у разі необхідності).

У заяві про видачу патенту необхідно назвати заявника (заявників) і подати його адресу, а також автора (авторів).

Автор має право вимагати, щоб його не згадували як такого в будь-якій публікації Установи, зокрема у відомостях про заявку чи патент.

Заявка повинна розкривати суть промислового зразка настільки ясно і повно, щоб його міг здійснити фахівець у відповідній галузі.

За подання заявки сплачується збір. Документ про сплату збору повинен надійти до Установи разом із заявкою або протягом двох місяців від дати подання заявки.

Експертиза заявки на промисловий зразок проводиться згідно з Правилами розгляду заявки на промисловий зразок, затвердженими наказом Міністерства освіти і науки України від 18.03.2002 р. № 198.

Після встановлення дати подання заявки та якщо є документ про сплату відповідного збору, проводиться формальна експертиза заявки, під час якої:

- визначається належність об'єкта, що заявляється, до об'єктів, яким надається правова охорона;
- перевіряється правильність оформлення документів заявки;
- проводиться класифікація об'єкта, що заявляється, відповідно до МКПЗ;
- перевіряється єдиність промислового зразка.

Якщо заявка або документ про сплату збору за подання заявки не відповідають установленим вимогам, то заявнику надсилається повідомлення із зазначенням невідповідностей. Для усунення невідповідностей надається два місяці від дати одержання заявником повідомлення. Якщо за цей строк невідповідності не будуть усунуті і заявник не подасть мотивованого клопотання про його продовження, то йому надсилається рішення про відхилення заявки.

Якщо заявка на промисловий зразок і документ про сплату збору за подання заявки відповідають установленим вимогам, то заявнику надсилається рішення про видачу патенту.

11.7. Сплата зборів за дії, пов'язані з охороною прав на об'єкти інтелектуальної власності

Порядок сплати зборів за дії, пов'язані з охороною прав на об'єкти інтелектуальної власності, затверджений постановою Кабінету Міністрів України № 1716 від 23.12.2004 (із змінами, внесеними згід-

но з постановами КМУ № 754 від 18.08.2005 і № 1148 від 19.09.2007 р.).

Згідно з ним стягуються збори за дії, пов'язані з отриманням охоронних документів на об'єкти промислової власності, підтримання їх чинності та передачею прав їх власникам. Розмірів деяких з цих зборів подані у табл. 11.1.

У разі, коли заявником (заявниками) чи власником (власниками) документа на об'єкт промислової власності є винахідник (винахідники) винаходу чи корисної моделі або автор (автори) промислового зразка чи топографії інтегральної мікросхеми, кожен збір за дії, пов'язані з охороною прав на ці об'єкти, за винятком зборів, пов'язаних з публікаціями про ліцензії, сплачується у розмірі 5 % від встановленого розміру.

У разі подальшого включення до складу заявників особи, яка не є винахідником або автором, здійснюється доплата зборів, сплачених за останні три роки перед таким включенням, до повного розміру, встановленого згідно з додатком до цього Порядку.

У разі подальшого протягом п'яти років з дати державної реєстрації патенту на винахід, корисну модель, промисловий зразок або реєстрації топографії інтегральної мікросхеми включення до складу власників відповідного патенту чи свідоцтва особи, яка не є винахідником чи автором, здійснюється доплата зборів, сплачених за останні три роки перед таким включенням, до повного розміру, встановленого згідно з додатком до цього Порядку.

У разі, коли заявником (заявниками) чи власником (власниками) патенту на винахід (корисну модель) є неприбуткові установи та організації, кожен збір за дії, пов'язані з охороною прав на винахід (корисну модель), за винятком зборів, пов'язаних з публікаціями про ліцензії, сплачується у розмірі 10 % від встановленого розміру.

Обидві ці постанови допускають зменшення річних зборів за підтримання чинності патенту на 50 % у разі подання для офіційної публікації заяви про готовність автора надати будь-якій особі дозвіл на використання запатентованого винаходу.

Від сплати зборів звільняються ветерани Великої Вітчизняної війни та прирівняні до них особи.

Інваліди I і II груп, студенти (учні), які навчаються за загальноосвітньою або професійною навчальною програмою (за винятком післявузівської освіти), сплачують 50 % від розміру ставки.

Таблиця 11.1

**Розміри зборів за дії, пов'язані з охороною прав
на об'єкти інтелектуальної власності**

Вид збору	Розмір збору, грн
1	4
За подання заявки (міжнародної заявки) на винахід (корисну модель), формула якого містить не більш як три пункти	800
За подання заявки на промисловий зразок, яка містить один варіант зразка	800
За подання заявки на знак для товарів і послуг одним заявником	1000
За подання заявки на реєстрацію топографії інтегральних мікросхем (ІМС)	800
За подання заявки на реєстрацію зазначення походження товарів	1200
За проведення кваліфікаційної експертизи заявки на винахід, формула якого має один незалежний пункт	3000
Додатково за кожний незалежний пункт формули	3000
За подання клопотання про проведення експертизи запатентованої корисної моделі на відповідність умовам патентоспроможності з метою визнання патенту на корисну модель недійсним	1100
За подання до Апеляційної палати заперечення проти рішення за заявкою на винахід (корисну модель)	1700
За публікації про видачу патенту на винахід чи патенту на корисну модель	200
За опублікування відомостей про видачу ліцензії на використання винаходу (корисної моделі) чи будь-якої кількості винаходів (корисних моделей), зазначених у патенті або відомостей про видачу ліцензії на промисловий зразок, знака для товарів і послуг, топографії ІМС	400
За опублікування відомостей про передачу права власності на винахід (корисну модель) чи будь-якої кількості винаходів (корисних моделей), зазначених у патенті або відомостей про передачу права власності на промисловий зразок, знака для товарів і послуг, топографії ІМС	600
Річний збір за підтримання чинності патенту на винахід за кожний рік дії патенту починаючи від дати подання заявки:	
перший – другий	300
третій	400
четвертий	500
п'ятий	600
шостий	700
сьомий	800
восьмий	900
дев'ятий – чотирнадцятий	2100
п'ятнадцятий – двадцять п'ятий	3800
Річний збір за підтримання чинності патенту на корисну модель за кожний рік дії патенту починаючи від дати подання заявки:	
перший – другий	300
третій	400
четвертий	500
п'ятий	600
шостий	700
сьомий	800
восьмий	900
дев'ятий – десятий	2100

Річний збір за підтримання чинності патенту на промисловий зразок за кожний рік дії патенту починаючи від дати подання заявки	
перший – другий	100
третій	200
четвертий	300
п'ятий	450
шостий	700
сьомий	900
восьмий	1200
дев'ятий	1500
десятий	1800
одинадцятий – дванадцятий	1800
тринадцятий – п'ятнадцятий	3300
За продовження строку дії свідоцтва на знак для товарів і послуг, власником якого є одна особа, за один клас	3000
За продовження строку дії свідоцтва про реєстрацію права на використання зазначення походження товару	4000

11.8. Патентування об'єктів промислової власності в іноземних державах

Твори науки, літератури і мистецтва не захищаються патентами ні в Україні, ні за її межами. Тому за кордоном вони захищаються відповідно до міжнародних угод, підписаних Україною. Згідно з цими угодами твори українських авторів у будь-якій іншій країні-учасниці цих угод захищаються так само, як і твори громадян цієї країни.

Дещо інша ситуація з охороною об'єктів промислової власності. Патент України має чинність тільки в межах України, тому при необхідності захистити інтереси винахідника в іноземних державах потрібно запатентувати об'єкт промислової власності в тій країні, де необхідно отримати правову охорону цього об'єкта.

Проте необхідно пам'ятати, що патентування в іноземній державі – це тривалий, складний і дорогий процес. Вартість патентування одного винаходу в одній державі з використанням традиційної процедури від подання заявки до одержання патенту становить від 3000 до 4300 євро. Тому зазвичай патентування в іноземних державах здійснюють у таких випадках:

- для захисту об'єктів промислової власності при експорті промислової продукції;
- для захисту об'єктів капітального будівництва, коли при їхньому спорудженні використовуються техніка, технологія, матеріали та інші засоби, що є об'єктами промислової власності;

– для забезпечення захисту об'єктів промислової власності, які будуть використовуватись в іноземних державах на підставі ліцензійних договорів;

– для захисту об'єктів промислової власності при експонуванні товарів, які демонструються на міжнародних виставках і ярмарках;

– для забезпечення міжнародного науково-технічного співробітництва, включаючи створення спільних з іноземними фірмами підприємств тощо.

Патентування винаходів, корисних моделей, промислових зразків з метою захисту експорту бажано супроводжувати реєстрацією за кордоном торговельної марки, що підвищить попит на продукцію та її вартість.

Слід також зауважити, що закордонне патентування в цих випадках буде доцільним за умови, що на патентований товар є достатній попит, обсяги обороту дозволять зробити патентування економічно вигідним і відповідна галузь промисловості в цій країні перебуває на конкурентоздатному рівні з цією самою галуззю в Україні. Немає сенсу патентувати об'єкт промислової власності в тій країні, промисловість якої не здатна освоїти випуск товару з використанням даного об'єкта.

Поряд з позитивними закордонне патентування має і певні негативні наслідки, які треба чітко уявляти при вирішенні питання про його доцільність. Патентування вимагає подання в матеріалах заявки настільки повного опису сутності об'єкта промислової власності, щоб його міг здійснити фахівець у відповідній галузі. Таким чином, опис дозволяє будь-якій особі використати запатентований об'єкт поза межами чинності патенту без дозволу патентовласника і без виплати йому належної винагороди. Найбільш поширеним захистом від неправомірного використання стало ноу-хау. Для забезпечення захисту сутність об'єкта промислової власності в описі розкривають не повністю, а зберігаючи ноу-хау, щоб не дати можливості використати цей об'єкт з повною ефективністю. Ноу-хау потім додається до ліцензійного договору за додаткову винагороду.

Є ще дві обставини, на які треба зважати перед закордонним патентуванням чи міжнародною торгівлею. По-перше, патентоздатність об'єктів промислової власності в різних країнах дещо відрізняється. Тому перед патентуванням треба вивчити відповідне законодавство, визначивши умови патентоздатності саме цієї країни. По-друге, потрібно перевірити патенту чистоту об'єкта патентування або торгівлі. Тобто, проаналізувати, чи не підпадає об'єкт під чинність інших па-

тентів цієї країни. У разі порушення цієї вимоги може бути накладений арешт на товари, ввезені чи виготовлені з порушенням патентних прав інших осіб; присуджено штраф чи відшкодування заподіяних збитків або навіть ув'язнення.

Запатентувати об'єкт промислової власності в іноземній державі може будь-яка фізична чи юридична особа. Але в Україні, як і в багатьох інших країнах світу, існує дозвільний порядок закордонного патентування. До подання заявки на одержання охоронного документа в іноземній державі, у тому числі міжнародної заявки, заявник зобов'язаний подати заявку на патентування цього об'єкта до Установи і повідомити її про намір здійснити закордонне патентування. Тобто, чинне законодавство України не дозволяє патентування за кордоном об'єкта промислової власності раніше від патентування цього самого об'єкта в Україні. Якщо протягом трьох місяців від дати надходження повідомлення про намір здійснити закордонне патентування до Установи, повідомлення про віднесення даного об'єкта до державної таємниці не надійде, то заявник має право подати заявку до патентного органу іноземної держави.

За клопотанням заявника йому надсилається повідомлення про можливість патентування об'єкта промислової власності раніше від зазначеного строку. За подання клопотання сплачується збір.

Заявка про закордонне патентування повинна включати такі відомості: заявника в Україні; назву держави патентування; процедуру патентування; мету патентування.

До матеріалів заявки про закордонне патентування додаються: матеріали заявки на об'єкт промислової власності в повному обсязі; документ, який засвідчує подання заявки до Установи (розписка в прийнятті заявки, рішення про встановлення дати подання заявки); експертний висновок, який встановлює можливість опублікування матеріалів про об'єкт промислової власності у засобах масової інформації; документ, який засвідчує повноваження довіреної особи або правонаступництво.

Заявку розглядають відповідно до Інструкції про розгляд заявки про наміри здійснити патентування винаходу (корисної моделі) в іноземних державах № 164/700 від 1 червня 1995 р. або Інструкції про розгляд заявки про наміри здійснити патентування промислового зразка в іноземних державах № 163/699 від 1 червня 1995 р.

Після отримання дозволу, що надається у формі відсутності заборони Установою закордонного патентування, здійснюють патентування відповідно до вибраної процедури.

Патентування об'єктів промислової власності в іноземних країнах може бути здійснене шляхом:

- подання заявки на одержання патенту відповідно до так званої традиційної (національної) процедури;
- подання заявки на одержання патенту відповідно до регіональної угоди, наприклад, Конвенції про видачу європейських патентів;
- подання міжнародної заявки на винахід згідно з Договором про патентну кооперацію.

Донедавна традиційна процедура була єдино можливою для патентування за кордоном. У даний час все більшого поширення набувають процедури патентування, передбачені різними міжнародними і регіональними угодами. При цьому традиційна процедура патентування як найбільш доцільна в деяких випадках, а іноді і єдино можлива для заявника не втрачає своєї актуальності.

Процедури експертизи заявок на відповідність критеріям патентоздатності у різних країнах різні: наприклад, явочна, перевірна і відстрочена системи експертизи.

Явочна система експертизи проводиться при перевірці заявки на відповідність формальним вимогам. Іншими словами, патент на винахід видається без перевірки його на відповідність критеріям патентоздатності. Перевагою такої системи є відносно короткі терміни проведення експертизи і дешевизна патентування; недоліком – «слабкий» патент, що легко може бути оскаржений у суді і визнаний недійсним.

Перевірна система експертизи характеризується ретельною перевіркою заявленого винаходу на відповідність усім критеріям патентоздатності. Перевагою такої системи є можливість одержати «сильний» патент; недоліком – тривалість процедури розгляду заявок і досить висока вартість патентування.

Відстрочена система експертизи передбачає публікацію через визначений термін (у більшості країн через 18 місяців від дати подання заявки) усіх заявок, що надходять у патентне відомство, встановлення тимчасової охорони заявленого винаходу і проведення експертизи матеріалів заявки на видачу патенту тільки після подання (протягом 4–7 років з моменту подання заявки) відповідного клопотання. Перевагою відстроченої експертизи є можливість одержати тимчасову охорону ще до отримання її висновку.

Перелік документів, необхідних для подання заявки на одержання патенту на винахід у кожній конкретній країні, а також вимоги до їхнього оформлення встановлюються її національними законодавством.

Відповідно до традиційної процедури патенти на винахід подають у патентне відомство країни, де планують одержати патент, через зареєстрованого у встановленому порядку патентного повіреного, оскільки складно без допомоги відповідного фахівця зорієнтуватися в процедурних тонкощах розгляду заявок, регламентованих підзаконними нормативними актами чужої країни. При цьому заявник може самостійно (або за допомогою патентного повіреного) підготувати, з урахуванням вимог законодавства країни патентування, всі необхідні для подання матеріали заявки (опис, формулу винаходу та ін.).

У національні відомства більшості європейських країн разом із заявкою на видачу патенту необхідно подати такі матеріали:

- документ, який підтверджує передачу закордонному патентному повіреному прав на ведення справи стосовно заявки – доручення про повноваження;
- документ, який свідчить про те, що заявлений винахід ні в кого іншого не запозичений і є результатом творчої праці конкретних винахідників, дійсних авторів цього винаходу – підписка про авторство (декларація, клятва);
- документ, що підтверджує передачу однією особою іншій усіх або частини прав, які випливають з патенту, і підписаний цими особами, – передатний акт на винахід;
- копію платіжного документа про сплату збору за подання заявки (заявочного мита).

Значна вартість і складність подання заявок на винаходи одночасно у декількох країнах, відповідно до національної процедури, зумовила прийняття у 1970 році *Договору про патентну кооперацію* (Patent Cooperation Treatment, далі РСТ). Основним завданням Договору РСТ є спрощення патентування винаходу в декількох країнах-учасницях шляхом подання однієї заявки на видачу патентів у декількох країнах, що дозволяє значно зменшити витрати на закордонне патентування.

РСТ передбачає функціонування спеціальних міжнародних пошукових органів. Міжнародним пошуковим органом може бути національне патентне відомство або міжнародна організація, у завдання яких входить проведення міжнародних пошуків, що є обов'язковим елементом патентування за РСТ, і підготовка відповідних звітів. Статусу міжнародних пошукових органів набули національні патентні відомства Австралії, Австрії, Російської Федерації, США, Швеції, Японії, Китаю, а також Європейське патентне відом-

ство. Для українських заявників міжнародним пошуковим органом призначено патентне відомство Російської Федерації (м. Москва) і Європейське патентне відомство (м. Мюнхен).

Згідно з РСТ, процедура патентування винаходів складається з двох фаз – міжнародної і національної.

Міжнародна фаза включає подання міжнародної заявки за єдиною формою відповідно до вимог Договору та Інструкції до нього, проведення пошуку, міжнародну публікацію та міжнародну попередню експертизу (остання не вважається обов'язковою і проводиться за бажанням заявника).

Міжнародна заявка має включати такі матеріали: заяву, опис винаходу, один або кілька пунктів формули винаходу (якщо це необхідно), одне або кілька креслень, реферат. Міжнародна заявка подається в конкретне національне (або регіональне) відомство мовою, встановленою для цього відомства. Для українських заявників цим відомством є Держслужба в особі Укрпатенту, а робочою мовою – російська. Подання міжнародної заявки в країні-учасниці РСТ має силу подання національних заявок в усі зазначені в ній або обрані заявником країни-учасниці РСТ.

Відомство-отримувач міжнародної заявки, встановлює дату міжнародного подання згідно з датою отримання заявки, за умови, що вона відповідає вимогам РСТ, складена встановленою мовою і включає такі елементи:

- згадування про те, що вона подається як міжнародна із зазначенням, принаймні, однієї договірної держави;
- частину, що є описом винаходу;
- частину, що є формулою винаходу;
- прізвище заявника (при цьому заявник не має бути позбавлений права подання міжнародної заявки в дане відомство через громадянство або місце проживання).

Національні (або регіональні) відомства не можуть пред'являти до форми і змісту міжнародної заявки інших або додаткових вимог, крім тих, що передбачено РСТ та Інструкцією до нього.

Подання міжнародної заявки супроводжується сплатою таких зборів:

- міжнародного мита на користь Міжнародного бюро Всесвітньої організації інтелектуальної власності;
- мита за пошук на користь міжнародного пошукового органу;
- мита за пересилання на користь відомства-отримувача заявки.

Усі зазначені збори стягуються відомством-отримувачем заявки, і сплачуються у валюті, запропонованій цим відомством. Для України такою валютою визначені долари США.

У разі позитивного висновку відомство-отримувач заявки, направляє перший (реєстраційний) примірник у Міжнародне бюро ВОІВ, другий (копія для пошуку) – у компетентний міжнародний пошуковий орган, третій (копія для відомства-отримувача) – залишається у відомстві.

Міжнародний пошуковий орган за матеріалами кожної міжнародної заявки проводить міжнародний пошук з метою визначення рівня техніки у відповідній галузі.

Як правило, звіт про міжнародний пошук («решерш») містить посилання на документи, які мають відношення до міжнародної заявки, що перевіряється. Цей звіт готують протягом 3-х місяців від дати одержання копії міжнародної заявки або 9-ти місяців від дати пріоритету залежно від того, який строк минає пізніше, і направляють у Міжнародне бюро ВОІВ, а також заявникові, що на підставі результатів цього пошуку, може оцінити патентоздатність свого винаходу в обраних державах і в разі необхідності внести у формулу винаходу відповідні зміни або відкликати свою заявку в цілому або відносно окремих зазначених в ній держав, щоб надалі не нести невиправданих витрат.

Після закінчення 18-ти місяців від дати міжнародного подання або, якщо заявлено пріоритет, то від його дати (якщо до цього терміну міжнародна заявка не відкликана), Міжнародне бюро ВОІВ здійснює міжнародну публікацію в журналі «PCT Gazette of International Patent Application». Опубліковані дані включають реферат, міжнародну заявку зі змінами, внесеними у формулу винаходу, і звіт про міжнародний пошук. Крім того, копії опублікованої міжнародної заявки ВОІВ розсилає в патентні відомства зазначених або обраних заявником держав, де їх вносять у патентну документацію, що використовується при проведенні пошуку, а також під час національної фази розгляду міжнародної заявки.

На підставі звіту про міжнародний патентний пошук заявник вирішує питання про доцільність проведення попередньої експертизи заявки. Попередня експертиза не обов'язкова для заявника, а її результати не можуть бути підставою для видачі патенту. Але ці результати слугують основою для правильного оцінювання заявником своїх шансів на одержання патенту, а отже і дозволяють уникнути зайвих витрат. Результати міжнародної попередньої експертизи ма-

ють велике значення і в країнах, де експертиза заявок по суті не проводиться, а патенти видаються під відповідальність заявника, оскільки вони підвищують вагомість виданого патенту в очах осіб, зацікавлених в укладанні ліцензійних договорів.

Міжнародна попередня експертиза проводиться за клопотанням заявника – громадянина або мешканця договірної держави-учасниці РСТ. Подання такого клопотання супроводжується сплатою мита на користь Міжнародного бюро ВОІВ і мита за міжнародну попередню експертизу на користь органу, що її проводить.

Результати міжнародної попередньої експертизи направляються у національні патентні відомства обраних держав. Причому національні патентні відомства можуть прискорити розгляд міжнародної заявки на національній фазі, беручи до уваги висновки органу міжнародної попередньої експертизи. Деякі національні патентні відомства навіть ввели пільги для заявок, що пройшли стадію міжнародної попередньої експертизи.

Національна фаза включає процедуру розгляду міжнародної заявки у патентних відомствах тих держав, які були зазначені у заявці та відібрані з урахуванням міжнародного пошуку і міжнародної попередньої експертизи. За результатами національної фази патентне відомство кожної країни вирішує питання про видачу або відмову у видачі національного патенту. Ця фаза настає після закінчення 20-ти або 30-ти місяців від дати подання міжнародної заявки або від дати пріоритету, залежно від того, проводилася чи не проводилася міжнародна попередня експертиза міжнародної заявки. Національна фаза являє собою процедуру розгляду таких заявок з урахуванням результатів міжнародного пошуку і міжнародної попередньої експертизи в національних патентних відомствах зазначених у заявках (або обраних) держав. Щодо України національна фаза розгляду заявок на винаходи настає після закінчення 21 або 31 місяця відповідно. Вступ у національну фазу супроводжується поданням в патентні відомства визначених або обраних заявником держав (якщо це передбачено національним законодавством) перекладів міжнародної заявки національними мовами, а також сплатою національного патентного мита.

Не пред'являючи до форми або змісту міжнародної заявки яких-небудь додаткових вимог, крім передбачених РСТ та Інструкцією до РСТ, національні (або регіональні) патентні відомства проводять експертизу міжнародної заявки на відповідність національним критеріям патентоздатності і здійснюють видачу патентів.

Договір РСТ стосується лише процедури розгляду заявок на винаходи і не передбачає видачі міжнародних патентів, тобто патентів, які б діяли на території декількох країн.

Патент, який діє на території більшості країн Європи, – *європейський патент* – видається Європейським патентним відомством (ЄПВ). Воно є підрозділом Європейської патентної організації (ЄПО), яка була заснована у 1973 р. відповідно до підписаної в Мюнхені Конвенції про видачу європейських патентів (Європейська патентна конвенція, далі ЄПК). Конвенція набула чинності 7 жовтня 1977 р.

Учасниками ЄПК є 18 країн: Австрія, Бельгія, Великобританія, Німеччина, Греція, Данія, Ірландія, Ісландія, Іспанія, Італія, Ліхтенштейн, Люксембург, Монако, Нідерланди, Португалія, Франція, Швейцарія і Швеція.

Заявка на видачу європейського патенту подається або до філії ЄПВ у Гаазі, або в національні патентні відомства договірних держав безпосередньо або поштою без участі патентного повіреного в трьох примірниках англійською, французькою або німецькою мовою. Далі діловодство стосовно заявки здійснюється через зареєстрованого в ЄПВ патентного повіреного.

Матеріали заявки на видачу європейського патенту повинні включати: заяву про видачу європейського патенту; опис винаходу; один або кілька пунктів формули винаходу; креслення, на які зроблено посилання в описі або у формулі винаходу; реферат.

Разом із заявкою може бути подане (протягом 12-ти місяців від дати подання першої заявки) і клопотання про встановлення конвенційного пріоритету.

Експертиза заявки на видання європейського патенту складається з декількох етапів, а саме:

1. Перевірка виконання усіх формальних вимог до заявки (формальна експертиза), у тому числі сплати мита протягом місяця від дати надходження заявки в ЄПВ. Якщо матеріали заявки відповідають формальним вимогам, то проводять попередній патентний пошук, у ході якого виявляють усі джерела інформації, що мають відношення до заявленого технічного рішення. Це дає можливість визначити рівень техніки як основу для встановлення новизни винаходу і з'ясувати, чи є заявлене рішення частиною відомого рівня техніки. В іншому випадку заявка вважається відкликаною. Особливістю цього етапу є і те, що в його ході визначають можливість встановлення пріоритету.

2. Звіт про патентний пошук направляють заявникові разом з копіями усіх документів, на які є посилання. Заявник може після

одержання звіту про пошук зі своєї ініціативи змінити опис, формулу винаходу і креслення так, щоб предмет заявки не вийшов за межі її матеріалів, поданих спочатку.

3. Через 18 місяців від дати подання заявки (або, якщо заявлено пріоритет, то від його дати) її публікують разом зі звітом про пошук. Така публікація має двояку спрямованість: по-перше вона сприяє ознайомленню зацікавлених осіб з новим технічним рішенням, по-друге дозволяє здійснити позавідомчу перевірку заявленого рішення шляхом надання можливості будь-якій зацікавленій особі висловити свої зауваження щодо його патентоздатності. За клопотанням заявника, матеріали заявки можуть бути опубліковані раніше цього строку.

4. Після публікації заявки, якщо діловодство стосовно заявки в даній країні ведеться однією із трьох офіційних мов, у цій країні настає тимчасова охорона винаходу. Для отримання тимчасової правової охорони винаходу в інших країнах-учасницях ЄПК у патентні відомства цих держав необхідно направити переклад формули винаходу національною мовою.

5. Заявник, керуючись матеріалами звіту про пошук і запереченнями третіх осіб, приймає рішення про подальшу долю заявки: подати, сплативши відповідне мито, протягом 6-ти місяців від дати публікації заявки клопотання про проведення експертизи матеріалів або відмовитися від отримання патенту.

6. У ході експертизи виявляють відповідність заявленого винаходу критеріям новизни, промислової придатності і винахідницького рівня. Якщо матеріали заявки задовольняють вимоги експертизи, то виноситься попереднє позитивне рішення, після чого пункти формули мають бути перекладені двома іншими офіційними мовами і протягом трьох місяців після винесення такого рішення потрібно сплатити мито за видачу європейського патенту і його публікацію.

7. Протягом 9-ти місяців після винесення рішення про видачу європейського патенту і публікації опису до нього в бюлетені ЄПВ треті особи можуть подати відповідним чином обґрунтований протест проти видачі такого патенту. Заперечення зацікавлених осіб служать підставою для проведення відповідної процедури, що є остаточним етапом дослідження заявленого рішення на патентоздатність у рамках відомства. Рішення ЄПВ (позитивне або негативне) є остаточним стосовно видачі європейського патенту.

8. Після публікації повідомлення про видачу європейського патенту, його власникові видають Європейську патентну грамоту разом з описом винаходу, що свідчить про те, що європейський патент виданий у відношенні зазначених у заявці держав.

Для європейського патенту встановлюється строк дії 20 років від дати подання заявки. Проте кожна із договірних держав має право визначити чинність європейського патенту, виданого їй, більш тривалим строком відповідно до свого національного законодавства. Європейський патент у кожній з договірних держав, для яких він був виданий, надає його власникові з моменту публікації відомостей про видачу цього патенту такі самі права, що і виданий у цій державі національний патент. Будь-яке порушення в договірній державі прав, які охороняються європейським патентом, кваліфікується відповідно до національного законодавства.

Патентування за РСТ дає перелічені нижче переваги.

Заявник звільняється від зайвих витрат на підготовку матеріалів заявок на той самий винахід для подання в національні патентні відомства різних країн, оскільки згідно з РСТ він має право подати одну заявку, оформлену відповідно до єдиних вимог, однією мовою, і ця заявка дає можливість отримати патент у всіх або декількох договірних державах.

Поділ праці з підбору й обробки документації між міжнародними пошуковими органами, органами міжнародної попередньої експертизи і відомством-отримувачем, полегшує і прискорює проведення експертизи заявок.

Заявник має більше часу для пророблення винаходу в комерційному аспекті і вирішення питання про доцільність його патентування в зазначених у заявці або обраних ним державах. Якщо одержання патенту в даній країні недоцільне, можна, відкликавши заявку й уникнувши сплати національних мит і витрат на переклад матеріалів заявки, заощадити досить значні суми. Міжнародний пошук дозволяє також до переходу заявки в національну фазу внести в неї зміни або подати додаткову заявку, що забезпечує більш «сильну» охорону винаходу.

Позитивні результати звіту про міжнародний пошук зміцнюють позицію заявника в національних патентних відомствах зазначених у заявці держав.

Висновок міжнародної попередньої експертизи збільшує ймовірність одержання патенту на винахід в обраних заявником країнах (при цьому в країнах з явочною системою експертизи можна одержати більш надійний патент).

У деяких країнах наявність звіту про міжнародний пошук і висновків міжнародної патентної експертизи зменшують для заявника розміри національних патентних мит, тому що деякі національні патентні відомства, з огляду на відповідне скорочення витрат на експер-

тизу, запровадили значні пільги на національні мита, стягнуті за розгляд та оформлення таких заявок.

Патентування відповідно до ЄПК має перелічені нижче переваги.

Заявник має можливість подати одну заявку, написану однією мовою, в одне відомство-отримувач, через одного патентного повіреного і одержати охоронний документ на винахід, що діє у всіх зазначених у заявці країнах.

Наявність одного могутнього пошукового й експертного органу дозволяє заощадити значні кошти. Дотримання встановлених термінів проведення пошуку й експертизи забезпечується можливістю подання і розгляду заявок на одержання європейських патентів у декількох філіях ЄПВ.

Досить суворі експертиза дозволяє одержати «сильний» патент.

Європейський патент діє в кожній договірній державі, для якої він виданий, і має таку саму чинність, що і національний патент, виданий у цій державі.

Європейський патент можна одержати, використовуючи процедуру РСТ (подання міжнародної заявки, в якій Європейського патентне відомство кваліфікується як одна із зазначених держав).

При цьому потрібно відзначити і недоліки патентування за ЄПК а саме: складність процедури одержання патенту; ризик, пов'язаний із втратою патентних прав відразу щодо всіх зазначених у заявці держав; висока вартість патентування.

При патентуванні в трьох і більше країнах-членах Європейської патентної конвенції одержання європейського патенту для цих країн стає більш дешевим, ніж застосування національних процедур у кожній окремій країні.

При патентуванні в багатьох європейських країнах безпосередньо за РСТ витрати будуть більшими, ніж при патентуванні за ЄПК, особливо це стосується Франції, Бельгії і Греції.

Проте, для тих, хто обирає шлях РСТ, є змога визначитися, чи варто переходити до національної фази патентування. Варто також врахувати, що час одержання європейського патенту становить 49 місяців, що значно перевищує терміни процедури за схемою «РСТ – національне патентне відомство» (звичайно 3 роки, а для деяких країн, наприклад, Франції, більший термін). Крім того, протягом цього строку заявник має платити збори за підтримку чинності патенту без будь-якої впевненості, що патент буде виданий.

Часто використовують підхід, який поєднує засади ЄПК і РСТ. При цьому заявник подає міжнародну заявку за РСТ. Якщо передбачається патентування в країнах-членах ЄПК, то Європейське патентне відомство зазначається в заявці як міжнародний пошуковий орган. Цей підхід дозволяє прискорити оформлення заявки і дає можливість у разі позитивного рішення одержати європейський патент протягом трьох років від дати подання заявки за РСТ. Він також дає можливість, на відміну від практики ЄПК, одержати звіт про пошук перед публікацією, що дозволяє заявникові урахувавши результати звіту, доповнити або зняти заявку, уникнувши тим самим порушення таємності.

Негативною стороною такого підходу є більш висока вартість патентування, ніж у випадку прямого патентування за ЄПК.

Вартість закордонного патентування становить значні суми. При цьому витрати треба робити раніше, ніж винахід почне приносити економічну вигоду. У табл. 11.2. відображено витрати, необхідні для того, щоб запатентувати винахід у ряді найбільш розвинутих країн за національною процедурою, а також в ЄПВ.

У той час як зазначені в табл. 11.2 збори відомств є фіксованими величинами, вартість послуг патентних повірених наводиться як середня величина, розрахована з даних, отриманих унаслідок опитування про відповідні ціни в кожній конкретній країні. При цьому витрати визначалися для заявок на отримання патенту на винахід середньої складності.

Варто також мати на увазі, що вартість подання європейської (ЄПК) і міжнародної (РСТ) заявки враховує лише збори, передбачені Європейським патентним відомством і Міжнародним бюро ВОІВ без врахування національної фази. Витрати, передбачені на національній фазі патентування, прямо залежать від кількості зазначених у заявці або обраних заявником держав, де передбачається отримати правову охорону винаходу, і від національних патентних відомств, де передбачається проведення експертизи. Отже, витрати можуть бути прогнозовані індивідуально для кожного конкретного випадку.

Орієнтовно виконання перекладів та інших формальностей для патентування у восьми європейських країнах за ЄПК збільшують витрати більше, ніж на 12000 євро.

Відомості про розмір зборів подано на основі інформації патентних відомств кожної країни. Вартість послуг патентних повірених ґрунтується на інформації, що надана кількома патентними повіреними з кожної країни. Витрати на ці послуги наведені, виходячи з вартості оформлення заявки на винахід середнього рівня складності.

Таблиця 11.2.

Вартість національних та міжнародних процедур патентування¹ (євро)

Країна	Складання матеріалів заявки на винахід патентним повіреним	Вартість подання заявки на винахід в національне патентне відомство		Клопотання про проведення експертизи з урахуванням раніше зробленого патентного пошуку		Відповіді на питання експертизи	Витрати на отримання патенту		Витрати на підтримання чинності патенту протягом перших 5 років його дії		Загальна вартість за перші три роки		Загальна вартість за 20 років	
	Послуги патентного повіреного	Збір відомства	Послуги патентного повіреного	Збір відомства	Послуги патентного повіреного	Послуги патентного повіреного	Збір відомства	Послуги патентного повіреного	Збір відомства	Послуги патентного повіреного	Збір відомства	Послуги патентного повіреного	Збір відомства	Послуги патентного повіреного
Німеччина	2000	205	500	149	130	800	90	130	3-й рік: 59 4-й рік: 59 5-й рік: 90	80 80 80	503	3650	12000	4800
Франція	1700	360	500	–	–	500	86	100	2-й рік: 29 3-й рік: 32 4-й рік: 37 5-й рік: 51	29 29 29 29	827	2900	5500	3400
Великобританія	1500	195	640	105	225	800	–	–	5-й рік: 75	82	300	3200	6700	4500
Італія	2000	400 ²	450	–	–	–	70 ³	–	1-3-й рік: 70 4-й рік: 37 5-й рік: 47	84 84	470	2450	6200	3900
Іспанія	1000	560	1000	–	–	800	25	170	3-й рік: 19 4-й рік: 24 5-й рік: 46	60 60 68	604	3050	3400	4200
США ⁴	2500	800 (400)	300	–	–	2500	1210 (605)	250	3-й рік: 940 (470)	150	2010 (1005)	5550	8130 (4065)	6000
Японія	2400	205	1750	1100	560	2500	850	350	4-й р.: 500 5-й р.: 500	180 180	2155	7550	8500	11000
ЄПК ⁵	2000	1549	2000	1431	150	1000	715	180	3-й р.: 383 4-й р.: 403 5-й р.: 434	80 80 80	4078	5400	19400	6800
РСТ ⁶	2000	2164	2100	1681	150	1000	–	–	– ⁷	–	3845 (2164) ⁸	5250 (4100)	Залежить від кількості країн патентування	

Примітки:

¹ Відомості щодо зборів подані патентними відомствам кожної країни. Вартість послуг патентних повірених ґрунтується на інформації, що надана кількома патентними повіреними з кожної країни. Беруться витрати щодо заявок на винахід середнього рівня складності. Дані на 2000 р. //www.ipr-helpdesk.org.

² Не потрібне клопотання щодо проведення пошуку.

³ Сплачується після отримання патенту.

⁴ Дані у лапках відображають вартість послуг, наданих «малим заявникам», для яких у США передбачено 50 % знижки. До таких суб'єктів відносяться некомерційні організації, такі як школи, університети установи культури, освіти та інші, тобто організації, що мають статус неприбуткових; малі компанії, фірми, де число службовців в останній комерційний рік не було більшим за 500 осіб, включаючи тимчасових працівників; незалежні винахідники.

⁵ Європейський патент (15 незалежних пунктів, 8 країн). Без національної фази.

⁶ Міжнародна заявка (РСТ). Без національної фази.

⁷ Витрати на підтримку чинності патенту здійснюються тільки на національній фазі.

⁸ Вартість з експертизою (без експертизи).

Для України велике значення має патентування об'єктів промислової власності не тільки в країнах далекого зарубіжжя, а й у країнах колишнього СРСР. У 1994 р. в Москві відбулося підписання Євразійської патентної конвенції (ЄАПК), на основі якої створена Євразійська патентна організація (ЄАПО). На сьогодні конвенцію ратифікували або приєдналися до неї Азербайджан, Білорусь, Вірменія, Казахстан, Киргизстан, Молдова, Росія, Таджикистан і Туркменистан. Україна цю Конвенцію підписала, але не ратифікувала.

Євразійська патентна конвенція надає правову охорону винаходам на території всіх країн-учасниць конвенції єдиним охоронним документом – євразійським патентом. Українські заявники можуть подавати заявку безпосередньо до Євразійського патентного відомства, повідомляючи при цьому Установу.

Патентування засобів індивідуалізації учасників цивільного обороту, товарів і послуг не проводиться, здійснюється лише їх державна реєстрація. Розширення міждержавного товарообміну зумовило необхідність реєстрації цих об'єктів промислової власності в іноземних державах.

Реєстрація торговельної марки в іноземних державах може здійснюватись як окремо в кожній країні, так і відповідно до Мадридської угоди про міжнародну реєстрацію знаків, прийнятої в 1891 р., та Протоколу до неї, прийнятого в 1989 р. Ця угода передбачає міжнародну реєстрацію марок у Міжнародному бюро ВОІВ у Женеві. Україна є учасницею Мадридської угоди з 1991 р. Протокол чинності в Україні ще не набув.

Заявник згідно з цією угодою після реєстрації марки у власній країні подає лише одну заявку французькою мовою. Повідомлення про міжнародну реєстрацію після сплати відповідного мита публікується Міжнародним бюро.

Термін чинності реєстрації марки становить 20 років з можливістю продовження його щоразу на 20 років.

Для реєстрації географічного зазначення походження товарів слугує Лісабонська угода про охорону найменувань місць походження і міжнародну реєстрацію, підписана в 1958 р. Україна не приєдналась до цієї угоди.

За поданням заявки відповідних відомств країн-учасниць Лісабонської угоди таке найменування реєструється Міжнародним бюро ВОІВ, яке сповіщає про реєстрацію інші країни-учасниці угоди. Усі зазначені в заявці країни-учасниці угоди зобов'язані охороняти таке найменування протягом часу його охорони в країні походження.

Висновок

У цьому розділі розглянуто порядок подання заявки та отримання патенту на об'єкти промислової власності; описано порядок проведення експертиз заявки, необхідних для видачі патенту. Визначено види правоохоронних документів, що захищають об'єкти промислової власності та види експертиз, за якими вони видаються, а також строк дії правоохоронних документів. Наведено відомості про патентування об'єктів промислової власності в іноземних державах.

Контрольні питання

- 1. Хто має право на отримання патенту?*
- 2. Які документи повинна включати заявка на патент?*
- 3. Яку дату вважають датою подання заявки?*
- 4. Що перевіряється під час проведення формальної експертизи заявки на винахід (корисну модель)?*
- 5. Який порядок проведення експертизи заявки на винахід?*
- 6. Які документи повинна включати заявка на промисловий зразок?*
- 7. Які існують різновиди охоронних документів і який строк їх дії?*
- 8. Які існують види експертиз і що встановлюється в ході їх проведення?*
- 9. У яких випадках вважається доцільним закордонне патентування?*
- 10. Які основні положення існуючих систем експертизи заявок на винаходи?*
- 11. Яка процедура патентування винаходів згідно з Договором РСТ?*
- 12. Яка процедура отримання європейського патенту?*

12. ПРАВА І ОБОВ'ЯЗКИ СУБ'ЄКТІВ ПАТЕНТНОГО ПРАВА

Навчальні цілі:

- знати, які існують майнові та особисті немайнові права на об'єкти патентного права;
- знати, які обов'язки накладає на автора отримання патенту.

12.1. Особисті немайнові права на об'єкти патентного права

Патентні закони України не виділяють особисті немайнові права суб'єктів патентного права. Але це не означає, що власники патентів і свідоцтв таких прав не мають.

Особистими немайновими правами є право першого заявника, право на пріоритет, право авторства, право на авторське ім'я.

Право першого заявника полягає в тому, що коли об'єкт патентного права створено двома чи більше винахідниками незалежно один від одного, то право на одержання патенту на цей об'єкт належить заявнику, заявка якого має більш ранню дату подання до Установи або якщо заявлено пріоритет, то більш ранню дату пріоритету, за умови, що ця заявка не вважається відкликаною, не відкликана або за якою не прийнято рішення про відмову у видачі патенту.

Право пріоритету має лише заявник, воно не може бути передане іншим особам окремо від заявки. Таке право належить усім заявникам на об'єкти промислової власності, але строки збереження пріоритету різні.

Право авторства є таким самим як і для суб'єктів авторського права та суміжних прав. Воно полягає в тому, що творець винаходу, корисної моделі або промислового зразка має право на визнання себе автором цього об'єкта.

Право авторства має абсолютний і виключний характер, його не можна відчужувати, як і будь-яке інше особисте немайнове право. За своєю природою право авторства абсолютне, оскільки обов'язок визнавати, поважати й утримуватися від порушення права авторства означає, що ніхто, крім самого автора, не може бути носієм цього права на тотожний об'єкт. Виключність цього права полягає у тому, що лише автор даного технічного рішення має право власності (чи інше виключне право) на цей об'єкт.

З правом авторства тісно пов'язане **право на авторське ім'я**, яке полягає в забезпеченій законом можливості для творця технічного рішення вимагати, щоб його ім'я в ролі розробника цього рішення згадувалося у будь-яких публікаціях про створений ним об'єкт. Ім'я автора в обов'язковому порядку зазначають у заявці на видачу патенту, хто б не виступав заявником, а також у самому патенті. Автор технічного рішення має право вимагати, щоб його не згадували як автора цього рішення при будь-якій публікації, у тому числі в офіційному бюлетені. Право виступати під псевдонімом автору об'єкта промислової власності не надають. Автор патенту, корисної моделі або промислового зразка має право на присвоєння свого імені або спеціальної назви розробленому ним об'єкту.

Заявникові також належать право брати участь особисто або через представника у розгляді поданої ним заявки, право на внесення до заявки виправлень та уточнень, право на оскарження будь-яких рішень у розгляді заявки, право на продовження пропущених строків тощо. Ці права не можуть бути відчужені.

12.2. Майнові права на об'єкти патентного права

Відповідно до ЦК України майновими правами інтелектуальної власності на винахід, корисну модель, промисловий зразок вважаються такі:

- право на використання винаходу, корисної моделі, промислового зразка;
- виключне право дозволяти використання винаходу, корисної моделі, промислового зразка (видавати ліцензії);
- виключне право перешкоджати неправомірному використанню винаходу, корисної моделі, промислового зразка, в тому числі забороняти таке використання;
- інші майнові права інтелектуальної власності, встановлені законом.

Патентовласнику належить виключне право використовувати об'єкти патентного права на свій розсуд, якщо таке використання не порушує прав інших власників патентів.

Використання секретного винаходу чи корисної моделі власником патенту має здійснюватися з додержанням вимог Закону України «Про державну таємницю» та за погодженням із державним експертом.

Взаємовідносини при використанні об'єкта, патент на який належить кільком особам, визначаються угодою між ними. У разі відсутності такої угоди кожний власник патенту може використувати об'єкт на свій розсуд, але жоден з них не має права давати дозвіл (видавати ліцензію) на його використання та передавати право власності на цей об'єкт іншій особі без згоди інших власників патенту.

Використанням запатентованого об'єкта визнається:

– виготовлення, пропонування для продажу, в тому числі через Інтернет, застосування або ввезення, зберігання, інше введення в господарський оборот у зазначених цілях продукту, виготовленого із застосуванням запатентованого винаходу, корисної моделі чи промислового зразка;

– пропонування для продажу, продаж, ввезення та інше введення в цивільний оборот або зберігання в зазначених цілях продукту, виготовленого безпосередньо способом, що охороняється патентом;

– застосування способу, що охороняється патентом, або пропонування його для застосування в Україні, якщо особа, яка пропонує цей спосіб, знає про те, що його застосування забороняється без згоди власника патенту або, виходячи з обставин, це і так очевидно.

Продукт визнається виготовленим із застосуванням запатентованого винаходу (корисної моделі), якщо при цьому використано кожну ознаку, включену в незалежний пункт формули винаходу (корисної моделі), або ознаку, еквівалентну їй. Виріб визнається виготовленим із застосуванням запатентованого промислового зразка, якщо при цьому використано всі суттєві ознаки промислового зразка. Під виготовленням тут розуміють виробництво продукту з комерційною метою, незалежно від того, чи вже відбувається його реалізація, чи тільки планується і в якій країні.

Пропонуванням продукту для продажу є його реклама або будь-які дії, спрямовані на сповіщення споживачів про наявність такого продукту і про бажання його продати.

Процес, що охороняється патентом, визнається застосованим, якщо використано кожну ознаку, включену в незалежний пункт формули винаходу або ознаку, еквівалентну їй.

Будь-який продукт, процес виготовлення якого охороняється патентом, за відсутності доказів протилежного, вважається виготовле-

ним із застосуванням цього процесу, за умови виконання принаймні однієї з двох вимог, а саме:

– продукт, виготовлений із застосуванням процесу, що охороняється патентом, є новим;

– існують підстави вважати, що зазначений продукт виготовлено із застосуванням даного процесу і власник патенту не в змозі шляхом прийнятних зусиль визначити процес, який застосовувався при виготовленні цього продукту.

У такому разі обов'язок доведення того, що процес виготовлення продукту, ідентичного тому, який виготовляється із застосуванням процесу, що охороняється патентом, відрізняється від останнього, покладається на особу, стосовно якої є достатні підстави вважати, що вона порушує права власника патенту.

Виключні права власника патенту мають певні обмеження. Так, законодавство вимагає, щоб використання запатентованого рішення патентовласником не порушувало прав інших власників патентів. Інше обмеження полягає в тому, що коли дане рішення не може використовуватися без запатентованого раніше або використання без нього дає менший позитивний ефект, то в разі неможливості домовитися з власником патенту на більш раннє рішення судом може бути прийнята ухвала про видання примусової ліцензії.

Майнові права власник патенту на секретний винахід або патенту на секретну корисну модель обмежуються Законом України «Про державну таємницю» і відповідними рішеннями державного експерта.

Власник патенту на секретний винахід чи патенту на секретну корисну модель має право на одержання від державного органу, визначеного Кабінетом Міністрів України, грошової компенсації для покриття витрат на сплату зборів, що передбачені чинним законодавством.

Власник патенту для запобігання ненавмисного порушення своїх прав може використовувати попереджувальне маркування із зазначенням номера патенту на продукті чи на упаковці продукту, виготовленого із застосуванням запатентованого об'єкта промислової власності.

Власник патенту не завжди має можливість і бажання самому використовувати належний йому об'єкт промислової власності. У такому випадку він може передати на підставі договору своє право власності будь-якій особі, яка стає його правонаступником, а щодо секрет-

ного винаходу (корисної моделі) зробити це тільки за погодженням із державним експертом. При цьому патентні права переходять у повному обсязі, тобто відчуження лише окремих прав не допускається. Патентовласник має право дати будь-якій особі дозвіл (видати ліцензію) на використання запатентованого об'єкта на підставі ліцензійного договору, а щодо секретного винаходу (корисної моделі) такий дозвіл надається тільки за погодженням із державним експертом. За ліцензійним договором можуть бути передані як усі права, що випливають із патенту, так і лише деякі з них.

Патент надає його власнику виключне право забороняти іншим особам використовувати винахід (корисну модель) без його дозволу, за винятком випадків, коли таке використання не визнається згідно з законодавством порушенням прав, що надаються патентом.

Законодавство встановлює рад винятків із цього правила, коли використання не визнається порушенням прав патентовласника. До таких винятків належить:

- право попереднього користування;
- використання запатентованого об'єкта в конструкції чи при експлуатації транспортного засобу іноземної держави, який тимчасово або випадково перебуває в Україні;
- використання запатентованого об'єкта без комерційної мети;
- використання запатентованого об'єкта з науковою метою або в порядку експерименту;
- використання запатентованого об'єкта за надзвичайних обставин;
- уведення в господарський оборот виготовленого із застосуванням запатентованого винаходу правомірно придбаного продукту;
- використання добросовісно придбаного продукту, неправомірно виготовленого чи введеного в цивільний оборот із застосуванням запатентованого об'єкта.

Право попереднього користування. Будь-яка особа, яка до дати подання заявки на об'єкт патентного права або, якщо було заявлено пріоритет, до дати пріоритету заявки в інтересах своєї діяльності добросовісно використала винахід, корисну модель, промисловий зразок в Україні або здійснила значну і серйозну підготовку для такого використання, має право на безоплатне продовження такого використання або використання, яке передбачалося зазначеною підготовкою. Право попереднього користування обмежується тим обсягом використання тотожного заявленому об'єкту технічного рішен-

ня, яким воно було на дату подання заявки. Право попереднього користування не може відчужуватися. Воно може передаватися або переходити до іншої особи тільки разом із підприємством чи діловою практикою або з тією частиною підприємства чи ділової практики, в яких було використано винахід, корисну модель, промисловий зразок або здійснено значну і серйозну підготовку для такого використання. Суб'єкт права попереднього користування не має права видавати іншим особам ліцензії на використання зазначеного об'єкта. Доведення права попереднього користування лежить на його суб'єктові.

Використання запатентованого об'єкта в конструкції чи при експлуатації транспортного засобу іноземної держави. Не визнається порушенням прав, що випливають з патенту, використання запатентованого винаходу, корисної моделі, промислового зразка в конструкції чи при експлуатації транспортного засобу іноземної держави, який тимчасово або випадково перебуває у водах, повітряному просторі чи на території України, за умови, що запатентований об'єкт використовується виключно для потреб зазначеного засобу.

Використання запатентованого об'єкта без комерційної мети. Ця норма поширюється тільки на застосування запатентованого об'єкта. Інші способи використання, зокрема імпорт, є порушенням патентних прав, навіть якщо вони не мають комерційної мети.

Використання запатентованого об'єкта з науковою метою або в порядку експерименту. Слід зазначити, що дозволяється лише наукове або експериментальне дослідження самого запатентованого об'єкта. Таке дослідження можна здійснювати з метою перевірки працездатності або ефективності технічного рішення. Якщо ж запатентований об'єкт використовується за своїм прямим призначенням, то такі дії є порушенням патентних прав.

Використання запатентованого об'єкта за надзвичайних обставин. Не визнається порушенням патентних прав використання винаходу, корисної моделі, промислового зразка за надзвичайних обставин – при стихійних лихах, катастрофах, аваріях, епідеміях тощо. За цих обставин допускається лише використання з метою ліквідації наслідків цих подій. Використання ж запатентованого об'єкта в умовах надзвичайних ситуацій, але не в зв'язку з ліквідацією їхніх наслідків є порушенням патентних прав. У разі використання запатентованого об'єкта за надзвичайних обставин патентовласник має право на адекватну компенсацію.

Уведення в господарський оборот виготовленого із застосуванням запатентованого винаходу правомірно придбаного продукту. Продукт, виготовлений із застосуванням запатентованого об'єкта, вважається придбаним без порушення патентних прав, якщо цей продукт був виготовлений і (або) після виготовлення введений в оборот власником патентних прав за спеціальним дозволом (ліцензією). Ця норма містить так званий принцип «вичерпання прав». Тобто, виготовлений із застосуванням запатентованого об'єкта будь-який товар, придбаний споживачем, виходить із-під патентної охорони патентовласника. Власник придбаного товару має право ним користуватися і розпоряджатися уже без будь-якого дозволу патентовласника.

Використання добросовісно придбаного продукту, неправомірно виготовленого чи введеного в цивільний оборот із застосуванням запатентованого об'єкта. Не визнається порушенням прав, що випливають з патенту, використання з комерційною метою винаходу будь-якою особою, яка придбала продукт, виготовлений із застосуванням запатентованого винаходу, і не могла знати, що цей продукт був виготовлений чи введений в оборот з порушенням прав, наданих патентом. Проте після одержання відповідного повідомлення власника прав зазначена особа повинна припинити використання продукту або виплатити власнику прав відповідні кошти, розмір яких встановлюється відповідно до законів або за згодою сторін. Спори стосовно цих розрахунків та порядку їх виплати вирішуються у судовому порядку.

12.3. Обов'язки суб'єктів патентного права

Власник патенту повинен сплачувати відповідні збори за підтримання чинності патенту і добросовісно користуватися виключним правом, що випливає з патенту.

Збори сплачуються відповідно до вже згаданої постанови Кабінету Міністрів України № 1716 від 23.12.2004 (із змінами, внесеними згідно з Постановою КМ № 754 від 18.08.2005).

До суми зборів не включається вартість послуг, пов'язаних з їхньою сплатою. Збір, розмір якого визначено у євро, може бути сплачений у євро або у гривнях за офіційним обмінним курсом Національного банку України на день його сплати.

Патентовласник зобов'язаний добросовісно використовувати запатентований об'єкт. Не допускається обмежене використання такого об'єкта з метою утримання високої ціни на продукцію, в якій він використовується. Використання зазначеного об'єкта не повинно шкодити патентним правам інших осіб.

Власник патенту зобов'язаний використовувати запатентований об'єкт. Якщо цей об'єкт (крім секретного винаходу або корисної моделі) не використовується або недостатньо використовується в Україні протягом трьох років, починаючи від дати публікації відомостей про видачу патенту або від дати, коли використання об'єкта було припинено, то будь-яка особа, що має бажання і виявляє готовність використовувати цей об'єкт, у разі відмови власника прав від укладання ліцензійного договору може звернутися до суду із заявою про надання їй дозволу на його використання.

Власник патенту також зобов'язаний дати дозвіл (видати ліцензію) на використання запатентованого об'єкта власнику пізніше виданого патенту, якщо останній призначений для досягнення іншої мети або має значні техніко-економічні переваги і не може використовуватися без порушення прав власника раніше виданого патенту.

Детальніше про останні два обов'язки розглянуто в розділі, присвяченому видачі примусових ліцензій.

Висновок

У цьому розділі розглянуто майнові та особисті немайнові права на об'єкти патентного права, а також обов'язки, які мають власники патентів.

Контрольні питання

- 1. Які особисті немайнові права має автор об'єкта промислової власності?*
- 2. У чому полягає право першого заявника?*
- 3. У чому полягає право на авторське ім'я?*
- 4. Які майнові права має автор об'єкта промислової власності?*
- 5. Які дії визнаються використанням запатентованого об'єкта?*
- 6. Які існують обмеження виключних прав власника патенту?*
- 7. У яких випадках використання не визнається порушенням прав патентовласника?*
- 8. В чому полягає право попереднього користування?*
- 9. Які обов'язки мають суб'єкти патентного права?*

13. ПРАВОВІ ЗАСОБИ ІНДИВІДУАЛІЗАЦІЇ УЧАСНИКІВ ЦИВІЛЬНОГО ОБОРОТУ, ТОВАРІВ І ПОСЛУГ

Навчальні цілі:

- знати засади цивільно-правових відносин, які виникають у зв'язку зі створенням і використанням знаків для товарів і послуг, фірмових найменувань і географічних зазначень;
- уміти подати заявку на знак для товарів і послуг.

Ринкова економіка зумовлює необхідність чітко розмежовувати учасників цивільного обороту, а також товари й послуги, що заповнили ринок. Підприємницька діяльність надзвичайно різноманітна. Водночас багато підприємств виробляють одну і ту саму продукцію, надають одні й ті самі послуги, але неоднакової якості й рівня. Споживачеві інколи буває непросто відрізнити товар одного підприємства від такого самого товару, що виробляється іншим підприємством. Саме в цьому йому допомагають правові засоби індивідуалізації товарів, послуг і самих виробників.

Існують три цивільно-правові інститути, завданням яких є індивідуалізація учасників цивільного обороту, товарів і послуг. Це право на знаки для товарів і послуг, право на найменування (фірму), право на найменування місця походження товару.

Принциповими цивільно-правовими засадами названих інституцій є такі положення:

- 1) комерційне найменування, торговельні марки, географічні зазначення проголошено об'єктами правової охорони;
- 2) вони є результатом інтелектуальної, творчої діяльності;
- 3) комерційне найменування, торговельні марки, географічні зазначення проголошено об'єктами прав інтелектуальної власності;
- 4) вони є об'єктами цивільного обороту.

13.1. Право на знаки для товарів і послуг

Знак для товарів і послуг (торговельна марка, товарний знак) – це позначення для відрізнення товарів і послуг, вироблених і наданих одними виробниками від однорідних товарів і послуг іншого виробника.

Існують такі види знаків для товарів і послуг:

- словесні (у вигляді слів, сполучень літер або аббревіатур наприклад, «Норд», МТС);

- зображувальні (композиції ліній, фігур, форм на площині);
- об'ємні (композиції фігур у трьох вимірах, тобто у формі самого виробу або його упаковки – флакони, пляшки тощо);
- комбіновані (поєднання зображувальних, словесних та об'ємних елементів);
- звукові, світлові, світлозвукові та інші позначення.

Товарні знаки виконують перелічені нижче функції.

1. **Індивідуалізуюча** – яка полягає в тому, що знак забезпечує необхідну відмінність однорідних товарів (послуг) різних виробників, які перебувають у цивільному обороті, дозволяючи розпізнавати і запам'ятовувати за зовнішніми ознаками товари (послуги), що випускаються конкретним виробником.

2. **Гарантійна** – полягає в тому, що знак виступає гарантом якості товарів чи послуг, відомих споживачам.

3. **Рекламна** – полягає в тому, що на основі психологічного впливу на споживача забезпечується стійкий інтерес до певного товару, маркованого знаком, та його виробника, який забезпечує таку популярність. Тобто знак є неодмінним елементом реклами, за допомогою якої встановлюється зв'язок товару з його виробником.

4. **Вказівна** – полягає в тому, що знак указує на походження товарів або послуг.

В Україні правова охорона товарних знаків здійснюється Законом України «Про охорону прав на знаки для товарів і послуг» від 15 грудня 1993 р. в редакції від 22 травня 2003 р.

Правова охорона надається знаку, який не суперечить суспільним інтересам, принципам гуманності й моралі та на який не поширюються підстави для відмови в наданні правової охорони.

Позначення, що не можуть бути визнані як знаки для товарів і послуг, умовно можна поділити на чотири групи, описані нижче.

1. Символи, позначення, відзнаки, що мають уже офіційно визнане значення для держави і суспільства. До цієї групи належать:

- державні герби, прапори та інші державні символи (емблеми);
- офіційні назви держав;
- емблеми, скорочені або повні найменування міжнародних міждержавних організацій;
- офіційні контрольні, гарантійні та пробірні клейма, печатки;
- нагороди та інші відзнаки.

Такі позначення можуть бути включені до знака як елементи, що не охороняються, якщо на це є згода відповідного компетентного ор-

гану або власників цих елементів. Компетентним органом щодо назви держави є колегіальний орган, утворений Установою.

2. Позначення, які не відповідають вимогам закону з таких причин:

– не мають розрізняльної здатності (складаються лише з однієї літери, цифри, лінії, простої геометричної фігури, що не мають характерного графічного виконання);

– складаються лише з позначень, що є загальноновживаними як позначення товарів і послуг певного виду (до позначень, що є загальноновживаними для товарів певного виду, належать позначення, які використовуються для певних товарів і які, внаслідок їх тривалого використання для одного й того ж товару або товару такого ж виду різними виробниками, стали видовими або родовими поняттями);

– складаються лише з позначень чи даних, що є описовими при використанні щодо зазначених у заявці товарів і послуг або у зв'язку з ними, зокрема вказують на вид, якість, склад, кількість, властивості, призначення, цінність товарів і послуг, місце і час виготовлення чи збуту товарів або надання послуг;

– є оманливими або такими, що можуть ввести в оману відносно товару, послуги або особи, яка виробляє товар або надає послугу;

– складаються лише з позначень, що є загальноновживаними символами і термінами;

– відображають лише форму, яка зумовлена природним станом товару чи необхідністю отримання технічного результату або яка надає товарів істотної цінності.

3. Позначення, які є тотожними або схожими настільки, що їх можна сплутати з такими об'єктами:

– знаками, раніше зареєстрованими чи заявленими на реєстрацію в Україні на ім'я іншої особи для таких самих або споріднених з ними товарів і послуг;

– знаками інших осіб, якщо ці знаки охороняються без реєстрації на підставі міжнародних договорів, учасником яких є Україна;

– фірмовими найменуваннями, які відомі в Україні й належать іншим особам, що одержали право на них до дати подання до Установи заявки стосовно таких самих або споріднених з ними товарів і послуг;

– кваліфікованими зазначеннями походження товарів (у тому числі спиртів та алкогольних напоїв), які охороняються відповідно до Закону України «Про охорону прав на зазначення походження товарів» (такі позначення можуть бути лише елементами, що не охороняються, знаків осіб, які мають право користуватися цими зазначеннями);

– знаками відповідності (сертифікаційними знаками), зареєстрованими у встановленому порядку (сертифікаційними знаками є знаки, що служать лише як посилання на відповідність якості товарів чи послуг певним стандартам).

4. Позначення, що відтворюють:

– промислові зразки, права на які належать в Україні іншим особам;

– назви відомих в Україні творів науки, літератури і мистецтва або цитати і персонажі з них, твори мистецтва та їх фрагменти без згоди власників авторського права або їх правонаступників;

– прізвища, імена, псевдоніми та похідні від них, портрети і факсиміле відомих в Україні осіб без їх згоди.

Право власності на знак охороняється державою і підтверджується свідоцтвом. Свідоцтво – це офіційний охоронний документ, що видається від імені держави уповноваженим на це державним органом.

Право на одержання свідоцтва на товарний знак має будь-яка особа, підприємство, колектив осіб або їх правонаступники.

Заявка повинна стосуватися одного знака. Вона подається українською мовою і повинна включати наведені нижче документи.

1. Заяву про реєстрацію знака відповідної форми.

2. Зображення знака, що заявляється. Разом із зображенням подається опис знака, якщо він має словесну частину або відноситься до знаків, які не складаються з графічних позначень.

3. Перелік товарів і послуг, для яких заявник просить зареєструвати знак, згрупованих за міжнародною класифікацією товарів і послуг (МКТП).

4. Інші документи, які додаються до заяви, а саме:

– документ про сплату збору за подання заявки або про звільнення від сплати збору, або про наявність підстав для зменшення розміру мита (він може бути поданий також протягом двох місяців від дати подання заявки; цей строк продовжується, але не більше ніж на шість місяців, якщо до його закінчення буде подано відповідне клопотання й сплачено збір за його подання);

– копія попередньої заявки, засвідчена відомством країни подання (якщо заявник бажає скористатись правом пріоритету);

– документ, що підтверджує показ експонатів з використанням заявленого знака на виставці (якщо заявник бажає скористатись правом пріоритету);

– доручення, яке засвідчує повноваження патентного повіреного (якщо заявка подається через патентного повіреного).

Вимоги до зображення, що заявляється на реєстрацію як знак такі:

– зображення знака, подається у вигляді фотокопії або друкарського відбитка розміром 8×8 см;

– якщо заявляється об'ємний знак, його фотокопія подається у такому ракурсі, який дає можливість уявити весь об'єкт в цілому (крім того, додатково подаються зображення всіх необхідних проєкцій позначення, що дають можливість мати вичерпну уяву про знак);

– якщо як знак заявляється етикетка, вона подається як його зображення, за умови, що її розмір не перевищує 14×14 см;

– фотокопії чи друкарські відбитки повинні бути контрастними, чіткими і мають подаватися у зазначеному в заяві кольорі або поєднанні кольорів;

– якщо на реєстрацію заявляється звукове (світлове) позначення, то воно подається у вигляді фонограми (відеозапису) на аудіо-, відеокасеті.

Після одержання Установою заявки проводиться її експертиза, яка має статус науково-технічної, і складається із наступних етапів: встановлення дати подання заявки, формальна та кваліфікаційна експертиза (експертиза по суті).

Під час проведення формальної експертизи заявка перевіряється на відповідність формальним вимогам і правилам, виробленим Установою, ця перевірка також стосується документа про сплату збору за подання заявки. Якщо під час перевірки буде встановлено, що заявка не відповідає вимогам Установи, то заявнику надсилається повідомлення про необхідність уточнення або виправлення матеріалів заявки впродовж двомісячного строку від дати одержання ним цього повідомлення. Якщо заявник не виконає цю вимогу, порушить строк відповіді на повідомлення і не подасть клопотання про подовження цих строків, заявка вважається відкликаною, про що заявнику надсилається повідомлення.

Під час кваліфікаційної експертизи перевіряється відповідність заявленого позначення умовам надання правової охорони. При цьому використовуються інформаційна база закладу, який проводить експертизу, в тому числі матеріали заявки, а також довідково-пошуковий апарат і відповідні офіційні видання.

Якщо є підстави вважати, що заявлене позначення не відповідає умовам надання правової охорони повністю або частково, то заклад

експертизи надсилає заявнику про це обґрунтований попередній висновок з пропозицією надати мотивовану відповідь на користь реєстрації знака.

При встановленні відповідності заявленого на реєстрацію знака умовам надання правової охорони для всіх тих товарів і послуг, які перелічено в заявці, Установою виноситься рішення про реєстрацію знака відносно усього переліку товарів і/або послуг. При встановленні відповідності заявленого на реєстрацію знака вимогам, тільки для частини товарів і/або послуг, які перелічено в заявці, Установою виноситься рішення про реєстрацію знака відносно цієї частини.

Якщо знак включає елементи, що не охороняються, і якщо необхідно це зазначити, то в рішення про реєстрацію знака для товарів і послуг може бути внесено стандартний запис: «(зазначений елемент) не є предметом самостійної правової охорони».

Якщо встановлено невідповідність заявленого на реєстрацію знака умовам надання правової охорони для усього переліку товарів і/або послуг чи його частини, то заявнику надсилається повідомлення з наведенням обґрунтованих аргументів, які можуть стати підставою для відмови в реєстрації знака повністю або відносно частини товарів і/або послуг.

У повідомлення можуть бути включені зауваження і пропозиції. Пропозиції можуть бути вмотивовані виявленням схожих зареєстрованих знаків або знаків, раніше заявлених на реєстрацію для всіх або частини однорідних товарів чи послуг. Заявнику може бути запропоновано подати лист-згоду на реєстрацію знака, відносно якого проводиться експертиза, від власника зареєстрованого або раніше заявленого на реєстрацію знака.

Заявнику надається можливість протягом двох місяців від дати одержання повідомлення Установи скласти мотивовану відповідь з аргументами на користь реєстрації знака, які враховуються під час прийняття остаточного рішення.

У разі необхідності додаткових роз'яснень може бути проведено розгляд заявки за участю заявника.

Якщо аргументи, надані заявником, визнаються Установою обґрунтованими, то приймається рішення про реєстрацію знака.

Якщо строк надання відповіді порушено або аргументи, наведені заявником на користь реєстрації знака, не визнаються Установою обґрунтованими, то виноситься рішення про відхилення заявки відносно усього переліку товарів і/або послуг або відносно його частини.

На підставі рішення про реєстрацію знака для товарів і послуг та наявності документа про сплату збору за видачу свідоцтва Установа здійснює державну реєстрацію знака у Реєстрі й публікує у своєму офіційному бюлетені визначені нею відомості про видачу свідоцтва. Документ про сплату збору за видачу свідоцтва повинен надійти або бути відправленим до Установи протягом трьох місяців від дати надходження до заявника рішення про реєстрацію знака. Реєстрація та публікація здійснюється Установою протягом трьох місяців від дати надходження документа про сплату збору до Установи.

Будь-яка особа має право зареєструвати знак в іноземних державах. В такому разі згідно з Мадридською угодою про міжнародну реєстрацію знаків та/або згідно з Протоколом до Мадридської угоди заявка на міжнародну реєстрацію та відповідні їй заява про територіальне розширення і заява про продовження міжнародної реєстрації знака подаються через Установу за умови сплати національного збору за подання кожної з них.

Строк дії свідоцтва на знак для товарів і послуг становить 10 років від дати подання заявки до Установи і продовжується Установою за клопотанням його власника щоразу на 10 років. Кількість продовжень не обмежується.

Свідоцтво України діє лише на її території.

Свідоцтво надає його власнику такі права:

- виключне право на використання знака;
- виключне право забороняти іншим особам використовувати зареєстрований знак стосовно наведених у свідоцтві товарів і послуг без його згоди;
- вимагати усунення з товару чи з його упаковки незаконно використаного знака або позначення, схожого з ним настільки, що їх можна сплутати, або знищення виготовлених зображень знака чи позначення, схожого з ним настільки, що їх можна сплутати;
- право проставляти поряд із знаком попереджувальне маркування, яке вказує на те, що цей знак зареєстровано в Україні.

Попереджувальне маркування вказує на те, що цей знак зареєстровано в Україні і має вигляд латинської літери R, обведеної колом – ®.

Для попереджувального маркування використовують також символи «ТМ» (trademark), «М» (mark), іноді «reg ТМ» (зареєстрована торговельна марка), але використання цих позначень менш поширене.

На вимогу власника свідоцтва порушення його прав повинно бути припинено, а порушник зобов'язаний відшкодувати власнику свідоцтва заподіяні збитки.

Використанням знака визнаються такі дії:

– нанесення його на будь-який товар, для якого знак зареєстровано, на упаковку, в якій міститься такий товар, вивіску, пов'язану з ним, етикетку, нашивку, бирку чи інший прикріплений до товару предмет, зберігання такого товару із зазначеним нанесенням знака з метою пропонування для продажу, пропонування його для продажу, продаж, імпорт та експорт;

– застосування його під час пропонування та надання будь-якої послуги, для якої знак зареєстровано;

– застосування його в діловій документації чи в рекламі та в мережі Інтернету, в тому числі в доменних іменах.

Знак визнається використаним, якщо його форма збігається із зареєстрованою або відрізняється від такої лише окремими елементами, якщо це не змінює в цілому відмітності знака.

Власник свідоцтва може передавати будь-якій особі право власності на знак повністю або відносно частини зазначених у свідоцтві товарів і послуг чи надати особі дозвіл (видати ліцензію) на використання знака на підставі договору. Передача права власності на знак не допускається, якщо вона може стати причиною введення в оману споживача щодо товару і послуги або щодо особи, яка виготовляє товар чи надає послугу.

Необхідно відзначити, що оскільки ліцензійне використання знака для товарів і послуг указує на ім'я виробника та служить гарантією якості, примусове ліцензування є неприйнятним.

Про передачу права на використання торговельної марки за договором франчайзингу (комерційної концесії) детально було розглянуто в главі 5.4.3.

13.2. Право на комерційне (фірмове) найменування

Поки що не існує окремого закону, який би охороняв права на комерційне найменування, тому його правова охорона здійснюється ЦК України (глава 43 «Право інтелектуальної власності на комерційне найменування»), а також положеннями Господарського, Карного кодексів України та інших законодавчих актів.

Суб'єкт господарювання – юридична особа або громадянин-підприємець може мати комерційне найменування. Це дозволяє ідентифікувати самого підприємця і його діяльність у цивільному обороті. Таким чином підприємець може формувати свою ділову репутацію, позитивне ставлення до себе, утворювати коло постійних клієнтів, тим самим збільшуючи свої прибутки. З іншого боку, не менш важливо запобігти недобросовісному використанню іншими особами цих чинників.

Громадянин-підприємець має право заявити в ролі комерційного найменування своє прізвище або ім'я.

Правова охорона надається комерційному найменуванню, якщо воно дає можливість вирізнити одну юридичну особу з-поміж інших і не вводить в оману споживачів щодо справжньої її діяльності.

Необхідною умовою комерційного найменування є відповідність назви характеру діяльності підприємства. Тобто, найменування повинне містити правдиві відомості про організаційну форму підприємства (товариство з обмеженою відповідальністю, відкрите акціонерне товариство тощо), його тип (державне, приватне тощо), профіль діяльності (виробниче, наукове, торговельне, тощо), особу власника тощо. Ця вимога в законодавстві іноземних країн має назву «принцип істинності фірми». Крім того, комерційне найменування повинне залишатися незмінним, поки юридична особа зберігає свій організаційно-правовий статус.

Право інтелектуальної власності на комерційне найменування є чинним з моменту його першого використання. Воно охороняється без обов'язкового подання заявки на це найменування чи його реєстрації незалежно від того, чи є комерційне найменування частиною торговельної марки. Відомості про комерційне найменування можуть вноситися у реєстри, порядок ведення яких встановлюється законом. Суб'єкт господарювання, комерційне найменування якого було включено до реєстру раніше, має пріоритетне право захисту перед будь-яким іншим суб'єктом, тотожне комерційне найменування якого внесено до реєстру пізніше.

Особи можуть мати однакові комерційні найменування, якщо це не вводить в оману споживачів щодо товарів, які вони виробляють та (або) реалізують, і послуг, які ними надаються.

Правовій охороні підлягає як повне, так і скорочене комерційне найменування суб'єкта господарювання, якщо воно фактично використовується ним у господарському обороті.

Особливістю права на комерційне найменування є те, що воно одночасно вважається також обов'язком юридичної особи. Це захи-

щає інтереси інших учасників цивільного обороту і споживачів, які повинні знати, з ким вони мають справу.

У разі якщо комерційне найменування суб'єкта господарювання є елементом його торговельної марки, то здійснюється правова охорона і комерційного найменування, і торговельної марки.

Права інтелектуальної власності на комерційне найменування не поділяються на майнові й немайнові. Вони можуть бути тільки майновими. Проте це не перешкоджає вимагати захисту ділової репутації юридичної особи, честі та гідності осіб, які є власниками фірми, а також відшкодування завданої моральної шкоди.

До майнових прав відносяться:

- право на використання комерційного найменування;
- право перешкоджати іншим особам неправомірно використовувати комерційне найменування, в тому числі забороняти таке використання, а також інші майнові права, встановлені законом.

Майнові права інтелектуальної власності на використання комерційного найменування передаються іншій особі лише за договором комерційної концесії (франчайзингу). За таким договором правовласник зобов'язується надати користувачеві за винагороду на строк або без зазначення строку право використовувати в підприємницькій діяльності своє комерційне найменування, але лише разом з цілісним майновим комплексом або його відповідною частиною.

Фактично єдиним випадком переходу права на комерційне найменування є правонаступництво в разі реорганізації власника права на комерційне найменування. Такими видами реорганізації можуть бути злиття, приєднання, поділ, виділення тощо.

Право на використання комерційного найменування не обмежується певними строками.

Чинність майнових прав інтелектуальної власності на комерційне найменування припиняється у разі ліквідації юридичної особи та з інших підстав, встановлених законом.

Право попереднього користування полягає в тому, що фірма, яка користувалася найменуванням до його реєстрації іншою фірмою, зберігає це право і надалі. Право попереднього користування стосується всіх об'єктів промислової власності, а також комерційного найменування.

Юридична особа, яка неправомірно використала чуже фірмове найменування, зобов'язана припинити його використання і відшкодувати потерпілому заподіяні збитки у повному обсязі.

13.3. Право на географічне зазначення (зазначення походження товару)

Охорона прав на географічні позначення здійснюється Законом України «Про охорону прав на зазначення походження товарів» у редакції від 22 травня 2003 р.

Іноді на якісні характеристики товару, окрім інших, можуть впливати певні властивості того чи іншого географічного району. Це можуть бути, наприклад, кліматичні, гідрогеологічні, рельєфні та інші властивості або людські чинники.

Так, певні сорти вина можна виробити з винограду, що вирощується тільки в певній місцевості, тканина певного сорту може бути вироблена тільки з вовни овець певної породи, які вирощуються в певній місцевості. Позитивні властивості такої продукції зумовлені виключно природними чинниками. Інколи продукція набуває собі слави головним чином за рахунок майстерності своїх виробників, наприклад швейцарські годинники, японська електроніка, німецькі автомобілі, чеське скло тощо. І звісно, ці два фактори можуть поєднуватися задля створення товарів, які прославляють свою батьківщину на весь світ. Тому, яким би унікальним не був виноград, що вирощують в Шампані, без Дона Періньйона і його технології ми б ніколи не мали дійсно виняткового вина.

Географічні зазначення багато в чому подібні до торговельних марок, але між ними існують також суттєві відмінності.

До спільних рис відносять те, що:

- географічні зазначення і торговельні марки слугують для маркування товарів;
- зміст цих об'єктів базується на правдивих даних;
- незахищені географічні зазначення та торговельні марки можуть перетворитися у видові поняття, або «вільні марки».

До відмінностей відносять те, що:

- географічне зазначення виникає внаслідок широкого використання географічного позначення, коли воно стає загальновідомим, створює уявлення про товар із певними характеристиками, які зумовлені відповідним географічним середовищем конкретної місцевості, а торговельну марку створюють штучно за бажанням розробника;
- географічне зазначення завжди пов'язане з конкретним місцем незалежно від виробника і тому не може розглядатися як засіб розрізнення однорідних товарів, що походять з одного місця, але мають різ-

них виробників, а торговельна марка насамперед відрізняє однорідні товари різних виробників;

– географічне зазначення, крім позначення місцевості походження товару вказує на певну якість та інші характеристики товару, а торговельна марка відображає виключно приналежність певного товару відповідному виробнику;

– реєстрація географічного зазначення не надає виключного права на його використання;

– право на географічне зазначення невід’ємне від місцевості й не може бути передане.

Кожне географічне зазначення має ряд специфічних ознак, а саме:

– воно має включати пряму або непряму вказівку на те, що товар походить із конкретної країни, області або місцевості;

– воно має відображати зв’язок позначення товару з його особливими властивостями, які викликані характерними для певного географічного об’єкта природними умовами і (або) людським фактором;

– географічне зазначення товару стає самостійним об’єктом правової охорони тільки після встановленої законом реєстрації;

– до географічних зазначень не висувають вимогу новизни.

Обсяг правової охорони географічного зазначення залежить від характеристики товару (послуги) і меж географічного місця його (її) знаходження, що зафіксовані державною реєстрацією.

Правову охорону надають географічному зазначенню, що вказує на конкретне географічне місце, з якого походить товар і на яке не поширюються встановлені законом підстави для відмови в наданні правової охорони.

Правову охорону надають географічному зазначенню, відносно якого виконуються такі умови:

а) воно є назвою географічного місця, з якого цей товар походить;

б) воно вживається як назва даного товару чи як складова частина цієї назви;

в) у вказаному цією назвою географічному місці наявні характерні умови та (або) людський фактор, що надають товару певних якостей чи інших ознак;

г) позначений цією назвою товар має певні якості, репутацію чи інші характеристики, в основному зумовлені характерними для даного географічного місця природними умовами та (або) людським фактором;

д) хоча б основна складова позначеного цією назвою товару виробляється та (або) переробляється в межах цього географічного місця.

Закон визначає такі права інтелектуальної власності на географічне зазначення:

- право на визнання позначення товару (послуги) географічним зазначенням;
- право на використання географічного зазначення;
- право перешкоджати неправомірному використанню географічного зазначення, в тому числі забороняти таке використання.

Власник свідоцтва на право використання зареєстрованого географічного зазначення не має права видавати ліцензію на його використання, а також забороняти (перешкоджати) спеціально уповноваженим органам здійснювати контроль за наявністю в товарі особливих властивостей та інших характеристик, на підставі яких зареєстровано це географічне зазначення. Власник свідоцтва зобов'язаний забезпечувати відповідність якості, особливих властивостей і характеристики товару, який виробляють, їхньому опису в державному реєстрі.

Право інтелектуальної власності на географічне зазначення є чинним з дати, наступної за датою державної реєстрації, і охороняється безстроково за умови збереження відповідних характеристик товару (послуги).

Висновок

У цьому розділі розглянуто порядок подання заявки та отримання правової охорони на засоби індивідуалізації учасників цивільного обороту, товарів і послуг; наведено характеристику цих засобів, умови надання їм правової охорони, інформацію про строк дії і види відповідних правоохоронних документів.

Контрольні питання

1. *Які існують види знаків для товарів і послуг?*
2. *Які функції виконують товарні знаки?*
3. *Які позначення не можуть бути визнані знаками для товарів і послуг?*
4. *Які дії визнаються використанням знака?*
5. *Які умови необхідні для надання правової охорони комерційному найменуванню?*
6. *Що відносять до майнових прав на комерційне найменування?*
7. *Які спільні й відмінні риси між торговельними марками і географічними зазначеннями?*
8. *Які умови повинні виконуватися для надання правової охорони географічному зазначенню?*
9. *Які специфічні ознаки мають географічні зазначення?*

14. НЕТРАДИЦІЙНІ ОБ'ЄКТИ ІНТЕЛЕКТУАЛЬНОЇ ВЛАСНОСТІ

Навчальні цілі:

– знати засади цивільно-правових відносин, які виникають у зв'язку зі створенням і використанням нетрадиційних об'єктів інтелектуальної власності, зокрема комерційної таємниці, компонування інтегральних мікросхем, наукових відкриттів, раціоналізаторських пропозицій, сортів рослин і порід тварин.

14.1. Право на комерційну таємницю

Комерційна таємниця – один із найдавніших методів охорони інтелектуальної власності. Свої секрети ревно берегли стародавні майстри, жерці, лікарі. Професійні таємниці передавалися від батька до сина або були відомі тільки обмеженому колу обраних.

У своєму вірші «Вересовий мед» славетний англійський письменник Р.Л. Стівенсон наводить відповідь пікта-медовара на вимогу шотландського короля навчити готувати мед: «А мне огонь не страшен, пускай со мной умрет, моя святая тайна – мой вересковый мед!».

До впровадження законодавчої охорони інтелектуальної власності використання комерційної таємниці було найкращим і фактично єдиним способом заробляти на своїх знаннях. Але з плином часу ситуація докорінно змінилася, особливо в патентній системі.

З одного боку, власник незапатентованого технічного секрету ризикує втратити його в будь-який момент. Конкуренти можуть у результаті своїх наукових досліджень зробити таку саму технічну розробку або провести зворотний технічний аналіз, тобто дослідити наявний в широкому продажу продукт з метою виявлення секретів його виробництва. Таким чином власник втратить свій технічний секрет і не зможе мати очікуваних переваг за його допомогою. У таких випадках патентування забезпечує захист прав патентовласника в обмін на оприлюднення ним свого секрету та передання його в суспільне надбання після закінчення строку патентної охорони.

З іншого боку, творець при патентуванні повинен викласти суть винаходу настільки ясно й повно, щоб його зміг здійснити фахівець у зазначеній галузі. Патент не забороняє розробити на його основі новий винахід і використовувати його без виплати винагороди. Також патент не забороняє використати цей винахід у тих країнах, де він не запатентований. Це надзвичайно вразливе місце патентної охорони об'єктів промислової власності. У такому випадку на допомогу знову

приходить технічний секрет (ноу-хау), коли, описуючи винахід, розкривають його суть не до кінця, а одну з ознак не включають до формули винаходу, залишаючи її нерозкритою. Без володіння цим секретом винахід або взагалі не можна використати, або не можна досягти очікуваного ефекту. Під час продажу ліцензії на використання такого винаходу покупцеві передають за додаткову винагороду і технічний секрет.

У підприємницькій діяльності ситуація дещо інша. Тут існують дві основні загрози для комерційної таємниці: нелояльність працівників та крадіжка секретної документації. Тому роботодавці почали включати до трудових контрактів умови, що вимагають від працівника збереження комерційної таємниці як під час дії контракту, так і після припинення цивільно-правових відносин із цією організацією протягом певного передбаченого контрактом строку.

Окремого закону, який би охороняв права на комерційну таємницю, не існує, тому її правова охорона здійснюється ЦК України (глава 46. «Право інтелектуальної власності на комерційну таємницю») та деякими іншими законодавчими актами.

Комерційною таємницею можуть бути відомості технічного, організаційного, комерційного, виробничого та іншого характеру, за винятком тих, які відповідно до закону не можуть бути віднесені до комерційної таємниці.

Комерційна таємниця має відповідати таким вимогам:

- ця інформація повинна мати реальну або потенційну цінність;
- ця інформація, має бути невідома іншим особам;
- відсутність вільного доступу до інформації на законній підставі;
- мають бути вжиті заходи щодо охорони комерційної таємниці.

ЦК України визначає такі майнові права інтелектуальної власності на комерційну таємницю:

- право на використання комерційної таємниці;
- виключне право дозволяти використання комерційної таємниці;
- виключне право перешкоджати неправомірному розголошенню, збиранню або використанню комерційної таємниці;
- інші майнові права, встановлені законом.

Організація охорони комерційної таємниці на підприємстві включає такі заходи:

- встановлення правил віднесення інформації до комерційної таємниці, надання та зняття грифа конфіденційності й визначення переліку посадових осіб, уповноважених на це;

- розробка й виконання інструкцій із дотримання режиму конфіденційності;
- обмеження доступу до носіїв інформації, що містять комерційну таємницю;
- використання правових, організаційних, технічних та інших засобів захисту конфіденційної інформації;
- здійснення контролю за дотриманням встановленого режиму.

При укладанні договірних відносин між суб'єктами охорона комерційної таємниці закріплюється законодавчо. Так, відповідно до статей 862, 895, 1121 ЦК України обов'язки забезпечення охорони комерційної таємниці при укладанні таких договорів як договір підряду, договір на виконання науково-дослідних або дослідно-конструкторських і технологічних робіт, договір комерційної концесії прямо покладаються на одну або обидві договірні сторони.

Відповідно до ЦК України органи державної влади зобов'язані охороняти від недобросовісного комерційного використання інформацію, яка є комерційною таємницею, створення якої потребує значних зусиль і яка надана їм з метою отримання встановленого законом дозволу на діяльність, пов'язану з фармацевтичними, сільськогосподарськими, хімічними продуктами, що містять нові хімічні сполуки. Ця інформація охороняється органами державної влади також від розголошення, крім випадків, коли розголошення необхідне для забезпечення захисту населення або не вжито заходів щодо її охорони від недобросовісного комерційного використання.

Органи державної влади зобов'язані охороняти комерційну таємницю також в інших випадках, передбачених законом.

14.2. Право на компонування інтегральних мікросхем (ІМС)

В основі будь-якого електронного пристрою лежить набір мікросхем, що забезпечують обробку інформації. ІМС є основою елементарної бази сучасної обчислювальної техніки, вони використовуються в годинниках, телевізорах, пральних машинах, апаратурі для обробки даних і в багатьох інших найрізноманітніших виробках.

Створення ІМС – це трудомісткий і процес, який вимагає значних капіталовкладень і великого досвіду. В той же час компонування ІМС можна відносно легко скопіювати шляхом послідовного мікрофотографування кожного шару схеми та виготовлення шаблонів за цими фото-

графіями. Неможливість забезпечити ефективну охорону ІМС за допомогою норм авторського та патентного права зумовила появу спеціального цивільно-правового інституту охорони компонувань ІМС.

Компонування ІМС відповідає умовам охороноздатності, якщо воно є оригінальним. Компонування ІМС визнається оригінальним, якщо воно не створено шляхом прямого відтворення (копіювання) іншого компонування ІМС, має відмінності, які надають йому нових властивостей, і якщо воно не було відомим у галузі мікроелектроніки до дати подання заявки до Установи або до дати його першого використання. На визнання компонування ІМС оригінальним не впливає розкриття інформації про неї автором або особою, яка одержала від автора прямо чи опосередковано таку інформацію, якщо строк від дати розкриття інформації до дати подання до Установи заявки на реєстрацію цього компонування ІМС не перевищує двох років.

ЦК України визначає такі майнові права інтелектуальної власності на компонування інтегральної мікросхеми:

- право на використання компонування ІМС;
- виключне право дозволяти використання компонування ІМС;
- виключне право перешкоджати неправомірному використанню компонування ІМС, в тому числі забороняти таке використання;
- інші майнові права інтелектуальної власності, встановлені законом.

Під використанням компонування ІМС розуміють:

- копіювання компонування ІМС;
- виготовлення ІМС із застосуванням даного компонування;
- виготовлення будь-яких виробів, що містять такі ІМС;
- ввезення таких ІМС та виробів, що їх містять, на митну територію України;
- пропонування для продажу, в тому числі через Інтернет, продаж та інше введення в цивільний оборот або зберігання для зазначених потреб ІМС, виготовлених із застосуванням компонування ІМС, та будь-яких виробів, що містять такі ІМС.

ІМС визнається виготовленою із застосуванням зареєстрованого компонування, якщо при цьому використано всі елементи, які визначають це компонування оригінальним.

Особа, яка бажає зареєструвати компонування ІМС і має на це право, подає до Установи заявку яка повинна включати:

- заяву про реєстрацію компонування ІМС;
- матеріали, які ідентифікують компонування ІМС.

Подана заявка піддається експертизі під час проведення якої:

- встановлюється дата подання заявки;
- визначається, чи є об'єкт, що заявляється, компонуванням ІМС;
- заявка перевіряється на відповідність формальним вимогам;
- документ про сплату збору за подання заявки перевіряється на відповідність встановленим вимогам.

У разі прийняття рішення про реєстрацію заявленого компонування ІМС Установа вносить до державного реєстру відповідні відомості.

Державна реєстрація компонування ІМС здійснюється за наявності документів про сплату відповідного державного мита і збору за опублікування відомостей про реєстрацію. Зазначені податки сплачуються після надходження до заявника рішення про реєстрацію компонування ІМС.

Виключне право на використання компонування ІМС засвідчується свідоцтвом, яке підтверджує реєстрацію компонування ІМС.

У відношенні компонувань ІМС діють право попереднього користування і порядок примусового відчуження прав.

Право попереднього користування може передаватися або переходити до іншої особи тільки разом із підприємством чи діловою практикою або з тією частиною підприємства чи ділової практики, в яких було використано компонування інтегральної мікросхеми, або здійснено значну і серйозну підготовку для такого використання.

Примусове відчуження може бути здійснено в судовому порядку, якщо зареєстроване компонування ІМС не використовується в Україні протягом трьох років від дати публікації офіційних відомостей про його реєстрацію або від дати, коли використання компонування ІМС було припинено, а також у разі безпідставної відмови власника прав на зареєстроване компонування ІМС від укладення ліцензійного договору. В адміністративному порядку примусове відчуження здійснюється Кабінетом Міністрів України з метою забезпечення здоров'я населення, екологічної безпеки та інших інтересів суспільства.

Захист прав на компонування ІМС здійснюється у судовому та іншому встановленому законом порядку. Суди відповідно до їх компетенції розв'язують, зокрема, спори стосовно:

- авторства на компонування ІМС;
- встановлення факту використання компонування ІМС;
- встановлення власника свідоцтва;
- порушення прав власника свідоцтва;
- укладання та виконання ліцензійних договорів;
- компенсації за незаконне використання ІМС.

Строк чинності виключних майнових прав інтелектуальної власності на компонування інтегральної мікросхеми спливає через десять років від дати подання заявки на компонування інтегральної мікросхеми.

14.3. Право на наукове відкриття

Проблема надання правової охорони науковим відкриттям досить складна. З одного боку, відкриття не може бути об'єктом виключного права. З іншого, це не означає, що правовій охороні не підлягає авторство на відкриття, пріоритет, назва та інші майнові й особисті немайнові права.

На відміну від винаходів та інших технічних рішень, наукові відкриття людиною не створюються, а лише пізнаються. Вони не визнаються об'єктами будь-чийого виключного права через свою надзвичайно велику цінність для всього людства. Наукові відкриття – це надбання всього людства, і ними людство має користуватися безперешкодно. Відповідно до Стокгольмської конвенції наукові відкриття включено до об'єктів інтелектуальної власності, але майже всі правові системи різних країн не передбачають їхньої спеціальної правової охорони.

ЦК України також відносить наукові відкриття до об'єктів інтелектуальної власності і наділяє їх автора правом присвоїти науковому відкриттю своє ім'я або надати спеціальну назву.

Право на наукове відкриття засвідчується дипломом та охороняється у порядку, встановленому законом.

Системи реєстрації наукових відкриттів і охорони прав їхніх авторів була досить розвинута в СРСР. Інститут правової охорони наукових відкриттів був створений з ініціативи президента Академії наук СРСР академіка С.І. Вавилова і набрав чинності постановою Ради Міністрів СРСР від 14 березня 1947 р. № 525 «Про створення при Раді Міністрів СРСР Комітету з винаходів і відкриттів».

Заявку на видачу диплома на відкриття автор або інші особи, які мали на це право, подавали до патентного відомства. Стосовно заявки встановлювали пріоритет, проводили формальну експертизу і, в разі відповідності необхідним вимогам, відсилали її, залежно від змісту ймовірного відкриття, до відповідних наукових установ. Одержавши позитивний висновок, патентне відомство виносило постанову про визнання заявленого положення науковим відкриттям. Одночасно з

одержанням диплома автор набував право на винагороду. Розмір винагороди, яку виплачували авторам незалежно від їх кількості становив 5000 карбованців. Щорічно подавалося від 900 до 1300 заявок на відкриття, але тільки в середньому на 14 з них видавалися дипломи.

За роки функціонування системи правової охорони було виявлено ряд її істотних недоліків, наприклад, питання про розмір матеріальної винагороди авторам відкриттів економічно не було обґрунтованим і вирішувалось винятково адміністративно. Саме через відсутність принципів виплати винагороди авторам наукових відкриттів, що влаштовували б усі країни, не було вирішено це питання на різноманітних конференціях, які намагалися запровадити міжнародну систему охорони. Крім того, система реєстрації наукових відкриттів в СРСР стосувалася лише сфери природознавства. Унаслідок цього зі сфери правових відносин були виключені права вчених у галузі математики, педагогіки, суспільних наук. Така система закріплювала нерівність вчених різних галузей знань стосовно прав на відкриття.

Усе це привело до появи постанови Президії АН СРСР № 3156 від 14 травня 1991 р. про скасування реєстрації наукових відкриттів в СРСР. У постанові цей крок був обґрунтований таким чином: «на відміну від поняття «винахід», поняття «відкриття» не піддається визначенню за чіткими формалізованими ознаками, а значимість відкриттів часто встановлюється, коли мине багато десятиліть, і може значною мірою переоцінюватися подальшим розвитком наукових знань».

За результатами наукової експертизи з 1947 по 1991 р. в СРСР було внесено до Державного реєстру відкриттів 403 наукові відкриття, було опубліковано відомості про 392 з них.

Після розпаду СРСР науковою громадськістю Російської Федерації при Російській академії природничих наук (РАПН) у 1991 р. було створено Російську асоціацію авторів наукових відкриттів. Відповідно до свого Статуту Російська асоціація почала реєструвати відкриття і виплачувати винагороду їхнім авторам.

У 1995 р. науковою громадськістю України була створена Асоціація авторів наукових відкриттів України, що у співдружності з Російською асоціацією почала вирішувати аналогічні завдання.

У 1997 р. ці дві організації заснували Міжнародну асоціацію авторів наукових відкриттів. Відповідно до наказу Роспатенту № 203 від 10 грудня 1997 р. «Про вжиття заходів щодо завершення діловодства стосовно заявок на відкриття» виключні права в експертизі зая-

вок на наукові відкриття були офіційно делеговані РАПН і Міжнародній асоціації авторів наукових відкриттів. У визначеному правовому полі ця асоціація надає весь спектр послуг від прийому і розгляду заявок, до видачі авторам наукових відкриттів дипломів, що підтверджують пріоритет і авторство відкриття.

14.4. Право на раціоналізаторську пропозицію

Раціоналізаторство – це найбільш поширений вид технічної творчості, нижчий за своєю новизною і технічним рівнем від винахідництва.

Нині раціоналізаторська діяльність регулюються ЦК України, Тимчасовим положенням про правову охорону об'єктів промислової власності та раціоналізаторських пропозицій в Україні, затвердженим Указом Президента України від 18 вересня 1992 р., зі змінами, які були внесені Указом Президента України «Про визнання такими, що втратили чинність, Указів Президента України у зв'язку з прийняттям законів України щодо промислової власності» від 22 червня 1995 р., а також Методичними рекомендаціями про порядок складання, подання й розгляду заяви на раціоналізаторську пропозицію, затвердженими наказом Держпатенту України від 27 квітня 1995 р.

Щоб пропозиція була визнана раціоналізаторською, вона має відповідати таким критеріям:

- бути технічним або організаційним рішенням;
- мати місцеву новизну, тобто бути невідомою на підприємстві;
- бути корисною.

Пропозиція повинна стосуватися профілю підприємства, якому вона подана. При цьому немає значення, де працює раціоналізатор і чи працює він взагалі.

Пропозиція відповідає критерію «новизна», якщо вона є новою для даного підприємства чи організації, тобто коли таке або подібне рішення:

- ніколи до подання заявки не використовувалось на підприємстві;
- не було розроблене будь-яким підрозділом підприємства;
- не було заявлене будь-якою особою, якій належить пріоритет;
- не було опубліковане в інформаційних виданнях, які поширюють передовий досвід у даній галузі;
- не передбачене обов'язковими для підприємства нормативними документами (стандартами, нормалями, технічними умовами тощо).

Однак новизна пропозиції не втрачається, якщо вона використується на цьому підприємстві з ініціативи її автора не більше як три місяці до подання заяви.

Пропозиція визнається корисною, якщо її запровадження дає або може дати за певних умов економічний, технічний чи інший позитивний ефект. Позитивний ефект може полягати в будь-якому підвищенні технічного рівня виробництва, поліпшенні умов і безпеки праці, зниженні негативного впливу на навколишнє середовище тощо.

Не можуть бути визнані раціоналізаторськими пропозиції, які:

- знижують показник надійності, довговічності або погіршують умови праці та якісь робіт;

- тільки ставлять завдання чи формулюють очікуваний позитивний ефект від використання, не розкриваючи конкретного технічного рішення;

- визнані запозиченими, тобто використані на іншому підприємстві чи опубліковані у пресі – без творчої переробки для адаптації до умов даного підприємства;

- передбачають заміну конструкції, технології, матеріалу та інше, відомі технічні характеристики яких дозволяють виконати таку заміну без додаткового творчого внеску;

- містять лише математичне розв'язання задачі або алгоритм.

Заява на оформлення права на раціоналізаторську пропозицію складається автором за формою № Р-1 «Заява на раціоналізаторську пропозицію», затвердженою наказом № 79 Міністерства статистики України від 24 березня 1995 р.

У заяві зазначають: найменування пропозиції; перелік співавторів; опис суті пропозиції з поданням відомостей, достатніх для її практичного здійснення; мету пропозиції; відомості про економічний або інший позитивний ефект тощо. На підставі експертизи виносять рішення про визнання пропозиції раціоналізаторською або про відмову в цьому.

Правильно складена заява приймається до розгляду і записується в журнал реєстрації раціоналізаторських пропозицій.

Після прийняття рішення про визнання пропозиції раціоналізаторською та прийняття її до використання протягом місячного строку кожному зі співавторів видають свідоцтво на раціоналізаторську пропозицію.

Автор раціоналізаторської пропозиції має право на добросовісне заохочення від юридичної особи, якій ця пропозиція подана.

Винагорода авторам раціоналізаторських пропозицій призначається на підставі таких документів:

- свідоцтва про раціоналізаторську пропозицію;
- акта використання пропозиції чи іншого рівнозначного документа, що підтверджує факт і дату початку її використання;
- розрахунку економії (доходу) від використання раціоналізаторської пропозиції;
- угоди співавторів про розподіл між собою винагороди відповідно до частки творчою вкладу кожного з них.

Розмір винагороди визначають чинні на підприємстві нормативні документи і зазвичай він залежить від цінності, обсягу використання пропозиції і складності вирішеного завдання.

Виплата винагороди має здійснюватися протягом 2 років від дати початку використання пропозиції.

14.5. Право на сорт рослин, породу тварин

Правова охорона селекційних досягнень здійснюється законами України «Про охорону прав на сорти рослин» від 17 січня 2002 р. і «Про племінне тваринництво» від 21 грудня 1999 р. та ЦК України.

Об'єктом селекційного досягнення у рослинництві є сорт.

Сорт вважається охороноздатним – придатним для набуття права на нього як на об'єкт інтелектуальної власності, якщо за проявом ознак, породжених певним генотипом чи певною комбінацією генотипів, він є новим, вирізняльним, однорідним і стабільним.

Сорт вважається новим, якщо до дати, на яку заявка вважається поданою, заявник (селекціонер) або інша особа з його дозволу не продавали чи будь-яким іншим способом не передавали матеріал сорту для комерційного використання:

- на території України – за рік до цієї дати;
- на території іншої держави – щодо деревних та чагарникових культур і винограду за шість років і стосовно рослин інших видів – за чотири роки до цієї дати.

Сорт відповідає умові вирізняльності, якщо за проявом його ознак він чітко відрізняється від будь-якого іншого сорту, загальновідомого до дати, на яку заявка вважається поданою.

Сорт, що протиставляється заявленому, вважається загальновідомим, якщо:

- він поширений на певній території в будь-якій державі;

- відомості про прояви його ознак стали загальнодоступними у світі, зокрема шляхом їх опису в будь-якій оприлюдненій публікації;
- він представлений зразком у загальнодоступній колекції;
- йому надана правова охорона і/або він внесений до офіційного реєстру сортів в будь-якій державі, при цьому він вважається загальноновідомим від дати подання заявки на надання права чи внесення до Державного реєстру.

Сорт вважається однорідним, якщо з урахуванням особливостей його розмноження рослини цього сорту залишаються досить схожими за своїми основними ознаками, відзначеними в описі сорту.

Сорт вважається стабільним, якщо його основні ознаки, відзначені в описі, залишаються незмінними після неодноразового розмноження чи, у разі особливого циклу розмноження, в кінці кожного такого циклу.

Селекційним досягненням у тваринництві є порода тварин.

Результати племінної діяльності стають об'єктами правової охорони лише на підставі державної реєстрації племінних тварин і племінних стад.

Державна реєстрація племінних тварин здійснюється шляхом внесення відповідних даних про них до Державної книги племінних тварин, а племінних стад – до Державного племінного реєстру.

Суб'єктам племінної справи видається племінне свідоцтво (сертифікат). Воно є основою для визначення цінності племінних (генетичних) ресурсів і гарантує визначений рівень ефективності їх використання при дотриманні споживачем цих ресурсів вимог, встановлених законодавством.

Відповідно до ЦК України право інтелектуальної власності на сорт рослин, породу тварин становлять:

- особисті немайнові права інтелектуальної власності на сорт рослин, породу тварин, засвідчені державною реєстрацією;
- майнові права інтелектуальної власності на сорт рослин, породу тварин, засвідчені патентом;
- майнове право інтелектуальної власності на поширення сорту рослин, породи тварин, засвідчене державною реєстрацією.

Майновими правами інтелектуальної власності на сорт рослин, породу тварин, засвідченими патентом, вважаються такі:

- право на використання сорту рослин, породи тварин, придатних для поширення в Україні;

- виключне право дозволяти використання сорту рослин, породи тварин;
- виключне право перешкоджати неправомірному використанню сорту рослин, породи тварин, у тому числі забороняти таке використання;
- інші майнові права інтелектуальної власності, встановлені законом.

Строк чинності виключних майнових прав інтелектуальної власності на сорт рослин, породу тварин спливає через 30 років, а щодо дерев та винограду – через 35 років, які беруть відлік з 1 січня року, наступного за роком державної реєстрації цих прав.

Право на поширення сорту рослин, породи тварин є чинним від дати, наступної за датою їхньої державної реєстрації. Це право діє безстроково за умови підтримання його чинності відповідно до закону.

Висновок

У цьому розділі розглянуто порядок отримання правової охорони на комерційну таємницю, компонування інтегральних мікросхем, наукові відкриття, раціоналізаторську пропозицію, сорти рослин і породи тварин; наведено характеристики цих об'єктів інтелектуальної власності, умови надання їм правової охорони, інформацію про строк дії і види відповідних правоохоронних документів.

Контрольні питання

1. Яким вимогам повинна відповідати комерційна таємниця?
2. Які чинники включає в себе організація охорони комерційної таємниці на підприємстві?
3. Розкрийте суть умов охороноздатності компонувань ІМС?
4. Який порядок реєстрації компонування ІМС?
5. Чому зазвичай у правових системах не передбачено спеціальної правової охорони наукових відкриттів?
6. Які основні недоліки було виявлено за роки функціонування системи правової охорони наукових відкриттів в СРСР?
7. Яким критеріям повинна відповідати пропозиція, щоб вона була визнана раціоналізаторською?
8. Який порядок реєстрації раціоналізаторської пропозиції?
9. Які існують права інтелектуальної власності на сорт рослин, породу тварин і чим вони засвідчуються?
10. Який строк чинності виключних майнових прав інтелектуальної власності на сорт рослин, породу тварин?

5. Дата остаточного завершения работы над твором ► Число _____ Місяць _____ Рік _____

6. Відомості про оприлюднення твору (опублікування, сповіщення, виконання, показ тощо) _____

7. Відомості про використані твори:

7.1. Відомості про твір(и), відносно якого(их) цей твір є похідним _____

Вказати, на основі якого твору зроблено переклад, адаптацію, аранжування тощо, їх правомірність

7.2. Відомості про твір(и), або частину твору(ів), що включено до твору, права на який реєструються

Вказати твори інших авторів та правомірність їх включення

8. Відомості про попередню реєстрацію* Ні – ; Так – , _____
Вказати державу, дату, номер попередньої реєстрації

та назву реєстру

9. Відомості про автора(ів) твору(ів), зазначеного(их) у п.1 заяви **

9.1. Прізвище, ім'я, по батькові першого автора (псевдонім, за наявності, вказати в дужках) ▼

Дата народження ► Число _____ Місяць _____ Рік _____

Громадянин ► _____ Постійно проживає ► _____
Назва держави Назва держави

Повна поштова адреса (адреса для листування), телефон _____

Суть авторства, авторський вклад у створення твору _____

Цей твір (частину твору) створено:*
у порядку виконання службових

обов'язків

за договором

у порядку індивідуальної розробки

Цей твір (частину твору) створено для оприлюднення:*

Анонімно

Під псевдонімом

* Необхідне позначити "X"

** Якщо авторів декілька, використайте лист подовження бланку заяви

10. Особа, яка подає заявку на реєстрацію (заявник):

10.1. Автор(и), спадкоємець(і) ▼

Повне ім'я фізичної або повне офіційне найменування юридичної особи, повна поштова адреса (адреса для листування), телефон

10.2. Довірена особа автора(ів), спадкоємця(ів) ▼

Повне ім'я фізичної або повне офіційне найменування юридичної особи, повна поштова адреса (адреса для листування), телефон

11. Видача свідоцтва (свідоцтв):

• Надіслати за вказаною адресою _____

• Видати заявнику _____

Прізвище, ініціали

12. Перелік документів і матеріалів, що додаються до заяви		Кількість ар- хів	Кількість при- ників
<input type="checkbox"/> Примірник твору (форма, в якій представлено твір)			
<input type="checkbox"/> Документ, що підтверджує перехід у сферу майнового права автора			
<input type="checkbox"/> Платіжний документ, що підтверджує сплату збору за дії, пов'язані з підготовкою до державної реєстрації авторського права на твір			
<input type="checkbox"/> Платіжний документ, що підтверджує сплату збору за оформлення і видачу свідоцтва про державну реєстрацію авторського права на твір			
<input type="checkbox"/> Документ, який підтверджує:	<input type="checkbox"/> Звільнення від сплати збору		
	<input type="checkbox"/> Наявність пільг по сплаті збору		
<input type="checkbox"/> Документ, який свідчить про факт і дату оприлюднення твору (за наявності)			
<input type="checkbox"/> Документ, який підтверджує повноваження довіреної особи (довіреність)			
<input type="checkbox"/> Інші документи, що додаються до заяви			

13. Я, який нижче підписався, підтверджую достовірність відомостей, вказаних у матеріалах заявки:

• Автор(и) _____

Прізвище(а), ініціали, підпис(и)

• Заявник _____

Прізвище, ініціали та підпис фізичної або повне офіційне найменування юридичної особи та її підпис, що складається

з повного найменування посади особи, яка підписує заяву, особистого підпису, ініціалів, прізвища, дати і скріплюється печаткою

М.П.

Дата ► Число ► _____ Місяць ► _____ Рік ► _____

Примітки: _____

Висновки відділу державної реєстрації:

• права автора підлягають реєстрації – • відмова у реєстрації – • заявку відхилено –

Заявку опрацював: _____

Прізвище, ініціали та підпис працівника відділу державної реєстрації

9.2. Прізвище, ім'я, по батькові другого автора (псевдонім, за наявності, вказати в дужках) ▼

Дата народження ► Число _____ Місяць _____ Рік _____

Громадянин ► _____ Постійно проживає ► _____
Назва держави Назва держави

Повна поштова адреса (адреса для листування), телефон _____

Суть авторства, авторський вклад у створення твору _____

Цей твір (частину твору) створено:^{*}
у порядку виконання службовихобов'язків за договором у порядку індивідуальної розробки

Цей твір (частину твору) створено для оприлюдненн

Анонімно Під псевдонімом 9.3. Прізвище, ім'я, по батькові третього автора (псевдонім, за наявності вказати в дужках) ▼

Дата народження ► Число _____ Місяць _____ Рік _____

Громадянин ► _____ Постійно проживає ► _____
Назва держави Назва держави

Повна поштова адреса (адреса для листування), телефон _____

Суть авторства, авторський вклад у створення твору _____

Цей твір (частину твору) створено:^{*}
у порядку виконання службовихобов'язків за договором у порядку індивідуальної розробки

Цей твір (частину твору) створено для оприлюдненн

Анонімно Під псевдонімом

* Необхідне позначити "X"

5. Дата остаточного завершення роботи над твором ► Число _____ Місяць _____ Рік _____

6. Відомості про оприлюднення твору (опублікування, сповіщення, виконання, показ тощо) _____

7. Відомості про використані твори:

7.1. Відомості про твір(и), відносно якого(их) цей твір є похідним _____

Вказати, на основі якого твору зроблено переклад, адаптацію, аранжування тощо, їх правомірність

7.2. Відомості про твір(и), або частину твору(ів), що включено до твору, права на який реєструються

Вказати твори інших авторів та правомірність їх включення

8. Відомості про попередню реєстрацію* Ні – ; Так – , _____

Вказати державу, дату, номер попередньої реєстрації

та назву реєстру

9. Відомості про автора(ів) твору(ів), зазначеного(их) у п.1 заяви **

9.1. Прізвище, ім'я, по батькові першого автора (псевдонім, за наявності, вказати в дужках) ▼

Дата народження ► Число _____ Місяць _____ Рік _____

Громадянин ► _____ Постійно проживає ► _____
Назва держави Назва держави

Повна поштова адреса (адреса для листування), телефон _____

Суть авторства, авторський вклад у створення твору _____

Цей твір (частину твору) створено:*
у порядку виконання службових
обов'язків
за договором
у порядку індивідуальної розробки

Цей твір (частину твору) створено для оприлюднення:*
Анонімно
Під псевдонімом

* Необхідне позначити "X"

** Якщо авторів декілька, використайте лист подовження бланку заяви

10. Відомості про особу(осіб), якій(им) належать авторські майнові права на службовий твір

Повне ім'я фізичної та/або повне офіційне найменування юридичної особи, повна поштова адреса (адреса для листування), телефон

11. Особа, яка подає заявку на реєстрацію (заявник):

11.1. Автор(и), роботодавець ▼

Повне ім'я фізичної та/або повне офіційне найменування юридичної особи, повна поштова адреса (адреса для листування), телефон

11.2. Довірена особа автора(ів), роботодавця ▼

Повне ім'я фізичної та/або повне офіційне найменування юридичної особи, повна поштова адреса (адреса для листування), телефон

12. Видача свідоцтва (свідоцтв):

• Надіслати за вказаною адресою _____

• Видати заявнику _____

Прізвище, ініціали

13. Перелік документів і матеріалів, що додаються до заяви		Кількість ар шів	Кількість при ників
<input type="checkbox"/> Примірник твору (форма, в представлено твір)			
<input type="checkbox"/> Документ, що підтверджує створення т у порядку виконання службових обов'язк			
<input type="checkbox"/> Платіжний документ, що підтверджує сплату збору за дії, пов'язані з підготовкою д державної реєстрації авторського права на твір			
<input type="checkbox"/> Платіжний документ, що підтверджує сплату збору за оформлення і видачу свідоц про державну реєстрацію авторського права на твір			
<input type="checkbox"/> Документ, який свідчить про факт і дату оприлюднення твору (за наявності)			
<input type="checkbox"/> Документ, який підтверджує повноваження довіреної особи (довіреність)			
<input type="checkbox"/> Інші документи, щ додаються до заяви			

14. Я, який нижче підписався, підтверджую достовірність відомостей, вказаних у ма-
теріалах заявки:

• Заявник _____

Прізвище, ініціали та підпис фізичної або повне офіційне найменування юридичної особи та її підпис, що складається

з повного найменування посади особи, яка підписує заяву, особистого підпису, ініціалів, прізвища, дати і скріплюється печаткою

М.П.

Дата ► Число ► _____ Місяць ► _____ Рік ► _____

Примітки: _____

Висновки відділу державної реєстрації:

• права автора підлягають реєстрації – • відмова у реєстрації – • заявку відхилено –

Заявку опрацював: _____

Прізвище, ініціали та підпис працівника відділу державної реєстрації

9.2. Прізвище, ім'я, по батькові другого автора (псевдонім, за наявності, вказати в дужках) ▼

Дата народження ► Число _____ Місяць _____ Рік _____

Громадянин ► _____ Постійно проживає ► _____
Назва держави Назва держави

Повна поштова адреса (адреса для листування), телефон _____

Суть авторства, авторський вклад у створення твору _____

Цей твір (частину твору) створено:*
у порядку виконання службових
обов'язків
за договором
у порядку індивідуальної розробки

Цей твір (частину твору) створено для оприлюднення:*
Анонімно
Під псевдонімом

9.3. Прізвище, ім'я, по батькові третього автора (псевдонім, за наявності вказати в дужках) ▼

Дата народження ► Число _____ Місяць _____ Рік _____

Громадянин ► _____ Постійно проживає ► _____
Назва держави Назва держави

Повна поштова адреса (адреса для листування), телефон _____

Суть авторства, авторський вклад у створення твору _____

Цей твір (частину твору) створено:*
у порядку виконання службових
обов'язків
за договором
у порядку індивідуальної розробки

Цей твір (частину твору) створено для оприлюднення:*
Анонімно
Під псевдонімом

* Необхідне позначити "Х"

5. Відомості про використані твори:

5.1. Відомості про твір(и), відносно якого(их) цей твір є похідним _____

Вказати, на основі якого твору зроблено переклад, адаптацію, аранжування тощо, їх правомірність

5.2. Відомості про твір(и), або частину твору(ів), що включено до твору, права на який реєструються

Вказати твори інших авторів та правомірність їх включення

6. Відомості про попередню реєстрацію твору, стосовно якого укладено договір* Ні – ; Так –

Вказати державу, дату, номер попередньої реєстрації та назву реєстру

7. Відомості про автора(ів) твору(ів), зазначеного(их) у п.1 заяви **

7.1. Прізвище, ім'я, по батькові першого автора (псевдонім, за наявності, вказати в дужках) ▼

Дата народження ► Число _____ Місяць _____ Рік _____

Повна поштова адреса (адреса для листування), телефон _____

Суть авторства, авторський вклад у створення твору _____

Цей твір (частину твору) створено: у порядку виконання службових обов'язків
за договором у порядку індивідуальної розробки

8. Відомості стосовно договору:

- Назва, номер, дата підписання авторського договору _____

- Сторони договору:
Особа(и), яка(і) передає(ють) права на використання твору ▼

Повне ім'я фізичної або повне офіційне найменування юридичної особи, код згідно з ЄДРПОУ, повна поштова адреса, телефон

Особа(и), якій(им) передаються права на використання твору ▼

Повне ім'я фізичної або повне офіційне найменування юридичної особи, код згідно з ЄДРПОУ, повна поштова адреса, телефон

- Вказівка про передані права: ► виключні – ; невиключні – .
- Обсяг переданих прав (форми та способи використання твору) _____

* Необхідне позначити "X"

** Якщо авторів декілька, використовуйте лист подовження бланку заяви

- Строк дії договору _____
- Територія дії договору _____

9. Особа, яка подає заявку на державну реєстрацію (заявник):

9.1. Одна з сторін договору ▼

Повне ім'я фізичної або повне офіційне найменування юридичної особи, повна поштова адреса (адреса для листування), телефон

9.2. Довірена особа сторони договору ▼

Повне ім'я фізичної або повне офіційне найменування юридичної особи, повна поштова адреса (адреса для листування), телефон

10. Видача рішення:

- Надіслати за вказаною адресою _____
- Видати заявнику _____

Прізвище, ініціали

11. Перелік документів і матеріалів, що додаються до заяви		Кількість аркушів	Кількість примірників
<input type="checkbox"/> Примірник твору (форма, в якій представлено твір)			
<input type="checkbox"/> Примірник договору			
<input type="checkbox"/> Документ(и), який(і) підтверджує(ють) наявність виключних майнових прав (за необхідності)			
<input type="checkbox"/> Платіжний документ про сплату реєстраційного збору			
<input type="checkbox"/> Документ, який підтверджує:	<input type="checkbox"/> Звільнення від сплати збору		
	<input type="checkbox"/> Наявність пільг по сплаті збору		
<input type="checkbox"/> Документ, який підтверджує повноваження довіреної особи (довіреність)			
<input type="checkbox"/> Інші документи, що додаються до заяви			

12. Я, який нижче підписався, підтверджую достовірність відомостей, вказаних у матеріалах заявки

- Заявник _____
Прізвище, ініціали та підпис фізичної або повне офіційне найменування юридичної особи та її підпис, що складається з повного найменування посади особи, яка підписує заяву, особистого підпису, ініціалів, прізвища, дати і скріплюється печаткою

М.П.

Дата ► Число ► _____ Місяць ► _____ Рік ► _____

Примітки: _____

Висновки відділу державної реєстрації:

- договір підлягає реєстрації –
- відмова у реєстрації –

Заявку опрацював: _____
Прізвище, ініціали та підпис працівника відділу державної реєстрації

7.2. Прізвище, ім'я, по батькові другого автора (псевдонім, за наявності, вказати в дужках) ▼

Дата народження ► Число _____ Місяць _____ Рік _____

Повна поштова адреса (адреса для листування), телефон _____

Суть авторства, авторський вклад у створення твору _____

Цей твір (частину твору) створено: у порядку виконання службових обов'язків
за договором у порядку індивідуальної розробки

7.3. Прізвище, ім'я, по батькові третього автора (псевдонім, за наявності, вказати в дужках) ▼

Дата народження ► Число _____ Місяць _____ Рік _____

Повна поштова адреса (адреса для листування), телефон _____

Суть авторства, авторський вклад у створення твору _____

Цей твір (частину твору) створено: у порядку виконання службових обов'язків
за договором у порядку індивідуальної розробки

7.4 Прізвище, ім'я, по батькові четвертого автора (псевдонім, за наявності, вказати в дужках) ▼

Дата народження ► Число _____ Місяць _____ Рік _____

Повна поштова адреса (адреса для листування), телефон _____

Суть авторства, авторський вклад у створення твору _____

Цей твір (частину твору) створено: у порядку виконання службових обов'язків
за договором у порядку індивідуальної розробки

* Необхідне позначити "X"

ДЕРЖАВНА СЛУЖБА ІНТЕЛЕКТУАЛЬНОЇ ВЛАСНОСТІ УКРАЇНИ

Україна, МСП 03680, Київ-35, вул. Урицького, 45
Тел.: (044) 494-06-06. Факс: (044) 494-06-67.

ЗАЯВА
про реєстрацію договорів, які стосуються права автора на твір

Службові відмітки:

Підпис начальника відділу ► _____

Номер заявки ▼	Дата подання		
	Число ▼	Місяць ▲	Рік ▲
Номер рішення ▼	Дата реєстрації		
	Число ▼	Місяць ▲	Рік ▲

Прошу зареєструвати авторський договір про передачу (відчуження) майнових прав на твір

1. Вид та повна назва твору (скорочена, якщо така є) _____

Попередня чи альтернативна назва твору _____

2. Галузь творчої діяльності _____

Наука, література чи мистецтво

3. До якого об'єкту авторського права належить твір _____

4. Анотація або реферат твору _____

Рекомендований розмір - до 500 друкованих знаків

5. Відомості про використані твори:

5.1. Відомості про твір(и), відносно якого(их) цей твір є похідним _____

Вказати, на основі якого твору зроблено переклад, адаптацію, аранжування тощо і їх правомірність

5.2. Відомості про твір(и), або частину твору(ів), що включено до твору, права на який реєструються

Вказати твори інших авторів та правомірність їх включення

6. Відомості про попередню реєстрацію твору, стосовно якого укладено договір* Ні – ; Так – ,

Вказати державу, дату, номер попередньої реєстрації та назву реєстру

7. Відомості про автора(ів) твору(ів), зазначеного(их) у п.1 заяви**

7.1. Прізвище, ім'я, по батькові першого автора (псевдонім, за наявності, вказати в дужках) ▼

Дата народження ► Число _____ Місяць _____ Рік _____

Повна поштова адреса (адреса для листування), телефон _____

Суть авторства, авторський вклад у створення твору _____

Цей твір (частину твору) створено: у порядку виконання службових обов'язків

за договором у порядку індивідуальної розробки

8. Відомості стосовно договору:

- Назва, номер, дата підписання авторського договору _____

- Сторони договору:

Особа(и), яка(і) передає(ють) (відчужує(ють) майнові права на твір ▼

Повне ім'я фізичної або повне офіційне найменування юридичної особи, код згідно з ЄДРПОУ, повна поштова адреса, телефон

Особа, якій передаються (відчужуються) майнові права на твір ▼

Повне ім'я фізичної або повне офіційне найменування юридичної особи, код згідно з ЄДРПОУ, повна поштова адреса, телефон

- Повністю (частково, а саме) _____

* Необхідне позначити "X"

** Якщо авторів декілька, використовуйте лист подовження бланку заяви

9. Особа, яка подає заявку на державну реєстрацію (заявник):

9.1. Одна з сторін договору ▼

Повне ім'я фізичної або повне офіційне найменування юридичної особи, повна поштова адреса (адреса для листування), телефон

9.2. Довірена особа сторони договору ▼

Повне ім'я фізичної або повне офіційне найменування юридичної особи, повна поштова адреса (адреса для листування), телефон

10. Видача рішення:

- Надіслати за вказаною адресою _____

- Видати заявнику _____

Прізвище, ініціали

11. Перелік документів і матеріалів, що додаються до заяви		Кількість аркушів	Кількість примірників
<input type="checkbox"/> Примірник твору (форма, в якій представлено твір)			
<input type="checkbox"/> Примірник договору			
<input type="checkbox"/> Документ(и), який(і) підтверджує(ють) наявність майнових прав, що передаються (відчужуються) (за необхідності)			
<input type="checkbox"/> Платіжний документ про сплату реєстраційного збору			
<input type="checkbox"/> Документ, який підтверджує:	<input type="checkbox"/> Звільнення від сплати збору		
	<input type="checkbox"/> Наявність пільг по сплаті збору		
<input type="checkbox"/> Документ, який підтверджує повноваження довіреної особи (довіреність)			
<input type="checkbox"/> Інші документи, що додаються до заяви			

12. Я, який нижче підписався, підтверджую достовірність відомостей, вказаних у матеріалах заявки

- Заявник _____
Прізвище, ініціали та підпис фізичної або повне офіційне найменування юридичної особи та її підпис, що складається

з повного найменування посади особи, яка підписує заяву, особистого підпису, ініціалів, прізвища, дати і скріплюється печаткою

М.П.

Дата ► Число ► _____ Місяць ► _____ Рік ► _____

Примітки: _____

Висновки відділу державної реєстрації:

- договір підлягає реєстрації –
- відмова у реєстрації –

Заявку опрацював: _____

Прізвище, ініціали та підпис працівника відділу державної реєстрації

7.2. Прізвище, ім'я, по батькові другого автора (псевдонім, за наявності, вказати в дужках) ▼

Дата народження ► Число _____ Місяць _____ Рік _____

Повна поштова адреса (адреса для листування), телефон _____

Суть авторства, авторський вклад у створення твору _____

Цей твір (частину твору) створено: у порядку виконання службових обов'язків
за договором у порядку індивідуальної розробки

7.3. Прізвище, ім'я, по батькові третього автора (псевдонім, за наявності, вказати в дужках) ▼

Дата народження ► Число _____ Місяць _____ Рік _____

Повна поштова адреса (адреса для листування), телефон _____

Суть авторства, авторський вклад у створення твору _____

Цей твір (частину твору) створено: у порядку виконання службових обов'язків
за договором у порядку індивідуальної розробки

7.4 Прізвище, ім'я, по батькові четвертого автора (псевдонім, за наявності, вказати в дужках) ▼

Дата народження ► Число _____ Місяць _____ Рік _____

Повна поштова адреса (адреса для листування), телефон _____

Суть авторства, авторський вклад у створення твору _____

Цей твір (частину твору) створено: у порядку виконання службових обов'язків
за договором у порядку індивідуальної розробки

* Необхідне позначити "X"

Додаток 1

до пункту 5.1 Правил складання і подання заявки на винахід та заявки на корисну модель, затверджених наказом Міністерства науки і освіти України від 22.01.2001 № 22

Порядковий номер заявки, визначений заявником		Дата одержання		
(22) Дата подання заявки	Пріоритет	(51) МПК	ЕВ	(21) Номер заявки
(86)	Реєстраційний номер та дата подання міжнародної заявки, установлені відомством-одержувачем			
(87)	Номер і дата міжнародної публікації міжнародної заявки			
ЗАЯВА про видачу патенту України		МІНІСТЕРСТВО ОСВІТИ І НАУКИ УКРАЇНИ Державне підприємство "Український інститут промислової власності" вул. Глазунова, 1, м. Київ-42, 01601		
Подаючи нижчезазначені документи, прошу (просимо) видати: патент України на винахід позицію виключено патент України на корисну модель				
(71) Заявник(и)				Код за ЄДРПОУ (для українських заявників)
(вказується повне ім'я або найменування заявника(ів), його (їх) місце проживання або місцезнаходження та код держави згідно із стандартом ВОІВ ST.3. Дані про місце проживання винахідників-заявників наводяться за кодом (72))				
Проху (просимо) встановити пріоритет заявки пун- тів формули винаходу за заявкою N _____ за датою: подання попередньої заявки в державі - учасниці Паризької конвенції (навести дані за кодами (31), (32), (33) подання до Установи попередньої заявки, з якої виділено цю заявку (навести дані за кодом (62) подання до Установи попередньої заявки (навести дані за кодом (66))				
(31) Номер попередньої заявки	(32) Дата подання попередньої заявки	(33) Код держави подання попередньої заявки згідно із стандартом ВОІВ ST.3	(62) Номер та дата подання до Установи попередньої заявки, з якої виділено цю заявку	(66) Номер та дата подання до Установи попередньої заявки
(54) Назва винаходу (корисної моделі)				
(98) Адреса для листування				
Телефон		Телеграф		Факс
(74) Повне ім'я та реєстраційний номер представника у справах інтелектуальної власності або повне ім'я іншої довіреної особи				

Прошу (просимо) прискорити публікацію заявки

Перелік документів, що додаються	Кількість арк.	Кількість прим.						
опис винаходу		3	Підстави щодо виникнення права на подання заявки й одержання патенту (без подання документів), якщо винахідник(и) не є заявником(ами): є документ про передачу прав винахідником(ами) або роботодавцем(ями) правонаступнику(ам) є документ про право спадкування					
формула винаходу		3						
креслення та інші ілюстративні матеріали		3						
реферат		3						
документ про сплату збору за подання заявки		1						
документ, який підтверджує наявність підстав для зменшення збору або звільнення від сплати збору		1						
документ про депонування штаму		1						
копія попередньої заявки, яка підтверджує право на пріоритет		1						
переклад заявки українською мовою		3						
документ, який підтверджує повноваження довіреної особи (довіреність)								
інші документи:								
міжнародний звіт про пошук								
<table border="1"> <tr> <td>(72) Винахідник(и) Винахідник(и)-заявник(и) (повне ім'я)</td> <td>Місце проживання та код держави згідно із стандартом ВОІВ ST. 3 (для іноземних осіб - тільки код держави)</td> <td>Підпис(и) винахідника(ів)- заявника(ів)</td> </tr> <tr> <td></td> <td></td> <td></td> </tr> </table>			(72) Винахідник(и) Винахідник(и)-заявник(и) (повне ім'я)	Місце проживання та код держави згідно із стандартом ВОІВ ST. 3 (для іноземних осіб - тільки код держави)	Підпис(и) винахідника(ів)- заявника(ів)			
(72) Винахідник(и) Винахідник(и)-заявник(и) (повне ім'я)	Місце проживання та код держави згідно із стандартом ВОІВ ST. 3 (для іноземних осіб - тільки код держави)	Підпис(и) винахідника(ів)- заявника(ів)						
<p>Я (ми) _____ (повне ім'я)</p> <p>_____</p> <p>прошу (просимо) не згадувати мене (нас) як винахідника(ів) при публікації відомостей стосовно заявки на видачу патенту</p> <p>Підпис(и) винахідника(ів)</p> <p>Підпис(и) заявника(ів) _____</p>								
Дата підпису	Якщо заявником є юридична особа, то підпис особи, що має на це повноваження, із зазначенням посади скріплюється печаткою. Якщо всі винахідники виступають заявниками, то їх підписи наводяться за кодом (72).							
М. П.								

Примітка. Потрібне позначити значком "X".



УКРАЇНА

(19) UA (11) 69062 (13) C2
(51) МПК (2006)
E21B 10/46МІНІСТЕРСТВО ОСВІТИ
І НАУКИ УКРАЇНИДЕРЖАВНИЙ ДЕПАРТАМЕНТ
ІНТЕЛЕКТУАЛЬНОЇ
ВЛАСНОСТІОПИС
ДО ПАТЕНТУ НА ВІНАХІД

(54) БУРОВЕДОЛОТО

1

2

(21) 2003119977

(22) 05.11.2003

(46) 10.06.2008, Бюл.№ 11, 2008 р.

(72) БОНДАРЕНКО ВОЛОДИМИР ПЕТРОВИЧ, UA,
ДАВИДЕНКО ОЛЕКСАНДР МИКОЛАЙОВИЧ, UA,
КОЖЕВНИКОВ АНАТОЛІЙ ОЛЕКСАНДРОВИЧ, UA,
БОНДАРЕНКО МИКОЛА ОЛЕКСАНДРОВИЧ, UA,
БОГДАНОВ РОБЕРТ КОСТЯНТИНОВИЧ, UA,
ІСОНКІН ОЛЕКСАНДР МИХАЙЛОВИЧ, UA,
ХОМЕНКО ВОЛОДИМИР ЛЬВОВИЧ, UA(73) НАЦІОНАЛЬНИЙ ГІРНИЧИЙ УНІВЕРСИТЕТ,
UA

(56) UA 37549 A, E21B 10/46, 15.05.2001

US 2911196, E21B 10/46, 03.11.1959

RU 10767 U1, E21B 10/46, 16.08.1999

УДК 622.24.085. Хоменко В.Л. Основные этапы методики проектирования алмазных планетарных долот. - Днепропетровск, НГУ, 2003. - С. 90-93

(57) Бурове долото, що містить порожнистий корпус зі з'єднувальною нарізною головкою і робочий орган з породоруйнівними сателітами, які армовані алмазами або надтвердими матеріалами, розташованими ступенево вздовж осі долота, а на ступені - по периметру корпусу, яке відрізняється тим, що породоруйнівні сателіти на кожному попередньому ступені розташовані з перекриттям сателітів наступного ступеня в напрямку від нарізної головки.

Винахід відноситься до породоруйнівного інструменту, а саме до бурових долот.

Відоме бурове долото, що містить порожнистий корпус зі з'єднувальною нарізною головкою, циліндричної шарошки з вертикальною віссю обертання, що оснащені алмазами і промивальних каналів [United States patent 2,911,196 H.M.Cameron May 3, 1957].

Недоліками такого долота є велика нерівномірність розподілу швидкостей алмазів розташованих на корпусі і шарошці на різних відстанях від осей обертання, що сприяє прискореному аномальному зносу.

Найбільш близьким по технічній суті та результату що досягається є бурове долото, долоті яке містить порожнистий корпус зі з'єднувальною нарізною головкою і робочий орган. Робочий орган має породоруйнівні сателіти, що армовані алмазами або надтвердими матеріалами, які розташовані ступенево вздовж осі долота, а на ступені по периметру корпусу [Патент України UA №37549A].

Недоліками такого долота є постійний контакт алмазів з породою, що погіршує умови їх охолодження та сприяє підвищеному зносу, а також відносно мала озброєність, що знижує проходку на долото.

В основу винаходу поставлено задачу удосконалення алмазного долота, в якому принципово інше конструктивне виконання робочого органу

забезпечує характерний перерозподіл навантаження на породоруйнівні сателіти, нестійкий контакт алмазів з породою, підвищення інтенсивності ведення робіт і за рахунок цього підвищується проходка на долото, механічна і рейсова швидкість буріння, знижується потужність, що затрачується на буріння, питома витрата алмазів, амортизація бурового верстата і бурильних труб.

Поставлена задача вирішується тим, що в долоті, що містить порожнистий корпус зі з'єднувальною нарізною головкою і робочий орган з породоруйнівними сателітами які армовані алмазами або надтвердими матеріалами, розташованими ступенево вздовж осі долота, а на ступені по периметру корпусу, породоруйнівні сателіти, згідно винаходу, на кожній попередній ступені розташовані з перекриттям сателітів наступної ступені в напрямку від нарізної головки.

На Фіг.1. зображено триступеневе алмазне долото планетарного типу.

На Фіг.2 вид на долото зі сторони вибою.

Долото містить порожнистий корпус 1 з вертикальними осями обертання 3. В корпусі є центральний промивальний канал 4 і три бокові промивальні канали 5. На осях за допомогою підшипників 6 ступенево вздовж осі долота, а на кожній ступені по периметру корпусу розташовані сателіти 2, які закріплені замками 7 і армовані породоруйнівними елементами 8 (алмазами або

(13) C2

(11) 69062

(19) UA

надтвердими матеріалами). В тілі кожного сателіта знаходяться охолоджуючі промивальні канали 9.

Руйнування породи при бурінні відбувається сателітами 2. При вторгненні долота в гірську породу сателіти 2 починають обертатися навколо осі корпусу долота 1 та за рахунок сил реакції стінок і вибою свердловини також навколо власної осі 3. Промивальна рідина на вибій подається по центральному промивальному каналу 4 та боковим промивальним каналам 5. Для більш ефективного очищення і охолодження алмазів 8, які взаємодіють з вибоєм свердловини, в тілі сателітів 2 є охолоджуючі промивальні канали 9, по яким з під торця сателітів 2 вимивається зруйнована порода. В процесі роботи, завдяки сателітному виконанню робочого органу та перекриття зони дії сателітів відбувається характерний перерозподіл навантажень, який вирівнює умови роботи алмазів 8. При цьому контакт кожного алмазу з вибоєм і стінками свердловини носить переривчастий характер, що покращує умови очистки інструменту та вибою, а

також поліпшує охолодження породоруйнівних елементів.

Крім того при бурінні алмази здійснюють плоско-паралельний планетарний рух. При цьому підвищується швидкість відносного переміщення в парі "алмаз-гірська порода", що дозволяє добиватися потрібної окружної швидкості на менших частотах обертання долота, тим самим знижуючи потужність, що витрачається на буріння, амортизацію бурового верстата і бурильних труб. Збільшення окружної швидкості руху алмазів дозволяє також підвищити механічну швидкість буріння. При планетарному русі породоруйнівних елементів відсутня зона з нульовими швидкостями, а також відбувається вагоме вирівнювання швидкостей і навантажень на алмази, що сприяє вирівнюванню зносу по радіусу долота.

В результаті впровадження винаходу очікується підвищення техніко-економічних показників на 90-110%.

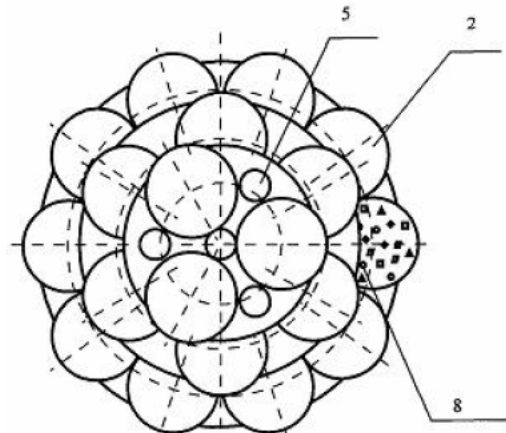
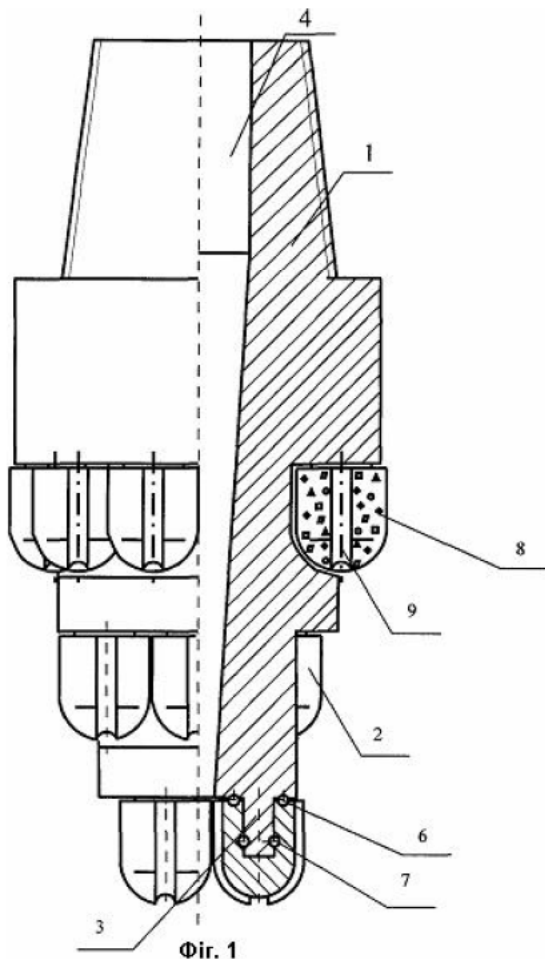

Fig. 2

Додаток
до пункту 6.1 Правил складання та подання заявки на промисловий зразок, затверджених наказом Міністерства освіти і науки України від 18.02.2002 № 110

Номер заявки, визначений заявником			Дата подання		
(22) Дата подання заявки	Пріоритет		(51) МКПЗ	(21) Номер заявки	
ЗАЯВА про видачу патенту України на промисловий зразок			МІНІСТЕРСТВО ОСВІТИ І НАУКИ УКРАЇНИ Державний департамент інтелектуальної власності Державне підприємство "Український інститут промислової власності" вул. Глазунова, 1, м. Київ-42, 01601		
Подаючи нижчезазначені документи, прошу (просимо) видати патент України на промисловий зразок					
(71) Заявник(и)				Код за ЄДРПОУ (для українських заявників)	
(зазначається ім'я або повне найменування заявника(ів), його (їх) місце проживання або місцезнаходження та код держави згідно із стандартом ВОІВ ST.3. Дані про місце проживання авторів - заявників наводяться за кодом (72))					
Прочу (просимо) встановити пріоритет заявки за датою подання попередньої заявки в державі - учасниці Паризької конвенції (навести дані за кодами (31), (32), (33)) відкриття виставки (навести дані за кодом (23))				Посилання на інші юридично пов'язані заявки та зареєстровані охоронні документи: подання до Держдепартаменту попередньої заявки, з якої виділено цю заявку (навести дані за кодом (62)) подання до Держдепартаменту заявки або реєстрації промислового зразка, який є варіантом цього зразка (навести дані за кодом (66))	
(31) Номер попередньої заявки	(32) Дата подання попередньої заявки	(33) Код держави подання попередньої заявки згідно із стандартом ВОІВ ST. 3	(23) Дата відкриття виставки	(62) Номер та дата подання до Держдепартаменту попередньої заявки, з якої виділено цю заявку	(66) Дата та номер заявки або реєстрації промислового зразка, який є варіантом цього зразка
(54) Назва промислового зразка					
(98) Адреса для листування					
Телефон		Телеграф		Факс	
(74) Ім'я та реєстраційний номер представника у справах інтелектуальної власності або ім'я іншої довіреної особи					

Перелік документів, що додаються	Кількість арк.	Кількість прим.	Підстави щодо виникнення права на подання заявки й одержання патенту (без подання документів), якщо заявником(ами) не є автор(и): є документ про передачу прав автором(ами) або роботодавцем(ями) правонаступнику(ам) є документ про право спадкування
опис промислового зразка		1	
комплект зображень виробу		2	
креслення, схеми, карти		1	
документ про сплату збору за подання заявки		1	
документ, який підтверджує наявність підстав для зменшення збору або звільнення від сплати збору		1	
документ про участь у виставці		1	
копія попередньої заявки, яка підтверджує право на пріоритет		1	
переклад заявки на українську мову		2	
документ, який підтверджує повноваження довіреної особи (довіреність)			
інші документи:			
(72) Автор(и) Автори-заявники (повне ім'я)	Місце проживання та код держави згідно із стандартом BOIB ST. 3 (для іноземних осіб - тільки код держави)		Підпис(и) автора(ів) - заявника(ів)
<p>Я (ми) _____ (повне ім'я)</p> <p>_____</p> <p>Прошу (просимо) не згадувати мене (нас) як автора(ів) при публікації відомостей про патент.</p> <p>Підпис (и) автора(ів)</p> <p>Підпис(и) заявника(ів) _____</p>			
Дата підпису	Якщо заявником є юридична особа, то підпис особи, що має на це повноваження, із зазначенням посади скріплюється печаткою. Якщо всі автори виступають заявниками, то їх підписи наводяться за кодом (72)		
М. П.			

Примітка. Потрібно позначити значком "X".

Додаток
до Правил складання, подання та розгляду заявки на
видачу свідоцтва України на знак для товарів і послуг,
затверджених наказом Держпатенту України від
28.07.1995 № 116 (в редакції наказу Держпатенту №
72 від 20.08.1997)

[220] Дата подання заявки	[210] Номер заявки
[511] МКТП	[531] Індеси Міжнародної класифікації зображальних елементів знака
<p style="text-align: center;">Заява Про реєстрацію знака для товарів і послуг в Україні</p> <p style="text-align: center;">МІНІСТЕРСТВО ОСВІТИ І НАУКИ УКРАЇНИ Державне підприємство "Український інститут промислової власності" вул. Глазунова, 1, м. Київ-42, 01601</p> <p style="text-align: center;">Подаючи вказані нижче документи, прошу (просимо) зареєструвати зазначене в заявці позначення як знак для товарів і послуг на ім'я заявника(ів)</p>	
[731] Заявник(и):	Код за ЄДРПОУ (для заявників – юридичних осіб України)
(азначається повне ім'я або повне найменування заявника(ів), його(їх) повна поштова адреса та код держави згідно зі стандартом VOIB ST.3)	
Прошу (просимо) встановити пріоритет знака за датою: <input type="checkbox"/> подання попередньої(їх) заявки(ок) у державі-учасниці Паризької конвенції (навести дані під кодами 310, 320, 330) <input type="checkbox"/> відкриття виставки (навести дані під кодом 230)	
[310] Номер попередньої заявки	[320] Дата подання попередньої заявки
	[230] Дата відкриття виставки
[330] Код держави подання заявки згідно зі стандартом VOIB ST.3	
[750] Адреса для листування, повне ім'я або найменування адресата	
Телефон:	Факс:
Електронна адреса: (E-mail)	
[740] Прізвище та реєстраційний номер представника у справах інтелектуальної власності	
Телефон:	Факс:
Електронна адреса: (E-mail)	
[540] Зображення знака	
[541] <input type="checkbox"/> в зображенні використані стандартні символи	
[546] <input type="checkbox"/> в зображенні використані нестандартні символи	
[591] Зазначення кольору (кольорової гами) знака:	

[511] Перелік товарів та (або), які класифіковані згідно з Міжнародною класифікацією товарів і послуг

Якщо опис знака чи перелік товарів і/або послуг не вміщуються у відведеній графі, то вони повністю наводяться на окремому аркуші як додаток до заяви та підписуються заявником

Перелік документів, що додаються:	Кількість аркушів	Кількість при- мірників
<input type="checkbox"/> документ про сплату збору за подання заявки		1
<input type="checkbox"/> комплект фотокопій		5...10
<input type="checkbox"/> переклад на українську мову додаткових матеріалів		1
<input type="checkbox"/> документ, який засвідчує повноваження довіреної особи (довіреність)		1
<input type="checkbox"/> перелік товарів і/або послуг, для яких просять охорону знака		1
<input type="checkbox"/> документ про участь у виставці		1
<input type="checkbox"/> опис знака		1
<input type="checkbox"/> інший документ (вказати)		1

Додаткові відомості (необхідне зазначити)

[390] Реєстрація(ії) в країні походження

[554] Об'ємний знак

[551] Колективний знак

[646] Номери і дати інших заявок,
які пов'язані з цією у правовому відношенні

[646] Номери і дати інших заявок,
пов'язаних з даною у правовому відношенні

М.П.

(Підпис заявника або
представника)

(Прізвище, ініціали)

(Дата підпису)

Додаток
до пункту 2.2 Правил складання, подання та проведення експертизи заявки на реєстрацію кваліфікованого зазначення походження товару та/або права на використання зареєстрованого кваліфікованого зазначення походження товару, затверджених наказом Міністерства освіти і науки України від 17.08.2001 № 598

Номер заявки, визначений заявником	Дата подання заявки	Номер заявки	
ЗАЯВКА на реєстрацію кваліфікованого зазначення походження товару та/або права на використання зареєстрованого кваліфікованого зазначення походження		Міністерство освіти і науки України Державний департамент інтелектуальної власності Державне підприємство "Український інститут промислової власності": 01601, м. Київ-42, вул. Глазунова, 1	
<p style="text-align: center;">ЗАЯВА</p> <p>Подаючи заявку та перелічені нижче документи, прошу (просимо) зареєструвати:</p> <p style="padding-left: 40px;">кваліфіковане зазначення походження товару як назву місця походження товару</p> <p style="padding-left: 40px;">кваліфіковане зазначення походження товару як географічне зазначення походження товару</p> <p style="padding-left: 40px;">право на використання кваліфікованого зазначення походження товару як назви місця походження товару</p> <p style="padding-left: 40px;">право на використання кваліфікованого зазначення походження товару як географічного зазначення походження товару</p>			
Заявник(и): зазначається повне ім'я або найменування заявника(ів), його(їх) місце проживання або місцезнаходження та двобуквенний код держави згідно зі стандартом BOIB ST.3)		Код за ЄДРПОУ (для заявників - юридичних осіб України)	
Адреса для листування			
Телефон	Телеграф	Телекс	Факс
Повне ім'я та реєстраційний номер представника у справах інтелектуальної власності або повне ім'я іншої довіреної особи			
Заявлене кваліфіковане зазначення походження товару _____ (друкується великими літерами стандартним шрифтом)			
Зареєстроване кваліфіковане зазначення походження товару _____ (друкується великими літерами стандартним шрифтом) зазначаються номер і дата реєстрації)			
Назва товару			
Назва та межі географічного місця, де виробляється товар			
ОПИС особливих властивостей товару, певних якостей товару, репутації або інших характеристик товару			

<p style="text-align: center;">ВІДОМОСТІ ПРО ВЗАЄМОЗВ'ЯЗОК особливих властивостей, певних якостей, репутації або інших характеристик товару з природними умовами та/або людським фактором указанного географічного місця виготовлення товару</p>	
<p style="text-align: center;">ВІДОМОСТІ ЩОДО ВИКОРИСТАННЯ заявленого кваліфікованого зазначення походження товару на етикетці та при маркуванні товар</p>	
Перелік документів, що додаються:	Кількість аркушів
документ, який підтверджує, що заявник виробляє товар, для якого просить зареєструвати назву місця походження товару чи географічне зазначення походження товару та/або право на використання зареєстрованого відповідного кваліфікованого зазначення походження товару	
висновок спеціально вповноваженого органу про те, що особливі властивості, певні якості, репутація або інші характеристики товару, зазначені в заявці, об'єктивно зумовлені чи пов'язані з природними умовами та/або людським фактором указанного географічного місця виготовлення товару	
висновок спеціально вповноваженого органу щодо меж географічного місця, з яким пов'язані особливі властивості, певні якості, репутація або інші характеристики товару	
документ, що підтверджує правову охорону заявленого кваліфікованого зазначення походження товару у відповідній іноземній державі (для іноземного заявника)	
документ, що підтверджує право заявника на використання відповідного кваліфікованого зазначення походження товару (для іноземного заявника)	
документ про сплату збору за подання заявки	
документ, що засвідчує повноваження представника (довіреність)	
переклад на українську мову документів, долучених до заявки	
інші документи, що підтверджують репутацію товару	
Підпис(и) заявника(ів) _____ (прізвище, ініціали)	
Дата підпису М.п.	Якщо заявником є юридична особа, то підпис особи, що має на це повноваження, із зазначенням посади скріплюється печаткою.

Додаток 1
до пункту 2.2.1.1 Правил складання, подання та розгляду заявки на реєстрацію топографії інтегральної мікросхеми, затверджених наказом Міністерства освіти і науки України від 18.04.2002 № 260

Дата подання заявки	Номер заявки	
ЗАЯВА про реєстрацію топографії інтегральної мікросхеми в Україні	МІНІСТЕРСТВО ОСВІТИ І НАУКИ УКРАЇНИ Державне підприємство "Український інститут промислової власності" вул. Глазунова, 1, м. Київ-42, 01601	
Подаючи нижчезазначені документи, прошу (просимо) зареєструвати зазначену в заявці топографію ІМС на ім'я заявника(ів)		
1. Заявник (и):	Код за ЄДРПОУ (для українських заявників)	
(зазначається повне ім'я або найменування заявника(ів), його(їх) місце проживання або місцезнаходження та код держави згідно зі стандартом VOIB ST.3. Дані про місце проживання авторів-заявників наводяться в розділі 9)		
2. Підстави щодо виникнення права на подання заявки й одержання свідоцтва на топографію ІМС (без подання документів), якщо заявник (и) не є автором (ами): <div style="display: flex; justify-content: space-around;"> є документ про передачу прав автором (ами) або роботодавцем (ями) правонаступнику (ам) є документ про право спадкування </div>		
3. Повне ім'я та реєстраційний номер представника у справах інтелектуальної власності або повне ім'я іншої довіреної особи		
4. Назва інтегральної мікросхеми, що виконана за топографією ІМС, яка заявляється (скорочена та повна)		
5. Альтернативна назва топографії ІМС		
6. Відомості про найближчий аналог топографії ІМС		
7. Дата та місце першого використання топографії ІМС ----- число ----- місяць ----- рік ----- країна		

8. Відомості про топографії ІМС, права на які охороняються і які були використані при створенні топографії ІМС, що заявляється		
9. Повне ім'я, місце проживання автора (якщо авторів більше ніж один, то відомості про інших авторів наводяться на додатковому аркуші)		
10. Перелік документів, що додаються	Кількість арк. (для фотошаблонів, шт.)	Кількість прим.
Матеріали, що ідентифікують топографію ІМС:		
комплект одного з наступних видів матеріалів, включаючи специфікацію:		1
фотошаблони		
збірне топографічне креслення та/або пошарові топографічні креслення		
фотографії кожного шару топографії ІМС, зафіксованої в ІМС		
зразки інтегральної мікросхеми, що містять топографію ІМС у тому вигляді, в якому вона була виготовлена		4
реферат		2
копія документа, що підтверджує дату та місце першого використання топографії ІМС		1
документ про сплату збору за подання заявки		
копія документа, що підтверджує право на пільгу щодо сплати збору		1
документ, що підтверджує повноваження представника (довіреність)		
11. Адреса для листування		
Телефон: _____ Телеграф: _____ Факс: _____		
Підпис (и) заявника (ів) _____		
Дата підпису М.П.	Якщо заявником є юридична особа, то підпис особи, що має повноваження, із зазначенням посади скріплюється печаткою.	

Список літератури (для поглибленого вивчення дисципліни)

1. Антонов В.М. Інтелектуальна власність і комп'ютерне авторське право. – К.: КНТ, 2005. – 520 с.
2. Афанасьєва К.О. Авторське право. Практик. посібник. – К.: Атака, 2006. – 224 с.
3. Базилевич В.Д., Ільїн В.В. Інтелектуальна власність: креативи метафізичного пошуку. – К., 2008. – 687 с.
4. Базилевич В.Д. Інтелектуальна власність: Підручник. – К.: Знання, 2006. – 431 с.
5. Бондаренко С.В. Авторське право та суміжні права. – К.: Інститут інтелектуальної власності і права, 2008. – 288 с.
6. Бошицький Ю.Л. Право інтелектуальної власності: навч. посіб. – К., 2007. – 488 с.
7. Бутнік-Сіверський О.Б. Економіка інтелектуальної власності. Конспект лекцій для студентів спеціальності 7.000002 «Інтелектуальна власність». – К.: Інститут інтелектуальної власності і права, 2003. – 296 с.
8. Дахно І.І. Право інтелектуальної власності: Навч. посібник. 2-ге вид., перероб. і доп. Київ: Центр навчальної літератури, 2006. – 278 с.
9. Демченко Т.С. Охорона товарних знаків (порівняльно-правовий аналіз) (Монографія). – К.: Інститут держави і права ім. В.М. Корецького НАН України, 2004. – 184 с.
10. Дмитришин В.С. Розпорядження майновими правами інтелектуальної власності в Україні / Навчальний посібник для студентів вищих навчальних закладів. – К.: Інститут інтелектуальної власності і права, 2008. – 248 с.
11. Добриніна Г.П. Патентна інформація та документація. Патентні дослідження: Конспект лекцій. – К.: Інститут інтелектуальної власності і права, 2006. – 120 с.
12. Драпак Г., Скиба М. Основи інтелектуальної власності: Навч. посібник. 2-ге вид., виправлене. – К.: Кондор, 2007. – 156 с.
13. Дроб'язко В.С., Дроб'язко Р.В. Право інтелектуальної власності: Навч. посібник. – К.: Юрінком Інтер, 2004. – 512 с.
14. Жаров В.О. Захист права інтелектуальної власності в Україні. Навчальний посібник. – К.: Інститут інтелектуальної власності, 2006. – 88 с.
15. Жаров В.О. Право інтелектуальної власності в системі права України. Навч. посібник – К.: Інститут інтелектуальної власності і права, 2006. – 108 с.
16. Ієвіня О.В., Мироненко В.П., Павловська Н.В., Пилипенко С.А. Право інтелектуальної власності: схеми та роз'яснення: Навч. посібник. – К.: КНТ, 2007. – 264 с.
17. Інтелектуальна власність: Навчальний посібник / За ред. д.т.н. Цибульова П.М. – К.: УкрІНТЕІ, 2006. – 276 с.
18. Інтелектуальна власність на програмне забезпечення в Україні / В.С. Дмитришин, В.І. Березанська. – К.: Вірлен, 2005. – 304 с.
19. Інтелектуальна власність: теорія і практика інноваційної діяльності: Підручник / М.В. Вачевський, В.Г. Кремень, В.М. Мадзігон та ін. – К.: ВД Професіонал, 2005. – 448 с.

20. Інтелектуальна власність: Навч. посібник / І.П. Каплун, Е.В. Колісніченко, В.О. Панченко, А.А. Папченко. Ч. 1, 2. – Суми: «Видавництво СумДУ», 2010.
21. Интеллектуальная собственность: объекты, право, бухучет, контроль, ответственность, налогообложение, лицензионное/нелицензионное ПО / А. Иванченко, А. Свириденко, Н. Самило и др. – Х.: Фактор, 2008. – 256 с.
22. Захист прав інтелектуальної власності: норми міжнародного і національного законодавства та їх правозастосування. Практичний посібник / Доріс Лонг, Патриція Рей, В.О. Жаров та ін. – К.: «К.І.С.», 2007. – 448 с.
23. Кірін Р.С., Хоменко В.Л., Коросташова І.М. Інтелектуальна власність: Навч. посібник. – 2-ге вид. перероб. і доп. – Д.: Національний гірничий університет, 2008. – 280 с.
24. Кичкин И.И., Скорняков Э.П. Патентные исследования при курсовом и дипломном проектировании в высших учебных заведениях: Учеб. пособие. – М.: Высш. шк., 1979. – 112 с.
25. Козинец В.П., Малый В.В., Межебовский И.В. Патентоведение: Учеб. пособие. – Д.: НМетАУ, 2000. – 253 с.
26. Козырев А.Н., Макаров В.Л. Оценка стоимости нематериальных активов и интеллектуальной собственности. – М.: Интерреклама, 2003. – 352 с.
27. Коноваленко В. Авторское право: автору, редактору, издателю. – Х.: Фактор, 2007. – 496 с.
28. Коссак В.М., Якубівський І.Є. Право інтелектуальної власності: Підручник. – К.: Істина, 2007. – 208 с.
29. Крайнєв П.П., Работягова Л.І., Дятлик І.І. Патентування винаходів в Україні: Монографія / За ред. П.П. Крайнєва. – К.: Видавничий Дім «Ін Юре», 2000. – 340 с.
30. Кузнецов Ю.М. Дипломне проектування з інтелектуальної власності. – К.: ТОВ «ЗМОК» – ПП «ГНОЗІС», 2007. – 395 с.
31. Кузнецов Ю.М. Патентознавство та авторське право: Підручник. – К.: Кондор, 2005. – 428 с.
32. Куса С.Д. Патентна документація України: Посібник. Держ. департамент інтелект. власності., ДП "Укр. ін-т пром. власності". – 2-ге вид., допов. – К., 2007. – 176 с. (Інтелект. власність в Україні).
33. Лукцер А.П. Авторское право в цифровых технологиях и СМИ. – М.: КУДИЦ-ОБРАЗ, 2005. – 416 с.
34. Мікульонок І.О. Основи інтелектуальної власності: Навч. посібник. – К.: ІВЦ Видавництво «Політехніка», Ліра-К, 2005. – 232 с.
35. Мэггс П.Б., Сергеев А.П. Интеллектуальная собственность. – М.: Юристь, 2000. – 400 с.
36. Науково-практичний коментар Цивільного кодексу України: У 2 т. – 3-є вид., перероб. і доп. / За ред. О. В. Дзери (кер. авт. кол.), Н.С. Кузнецової, В.В. Луця. – К.: Юрінком Інтер, 2008. – Т. І. – 832 с.
37. Наумов В.Б. Право и Интернет: Очерки теории и практики. – М.: Книжный дом «Университет», 2002. – 432 с.
38. Основи інтелектуальної власності та інноватики / С.С. Гребьонкін, І.В. Антипов, К.В. Трибунська та ін. – Донецьк: ВІК, 2006. – 205 с.
39. Основи правової охорони інтелектуальної власності в Україні: Підручник для студ. неюрид. вузів / За заг. ред. О.А. Підпригори, О.Д. Святоцького. – К.: Видавничий Дім «Ін Юре», 2003. – 236 с.

40. Охорона інтелектуальної власності в Україні / С.О. Довгий, В.О. Жаров, В.О. Зайчук та ін. – К.: Форум, 2002. – 319 с.
41. Пастухов О.М. Авторське право в Інтернеті. – К.: Школа, 2004. – 144 с.
42. Патентні дослідження. Методичні рекомендації / За ред. В.Л. Петрова. – К.: Видавничий Дім «Ін Юре», 1999. – 264 с.
43. Потехіна В.О. Інтелектуальна власність: Навч. посібник. – К.: Центр учбової літератури, 2008. – 414 с
44. Правові засади охорони інтелектуальної власності в Україні: Хрестоматія / Упорядники М.М. Дронь, О.М. Никифорова. – Д.: Вид-во ДНУ, 2003. – 376 с.
45. Право інтелектуальної власності: Академ. курс: Підручник для студентів вищих навч. закладів / О.А. Підпригора, О.Б. Бутнік-Сіверський, В.С. Дроб'язко та ін.; За ред. О.А. Підпригори, О.Д. Святоцького. – 2-ге вид., перероб. і доп. – К.: Видавничий Дім «Ін Юре», 2004. – 672 с.
46. Право інтелектуальної власності: Академ. курс: Підручник для студентів вищих навч. закладів / О.П. Орлюк, Г.О. Андрощук, О.Б. Бутнік-Сіверський та ін.; За ред. О.П. Орлюк, О.Д. Святоцького. – К.: Видавничий Дім «Ін Юре», 2007. – 696 с.
47. Право інтелектуальної власності Європейського Союзу та законодавство України / За ред. Ю.М. Капіци: Кол. авторів: Ю.М. Капіца, С.К. Ступак, В.П. Воробйова та ін. – К.: Видавничий Дім «Слово», 2006. – 1104 с.
48. Право інтелектуальної власності: Науково-практичний коментар до Цивільного кодексу України / За заг. ред. М.В. Паладія, Н.М. Мироненко, В.О. Жарова – К.: Парламентське вид-во, 2006. – 432 с.
49. Рейли Р., Швайс Р. Оценка нематериальных активов. – М.: ИД «КВИНТО-КОНСАЛТИНГ», 2005. – 792 с.
50. Сусликов Л.М., Дьордяй В.С. Патентознавство. Навч. посібник. – К.: Центр навчальної літератури, 2005. – 232 с.
51. Тофіло А.В., Левічева О.Д. Експертиза об'єктів промислової власності. Конспект лекцій для студентів спеціальності «Інтелектуальна власність». – К.: Інститут інтелектуальної власності і права, 2004. – 212 с.
52. Тофіло А.В., Левічева О.Д. Набуття прав інтелектуальної власності: навч. посібник. – К.: Державний інститут інтелектуальної власності, 2010. – 300 с.
53. Трягнюк О.Я. Порівняльне патентне право і захист комерційної таємниці. – Х.: Міленіум, 2010 – 214 с.
54. Хитчнер Дж.Р. Оценка стоимости нематериальных активов / Под научн. ред. В.М. Рутгайзера. – М.: Маросейка, 2008. – 144 с.
55. Цибульов П.М. Введення до інтелектуальної власності / Навчальний посібник. – К.: Державний інститут інтелектуальної власності, 2008. – 124 с.
56. Цибульов П.М. Основи інтелектуальної власності. – К.: Інститут інтелектуальної власності і права, 2005. – 268 с.
57. Цибульов П.М., Чеботарьов В.П., Зінов В.Г., Суїні Ю. Управління інтелектуальною власністю / За ред. П.М. Цибульова: монографія. – К.: К.І.С., 2005. – 448 с.
58. Цибулев П.Н. Оценка интеллектуальной собственности: – К.: Институт интеллектуальной собственности и права, 2003. – 186 с.
59. Черевко Г.В. Інтелектуальна власність: Навч. посіб. – К.: Знання, 2008. – 412 с.

Предметний покажчик

- Авторські договори – 80*
Авторське право – 155
Автор (творець) – 32
Адаптація твору – 160
Аранжування – 160
Американська система класифікації винаходів – 188
Аналіз об'єкта – 202
Аналог – 198
Англійська система класифікації винаходів – 189
Апеляційна палата – 231
База даних (компіляція даних) – 26
Бернська конвенція – 135
Будапештський договір про міжнародне визнання депонування мікроорганізмів з метою патентної процедури – 150
Вибір прототипу – 202
Вибір часового інтервалу пошуку – 177
Видавничий договір – 82
Визначення предмета пошуку – 177
Виключне право – 79
Виключна ліцензія – 85
Виконавець – 33
Виконання – 27
Використання винаходу або корисної моделі – 254
Використання знака – 267
Вимога єдиності винаходу – 211
Винахід – 27
Винахідницький рівень – 198
Витратний підхід – 69
Виробник відеограми – 33
Виробник фонограми – 33
Відеограма – 27
Відкрита ліцензія – 86
Відмітна частина формули винаходу – 213
Відстрочена система експертизи – 239
Відтворення творів – 159
Вільне використання – 163, 174
Всесвітня конвенція – 136
Всесвітня організація інтелектуальної власності (ВОІВ) – 131
Всеукраїнська асоціація інтелектуальної власності – 39
Всеукраїнська асоціація патентних повірених – 39
Встановлення існуючого стану розвитку техніки – 202
Гаазька угода про міжнародне депонування промислових зразків – 145
Галузевий реферативний журнал – 187
Географічне зазначення (зазначення походження товару) – 29, 260
Дата подання заявки – 223
Деклараційний патент на винахід – 229
Державна служба інтелектуальної власності (Установа) – 36
Державне підприємство «Інтелзахист» – 389
Державний інспектор з питань інтелектуальної власності – 38
Договір – 77
Договір ВОІВ по авторському праву (ДАП) – 137
Договір ВОІВ про виконання і фонограми (ДВФ) – 140
Договір на депонування рукопису – 82
Договір про використання в промисловості неопублікованого твору декоративно-прикладного мистецтва – 83
Договір про закони щодо товарних знаків (TLT) – 147
Договір про міжнародну реєстрацію аудіовізуальних творів (RFT) – 138
Договір про патентне право (PLT) – 144
Договір про патентну кооперацію (PCT) – 144, 240
Договір художнього замовлення – 82
Дохідний (фінансовий) підхід – 62
Експертиза на локальну новизну – 229

Європейський патент – 244
 Загальний (судовий) порядок захисту прав – 104
 Загальнодоступні відомості – 197
 Залежний винахід – 96
 Застосування раніше відомого продукту чи способу за новим призначенням – 28, 215
 Захист права інтелектуальної власності – 97
 Заява на видачу патенту – 220
 Заявка на винахід або корисну модель – 219
 Заявка на промисловий зразок – 218
 Збитки – 113
 Знак для товарів і послуг (торговельна марка, товарний знак) – 29, 260
 Знак охорони авторського права – 156
 Знак охорони суміжних прав – 172
 Іменний (фірмовий пошук) – 178
 Імпорт примірників твору – 161
 Інститут інтелектуальної власності Одеської національної юридичної академії в м. Києві – 38
 Інтегральна мікросхема (ІМС) – 30
 Інтелектуальна власність – 10
 Інтерв'ю – 33
 Кваліфікаційна експертиза – 226
 Комерційна концесія (франчайзинг) – 254
 Комерційна таємниця – 30, 273
 Комерційне (фірмове) найменування – 29, 267
 Компонування інтегральної мікросхеми – 30, 275
 Комп'ютерна програма – 26
 Конвенція про супутники – 141
 Конвенція про фонограми – 140
 Контрафакція – 99
 Корисна модель – 28
 Корисність ринкового товару – 54
 Креслення – 220
 Криптографічний конверт – 167
 Ліцензіар – 83
 Ліцензіат – 83
 Ліцензія – 83
 Ліцензійний договір – 83
 Локальна новизна – 229
 Мадридська угода – 146
 Майнові права автора – 158
 Майнові права виконавця – 173
 Майнові права виробників фонограм чи відеограм – 173
 Майнові права організацій мовлення – 174
 Метод вартості заміщення – 71
 Метод відновлюваної вартості – 71
 Метод дисконтування – 65
 Метод економічного ефекту – 64
 Метод експертних оцінок – 75
 Метод капіталізації доходу (прибутку) – 64
 Метод коефіцієнтів – 71
 Метод комерційної значущості – 63
 Метод планових витрат – 70
 Метод порівняльних продажів – 75
 Метод початкових (фактичних) витрат – 70
 Метод «правила 25 %» – 66
 Метод прибутку – 64
 Метод ринку інтелектуальної власності – 75
 Метод роялті – 66
 Міжнародна класифікація зображувальних елементів знаків (МКЗЕЗ) – 193
 Міжнародна класифікація промислових зразків (МКПЗ) – 192
 Міжнародна класифікація товарів і послуг (МКТП) – 192
 Міжнародна конвенція про охорону селекційних досягнень – 149
 Міжнародна патентна класифікація (МПК) – 190
 Міжнародна фаза патентування згідно з Договором РСТ – 241

- Моральна шкода – 114*
- Найробський договір про охорону олімпійського символу – 148*
- Національна фаза патентування згідно з Договором РСТ – 243*
- Наукове відкриття – 30, 278*
- Національний режим – 135*
- Невиключне право – 79*
- Невиключна ліцензія – 86*
- Нематеріальні активи (НМА) – 57*
- Неюрисдикційна форма захисту прав – 104*
- Німецька класифікація винаходів – 187*
- Новизна винаходу (корисної моделі) – 196*
- Ноу-хау – 30, 49, 87*
- Нумераційний пошук – 178*
- Об'єкти права інтелектуальної власності – 25*
- Об'єкти, що не можуть одержати правову охорону – 51*
- Обґрунтування суттєвих відмінностей об'єкта винаходу – 203*
- Обґрунтування техніко-економічних показників винаходу – 203*
- Обмежувальна частина формули винаходу – 213*
- Одинична ліцензія – 85*
- Опис об'єкта промислової власності – 186, 203*
- Опублікування – 159*
- Організація колективного управління – 34*
- Особисті немайнові права автора – 156*
- Особисті немайнові права виконавця – 158*
- Офіційний патентний бюлетень – 186*
- Офіційний патентний покажчик – 186*
- Паризька конвенція – 142*
- Патент – 44, 229*
- Патент на винахід – 229*
- Патент на корисну модель – 229*
- Патент на сорт рослин або породи тварин – 229*
- Патентна документація – 185*
- Патентний повірений – 34*
- Патентні дослідження – 179*
- Патентні мита в ЄС, ЄПК, РСТ – 236*
- Патентні мита в Україні – 234*
- Патентно-інформаційна база (ПІБ) – 185*
- Паушальний платіж – 163*
- Перегляд і відбір описів винаходів – 177*
- Передача (програма) організації мовлення – 27*
- Перевірна система експертизи – 239*
- Переклад – 159*
- Перетворення деклараційного патенту – 232*
- Піратство – 100*
- Плагіат – 101*
- Повна ліцензія – 85*
- Попереджувальне маркування – 266*
- Попередній розгляд – 222*
- Порівняльний аналіз прототипу й об'єкта винаходу – 202*
- Порівняльний (ринковий) підхід – 73*
- Порода тварин – 30, 282*
- Порушник права інтелектуальної власності – 98*
- Постановочний договір – 82*
- Похідні твори – 160*
- Пошук з використанням бібліографічних посилань – 178*
- Пошук патентів-аналогів – 178*
- Право авторства – 157, 252*
- Право доступу до твору образотворчого мистецтва – 159*
- Право на авторське ім'я – 253*
- Право на недоторканність твору – 157*
- Право першого заявника – 252*
- Право попереднього користування – 256*
- Право пріоритету – 224, 252*
- Право слідування – 162*

- Предмет захисту* – 98
- Презумпція авторства* – 155
- Примірник* – 159
- Пристрій* – 28, 213
- Пріоритет* – 197
- Промислова власність* – 194
- Промислова придатність* – 200
- Промисловий зразок* – 28
- Протокол до Мадридської угоди* – 147
- Прототип* – 198
- Публічне виконання* – 160
- Публічне сповіщення* – 161
- Публічний показ* – 161
- Раціоналізаторська пропозиція* – 30, 280
- Реєстрація патенту* – 228
- Реєстрація прав автора твору* – 169
- Репрографічне відтворення* – 164
- Реферат* – 220
- Речовина* – 28
- Римська конвенція* – 138
- Ринковий (порівняльний) підхід* – 73
- Рівень техніки* – 197
- Рідкість ринкового товару* – 54
- Роялті* – 163
- Свідоцтво на об'єкти інтелектуальної власності* – 44, 229
- Система інтелектуальної власності* – 23
- Система захисту прав* – 107
- Службовий винахід* – 218
- Службові обов'язки* – 218
- Сорт рослин* – 30, 282
- Спеціальний (адміністративний) порядок захисту прав* – 106
- Співавторство* – 32
- Спосіб* – 28, 214
- Стенографія* – 168
- Строк служби ОІВ* – 56
- Суб'єкти права інтелектуальної власності* – 32
- Суб'єкт права на захист* – 98
- Субліцензійний договір* – 85
- Суміжне право* – 170
- Суттєва ознака* – 198
- Сценарний договір* – 82
- Твір* – 26
- Тематичний (предметний) пошук* – 177
- Технічний результат* – 206
- Товариство винахідників і раціоналізаторів України* – 39
- Торговельна марка (товарний знак, знак для товарів і послуг)* – 30, 247
- Угода TRIPS* – 150
- Українська асоціація власників товарних знаків України* – 39
- Українське агентство з авторських і суміжних прав (ДП УААСП)* – 37
- Український інститут промислової власності (Укрпатент)* – 36
- Український центр інноватики та патентно-інформаційних послуг* – 37
- Умови патеноздатності* – 195
- Універсальність ринкового товару* – 54
- Установа (Державна служба інтелектуальної власності)* – 37
- Установлення виду об'єкта, що підлягає правовій охороні* – 201
- Установлення кола країн для патентного пошуку* – 177
- Фірмове (комерційне) найменування* – 30, 255
- Фонд патентної документації громадського користування* – 38
- Фонограма* – 27
- Форма захисту* – 104
- Формальна експертиза (експертиза за формальними ознаками)* – 224
- Формула винаходу* – 208, 212
- Формулювання мети винаходу* – 201
- Франчайзинг (комерційна концесія)* – 90
- Юрисдикційна форма захисту прав* – 104
- Явочна система експертизи* – 239
- Японська система класифікації винаходів* – 189

Навчальне видання

Кірін Роман Станіславович

Хоменко Володимир Львович

Коросташова Ірина Миколаївна

ІНТЕЛЕКТУАЛЬНА ВЛАСНІСТЬ

Підручник

Редактор О.Н. Ільченко

Верстка – В.Л. Хоменко

Підписано до друку 03.01.2012. Формат 30×42/4.

Папір офсет. Ризографія. Ум. друк. арк. 17,7.

Обл.-вид. арк. 17,7. Тираж 1000 прим. Зам. № _____

Підготовлено до друку та видруковано
у Державному ВНЗ "Національний гірничий університет".
Свідоцтво про внесення до Державного реєстру ДК № 1842 від 11.06.2004.

49005, м. Дніпропетровськ, просп. К. Маркса, 19.